

Betjeningsvejledning

ErgoPack

700X-AGM/713X-AGM/726X-AGM/745X-AGM

Konformitetserklæring

EF-konformitetserklæring iht. EF-maskindirektiv 2006/42/EU

Hermed bekræfter vi, ErgoPack Deutschland GmbH
Hanns-Martin-Schleyer Str. 21
89415 Lauingen

at apparaterne "ErgoPack 700X-AGM, 713X-AGM, 726X-AGM, 745X-AGM", som er berørt af denne erklæring, på grund af deres koncept og konstruktion, samt i den af os i omløb bragte udførelse svarer til de relevante grundlæggende sikkerheds- og sundhedskravene i EF-direktiverne.

Ved en ikke med os afstemt ændring af maskinen mister denne erklæring dens gyldighed.

Relevante EU direktiver: EU-maskindirektiv (2006/42/EU)
EU-direktiv elektromagnetisk kompatibilitet
(2014/30/EU)

Anvendte standarder EN 12100: 2010
EN 415-1: 2014
EN 415-8: 2008
EN 61000-6-2:2006
EN 55011: 2016

Serienummer : 0421HPXXX/11505
Fremstillingsår: 2021

Lauingen, den 27. april 2021

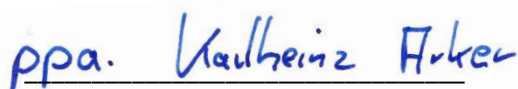

Karlheinz Arker
Teknisk direktør

Autoriseret repræsentant for udarbejdelse af teknisk dokumentation:
ErgoPack Deutschland GmbH
Hanns-Martin-Schleyer-Str. 21
89415 Lauingen

Declaration of conformity

UK Declaration of Conformity

We, ErgoPack Deutschland GmbH
Hanns-Martin-Schleyer Str. 21
89415 Lauingen, Germany

hereby declare, that the Ergonomic Pallet Strapping Systems type "ErgoPack 700X-AGM, 713X-AGM, 726X-AGM, 745X-AGM", to which this declaration refers, comply with the respective relevant and basic health and safety requirements of the United Kingdom directives because of their concept, type of construction and the strapping systems we have brought on to the market.

This declaration loses its validity if a change is made to the system without our permission.

Respective United Kingdom directives: Supply of Machinery (Safety) Regulations 2008 (UK SI 2008 No. 1597)
Electromagnetic Compatibility Regulations 2016 (UK SI 2016 No. 1091)

Applied standards BS EN ISO 12100: 2010
BS EN 415-1: 2014
BS EN 415-8: 2008
BS EN 61000-4-3: 2006
BS EN 55011: 2016

Since strapping system: EP1015XXXX
Since year of manufacture: 2022

Lauingen, 5th of April, 2022

Karlheinz Arker
Technical Director

Authorised representative for publishing technical documentation:
ErgoPack Deutschland GmbH
Hanns-Martin-Schleyer-Str. 21
D-89415 Lauingen

Indholdsfortegnelse

1. Betjeningsvejledningens gyldighed	6
2. Generelt	7
2.1 Flytning af omsnøringsystemet	7
2.2 Parkering af omsnøringsystemet	7
2.3 Arbejdsområde betingelser	8
2.4 Arbejds miljø betingelser	8
2.5 Batteri & ladeapparat	9
2.6 Bortskaffelse af affald	10
2.7 Betydning af advarselssymboler, præsentationskonventioner	11
2.7.1 Forklaring af symboler	11
2.7.2 Forklaring af sikkerhedsrepræsentationen	12
3. Betjeningsvejledning	13
3.1 Sikkerhedsforhold for batteri og ladeapparat	14
4. Beskrivelse	15
4.1 Opbygning	15
4.2 Betjeningspanel på omsnøringsystemet	16
4.3 Betjeningsdisplay på omsnøringsystemet	16
4.4 Betjeningspanel på båndstrammer	17
4.5 Oplader - indikationslys	18-19
5. Tekniske data	20
5.1 Omsnøringsystem	20-21
5.2 Båndstrammer	21-22
6. Anvendelsesformål	23
7. Ibrugtagning	24
7.1 Batteri- ladeapparat	24
7.2 Opladning af batteri	24-27
7.3 Indstilling af båndbredde på båndstrammer	28
7.4 Tilkobling af styring	29
7.5 Indstilling af dato og klokkeslæt	30-31
7.6 Indstilling af båndstrammingsområde på båndstrammer	32

7.7	Indstilling af spændekraft på båndstrammer	33-34
7.8	Indstilling af driftstilstand	35-36
7.9	Favorit funktion	36
7.10	Indstilling af svejsetid	37
7.11	Indføring af strapbånd	38-46
7.12	Indstilling af pallebredde	47
8.	Betjening	48
8.1	Omsnøring	48-52
8.2	Tilstramning og svejsning ved paller over 70cm højde	53-56
8.3	Kontrol af svejsning	57
8.4	Tilstramning og svejsning ved paller under 70cm højde	58-60
9.	Sikkerhedsforskrifter	61-64
10.	Vedligeholdelse og istandsættelse	65
10.1	Rensning af kædelanse	65
10.2	Udskiftning af kædelanse	66-70
10.3	Udskiftning af slæden	71-73
10.4	Udskiftning af enkelte led	74
10.5	Udskiftning af længdestop	75-76
10.6	Udskiftning af båndstrammer	77-79
10.7	Udskiftning af betjeningskasse og driveenhed	80-83
10.8	Udskiftning af displaykasse	84-85
10.9	Udskiftning af motor	86-89
10.10	Rensning/udskiftning af strammehjul på båndstrammer	90-91
10.11	Rensning/udskiftning af tandplade på båndstrammer	91
10.12	Udskiftning af klippekni på båndstrammer	92
11.	Softwareopdatering	93-95
12.	Personlige sikkerhedsforskrifter	96
13.	Generelle sikkerhedsforskrifter for elværktøjer	97-100

1. Betjeningsvejledningens gyldighed

Betjeningen er i denne vejledning er forklaret med eksempel ErgoPack 726X-AGM.

For model "ErgoPack 700X-AGM" bortfalder alle punkter i denne vejledning, der vedrører betjeningen af båndstrammeren.

Denne betjeningsvejledning er gyldig for følgende modeller:

ErgoPack 700X-AGM

Eldrevet omsnøringsapparat, elektronisk reguleret via joystick, uden båndstrammer

ErgoPack 713X-AGM

Eldrevet omsnøringsapparat, elektronisk reguleret via joystick, med båndstrammer til båndbredder fra 9-13 mm og en maksimal spændekraft på 1200N

ErgoPack 726X-AGM

Eldrevet omsnøringsapparat, elektronisk reguleret via joystick, med båndstrammer til båndbredder fra 12-16 mm og en maksimal spændekraft på 2500N

ErgoPack 745X-AGM

Eldrevet omsnøringsapparat, elektronisk reguleret via joystick, med båndstrammer til båndbredder fra 15-19 mm og en maksimal spændekraft på 4500N

2. Generelt

2.1 Flytning af omsnøringsystemet

Maskinen kan skubbes i opret position med de to håndtag, der er placeret øverst på den røde rammeplade (Fig.1). Før du kan skubbe den, skal du slippe bremsen på de to styrehjul på båndsidens (Fig.1a).

2.2 Parkering af omsnøringsystemet

Når maskinen er blevet parkeret, skal du låse bremsene på de to styrehjul på båndsidens af maskinen (Fig.1a) for at undgå, at maskinen ved et uheld ruller væk.

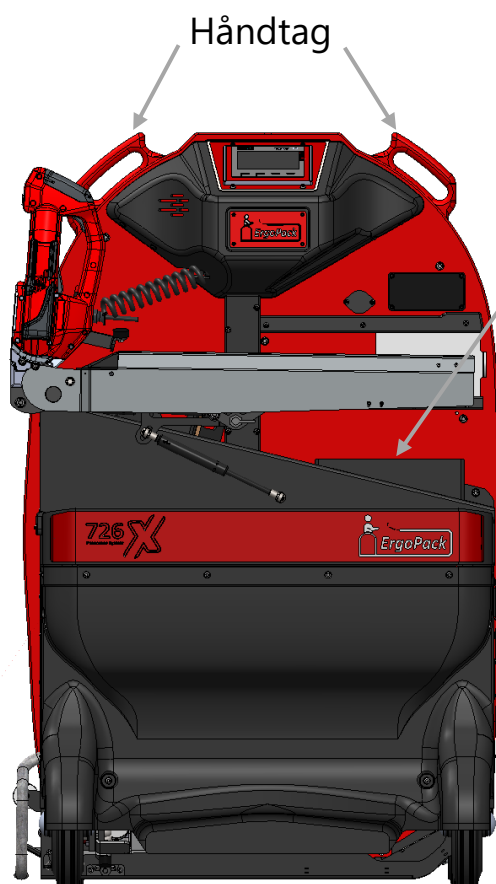

Fig. 1

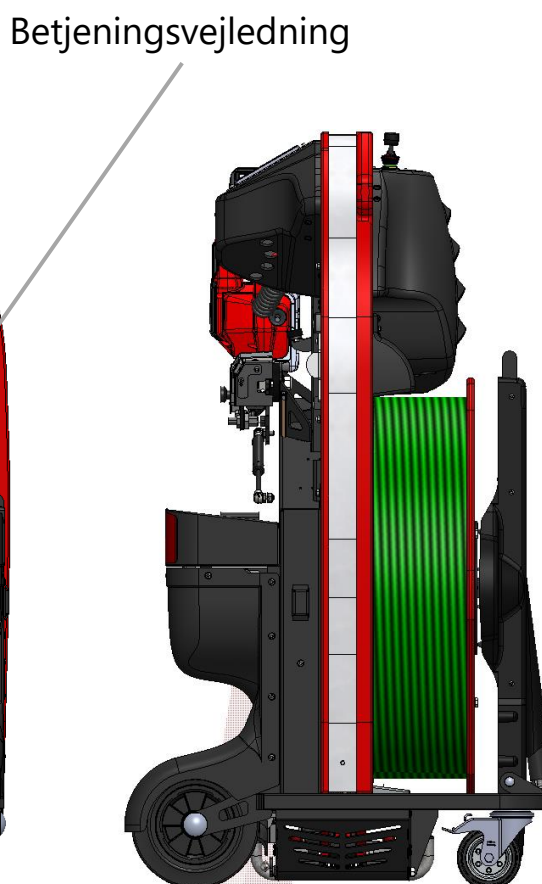

Fig. 1a

Styrehjul med
bremse

DK (AGM)

2.3 Arbejdsområde betingelser

For en sikker betjening under omsnøring skal systemet anbringes korrekt foran pallen. Derfor kræves et frit område på mindst 1,10 m bredde foran pallen, der skal omsnøres.

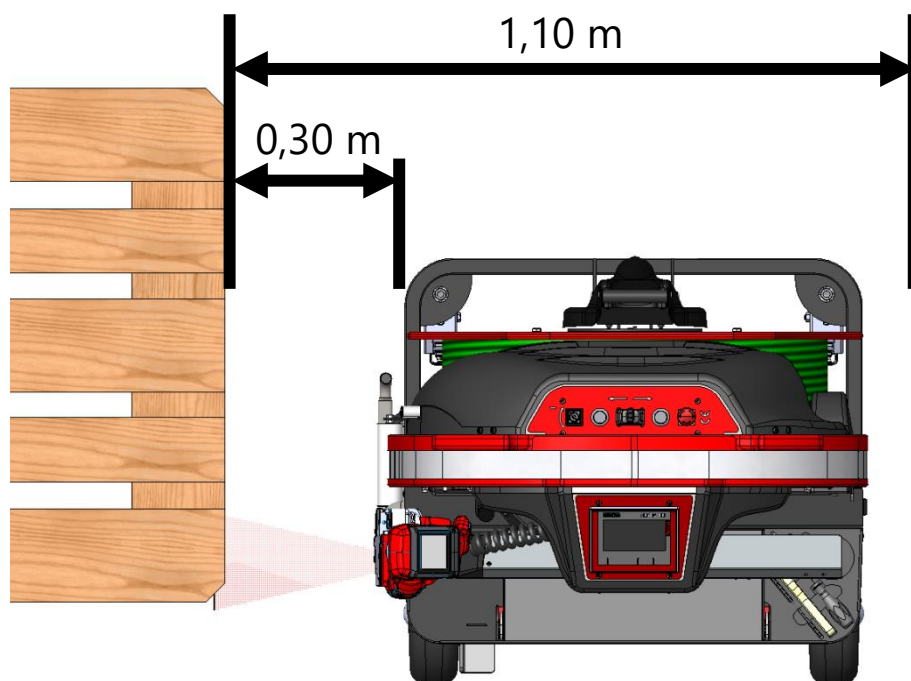

Fig. 2

2.4 Arbejds miljø betingelser

Omsnøringssystemet må kun anvendes i et overdækket og tørt område, ellers kan risikoen for elektrisk stød ikke udelukkes.

Omgivelsestemperaturen under drift må ikke overstige 50° C og ikke falde under 0° C. Til omsnøringssystemet anbefales et elektrisk ledende gulv.

2.5 Batteri & Ladeapparat

Ladeapparat

Prim.:	3-trins blylader
Sek.:	198-264 VAC 50/60 Hz max. 2,0 A
Max. power:	44,5V DC/4,5A
	200W

Batteri

Vægt:	3 x 12V AGM batteri
Ladetid:	19,5 kg
Arbejdstemperaturomr.:	Ca. 10 timer
Antal omsnøringer:	5°C - 40°C
Levetid for batteri:	Op til 650 standard* omsnøringer pr. ladning
	Ca. 300 - 500 opladninger

*standard omsnøring :

Batteri: 100 opladning og afladning cykluser

Strapbånd: 13mm PET

Båndstrammer: 726X, spændekraft 900N uden SOFT funktion, svejsetid på 2.

Palle: palle bredde 0,8 m, palle højde 1,15 m

Omsnøringshastighed: hurtig

Rumtemperatur: 20°C

2.6 Bortskaffelse af affald

Til fremstilling af apparatet anvendes der ingen sundhedsfarlige fysiske eller kemiske stoffer.

Vedrørende bortskaffelse af affald, skal gyldige nationale regler og bestemmelser være taget i betragtning. Vær omhyggelig med bortskaffelse af emballage, selve produktet og dets dele i overensstemmelse med reglerne.

Specialforhandleren tilbyder en miljøvenlig bortskaffelse af batterier.

- Åbn ikke batteriet
- Smid ikke brugte batterier i husholdningsaffaldet, på åben ild eller i vand.

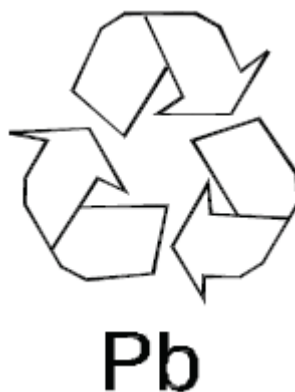

Fig. 3

2.7 Betydning af advarselssymboler, præsentationskonventioner

2.7.1 Forklaring af symboler



Generelt advarselsskilt



Advarsel mod laserstråling



Advarsel om risiko for knusning



Må ikke betjenes af personer med pacemakere eller implanterede defibrillatorer.



I overensstemmelse med de relevante europæiske direktiver



Symbol for blybatterier (indeholder genanvendeligt materiale).

Pb



Må ikke bortskaffes med husholdningsaffaldet

Pb



Følg vejledningen

2.7.2 Forklaring af sikkerhedsrepræsentationen



Advarsel

Markerer en fare med moderat risiko. Hvis ikke undgået, kan det resultere i dødsfald eller alvorlige skader.



Forsigtig

Markerer en fare med mindre risiko. Hvis ikke undgået, kan det resultere i mindre eller moderate skader.



Opmærksomhed

Markerer en situation til overvejning. Hvis ikke overvejet, kan det resultere i materielle skader eller et ringe driftsresultat.



Bemærk!

Markerer yderligere information

3. Betjeningsvejledning

Disse betjeningsvejledninger hjælper dig med at forstå omsnøringsystemet og hvordan du bruger det i henhold til reglerne. Betjeningsvejledningen indeholder vigtige informationer om, hvordan du kan bruge omsnøringsystemet sikkert, fagligt korrekt og økonomisk. Overholdelse af informationerne hjælper dig med at undgå risici, reparationer, spildtider og øger også levetiden af systemet.



Bemærk!

Betjeningsvejledningen skal være tilgængelig på det sted, hvor omsnøringsystemet anvendes (under skyderuden, se figur 1). Før brug af omsnøringsystemet første gang, skal betjeningsvejledning læses, forstås og bruges af alle, som arbejder med systemet. Dette omfatter drift, vedligeholdelse og reparation! Se afsnit 8 & 10

Der skal foruden til driftsvejledningen og de i brugerlandet og på anvendelsesstedet gældende ordninger om ulykkesforebyggelse også tages hensyn til de anerkendte fagtekniske regler om sikkert og fagligt korrekt arbejde.

For at beskytte omsnøringsystemet mod uautoriseret adgang anbefales det, at fjerne nøglen fra hovedafbryderen og afbryde strømforsyningen fra batteriet.

Nøglen skal holdes sikker fra uautoriseret adgang.

3.1 Sikkerhedsforskrifter for batteri og ladeapparat

- Kontroller stik og kabel inden enhver brug og lad disse udskifte af en fagmand ved beskadigelse.
- Oplad ingen fremmede batterier, anvend kun originalt tilbehør.
- Hold forbindelsesstikket til batteriet fri for fremmede genstande og beskyt det mod snavs.
- Beskyt ladeapparatet mod fugtighed; må kun bruges i tørre rum.
- Åbn ikke batteriet og beskyt den mod stød, varme og ild. Eksplosionsfare!
- Opbevar batteriet tørt og frostsikkert. Omgivelses-temperaturen må ikke overskride 50°C og ikke underskride -5°C.
- Beskadigede batterier må ikke anvendes mere.



Bemærk!

- Hold opladerstikket og ErgoPack-systemet væk fra ikke-relaterede genstande og snavs.
- Stikkontakt på batteriet, oplader og strømkabel har en magnetisk tilslutning. Der er risiko for, at metalliske partikler, klæber sig fast og kan føre til beskadigelse af kontakterne.
- Stikkontakten bør derfor holdes væk fra metalliske partikler og kontrolleres regelmæssigt. Til rengøring er det bedst at bruge trykluft i forbindelse med en syntetisk børste.

4. Beskrivelse

4.1 Opbygning



Fig. 4



Fig. 5

- Betjeningspanel
- Klipper
- Strapbåndsbremse
- Betjeningsdisplay



Fig. 6



Fig. 7

- Båndstrammer
- Skyderude med sikkerhedskontakt
- Betjeningsvejledning
- Værktøjslift
- Dækkape til batterihylde

4.2 Betjeningspanel



Hovedafbryder (strømforsyning 0/1)

SLUK knap (slukker for systemet)

Joystick (ud- og indkørsel af kædelanse, med hastighedsfinstyring)

Reset knap (funktionskontrol, bekræfter alle funktioner under klargøringsmodus)

NØDSTOP knap (stopper alle funktioner)

Fig. 8

4.3 Betjeningsdisplay



Fig. 9

Touch betjeningsdisplay til indstilling af alle parameter på omsnøringsystemet, såsom palleprede.

Funktionsknap F1 – F4:

- F2 Strapbåndsskift funktion
- F3 Menu

4.4 Betjeningspanel båndstrammer

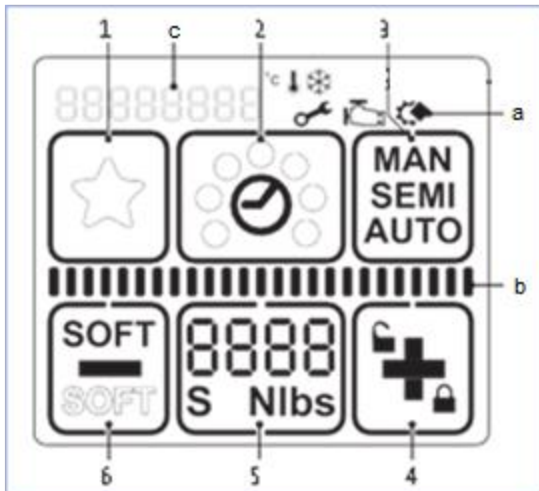

Fig. 10

- 1 "Favorit"
- 2 "Svejsetid"
- 3 "Operating mode"
- 4 "Plus & Nøggleås"
- 5 "Strammingskraft"
- 6 "Minus & Soft stramning"
- a Display "Informationssymboler"
- b Indikatorstangen "Stramning/Svejsning"
- c Display "Beskeder"



Display aktiveret



Svejsprocessen er afsluttet, genstand kan fjernes.

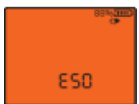

Applikationsfejl: midlertidig systemfejl, kan udbedres af operatøren



Værktøjsfejl: statisk systemfejl, ret fejlen. Kan fejlen ikke rettes.
-> Serviceafdeling ErgoPack

4.5 Oplader - indikationslys

I den røde batterikasse er der installeret 3 x 12V AGM-batterier som er tilsluttet i serie. ErgoPack 36V lader, oplader disse batterier.

Den grønne eller gule skinnende LED-indikatorlampe på 36V-opladeren angiver forskellige ladningstilstande og opladningsstatus for batteriet.

- 1.) Når opladeren er tilsluttet hovedforsyningen, starter opladningen straks, hvilket vil blive angivet med et gult skinnende LED-indikatorlys, uanset om en batteri er tilsluttet eller ej.
- 2.) Du kan nu slutte batteriet til opladeren. Opladningsprocessen starter igen, og det gule LED-indikatorlys forbliver gult. Batterierne oplades.
- 3.) Så snart LED-indikatorlyset lyser grønt, er opladningen færdig, batterierne er fuldt opladet, og opladeren skifter til konserveringsfunktion. En overopladning af batterierne er ikke mulig.
- 4.) Ved at afbryde batteriet fra opladeren forbliver LED-indikatorlyset grønt og indikerer derefter laderens funktionsdygtighed.
- 5.) En ny opladningsproces starter, når batteriet bliver tilsluttet igen, LED-indikatorlampen lyser gul igen, indtil batterierne er fuldt opladet og derefter skifter til grønt.
- 6.) Så længe opladeren forbliver tilsluttet strømforsyningen, udføres trinene som beskrevet i punkt 5.). Hvis opladeren fjernes fra strømforsyningen og tilsluttes igen, udføres trinene som beskrevet i punkt 1.) og derefter følger de næste trin.

Tag ikke batteriet ud af opladeren under opladningen!



Opmærksomhed!

Ladetiden er ca. 10 timer. Batteriet er kun fuldt opladet, når LED-indikatorlampen på opladeren permanent lyser grønt!

LED
indikationslys

Sikring
10A/32V



Fig. 11

Orange	→ 4,5A
Gul	→ 44,5V
Grøn	→ 41,4V
(Klar/Standby)	

5. Tekniske data

5.1 Omsnøringsystem

Dimensioner (alle typer)

Længde	665 mm
Bredde	770 mm
Højde	1200 mm

Vægt (uden ekstra optioner):

ErgoPack 700X-AGM (inkl. batteri)	106 kg
ErgoPack 713X-AGM (inkl. batteri)	114 kg
ErgoPack 726X-AGM/745X-AGM (inkl. batteri)	115 kg

Maksimal kædehastighed:

Langsom, omsnøring

Udkørsel horisontal:	27 m/min
Udkørsel vertikal:	53 m/min
Indkørsel vertikal:	52 m/min
Indkørsel horisontal:	39 m/min

Medium, omsnøring

Udkørsel horisontal:	29 m/min
Udkørsel vertikal:	58 m/min
Indkørsel vertikal:	57 m/min
Indkørsel horisontal:	45 m/min

Hurtig, omsnøring

Udkørsel horisontal:	66 m/min
Udkørsel vertikal:	78 m/min
Indkørsel vertikal:	76 m/min
Indkørsel horisontal:	65 m/min

Båndindføring/klargøring

Udkørsel:	10 m/min
Indkørsel:	8 m/min

Maks. kædedrivtryk:	310 N
---------------------	-------

Kunststofbånd

Båndkvalitet Polypropylen (PP)
Polyester (PET)

Båndbredde

713X, indstillelig på 9-10 mm / 12-13 mm

726X, indstillelig på 12-13 mm / 15-16 mm

745X, indstillelig på 15-16 mm / 18-19 mm

Båndtykkelse

713X 0,40-0,80 mm (PET)
0,50-0,80 mm (PP)

726X 0,50-1,00 mm (PET/PP)

745X 0,80-1,30 mm (PET/PP)

5.2 Båndstrammer

Vægt: 3,8 – 4,3 kg*
(inkl.spiralkabel)

Mål length 335 mm
(inkl.spiralkabel) width 140 mm
height 180 mm

Spændekraft

713X 150-1200 N

726X 400-2500 N

745X 400-4500 N

Spændehastighed

290 mm/s (713X)

220 mm/s (726X)

120 mm/s (745X)

Svejsemetode (svejsetype)

Friktions svejsning

*afhængigt af den anvendte type

Målt A-vurderet

Emissionslydtryksniveau

(EN ISO 11202)

713X	L _{pA}	79 dB (A)
726X	L _{pA}	78 dB (A)
745X	L _{pA}	79 dB (A)

(EN 60745-1/2:2009)

L _{pAeq}	77 dB (A)
L _{pAeq}	82 dB (A)
L _{pAeq}	81 dB (A)

Støj ved aktiv, gennemsnitligt

(EN 60745 -1/2:2009)

713X	LW ^{Aeq}	88 dB (A)
726X	LW ^{Aeq}	93 dB (A)
745X	LW ^{Aeq}	92 dB (A)

Måleunøjagtighed K

713X	3,0 dB (A)
726X	3,0 dB (A)
745X	3,0 dB (A)

Håndsvingsvibrationer

Uden brug af værktøjslift

(EN 60745-1/2:2009)

713X	a 2,4 ms ⁻²
726X	a 2,4 ms ⁻²
745X	a 2,3 ms ⁻²

Måling af unøjagtighed K

713X	1,5 ms ⁻²
726X	1,5 ms ⁻²
745X	1,5 ms ⁻²

6. Anvendelsesformål

Omsnøringsystemet er beregnet til omsnøring af paller (maskinassisteret håndomsnøring). Det er designet og bygget til sikker og ergonomisk betjening under omsnøring.

Omsnøringsystemet er kun egnet til omsnøring med plastbånd (polypropylen PP og polyester PET). Omsnøring med stålbånd er ikke mulig med dette omsnøringsystem.

Omsnøringsystemet er ikke beregnet til omsnøring af åbne og uemballerede fødevarer.

Omsnøring af brandfarlige produkter (letantændelige, eksplosive, se tabellen over farlige stoffer) er kun mulig i egnet ydre emballage.

Den indstillede spændekraft skal svare til de emballerede varer, der omsnøres. Ved konstruktion af systemet blev der ikke taget højde for nogen risiko grundet beskadigelse af farlige produkter eller disses emballage.

Omsnøringsystemet er ikke beregnet til omsnøring i områder med eksplosiv atmosfære (ATEX-områder).

Omsnøring genererer elektrostatiske ladninger. Disse kan reduceres ved en relativ luftfugtighed på over 45 % og ved et ledende eller elektrostatisk afledende gulv (afledningsmodstand på under $10^9 \Omega$).

Omsnøringsystemet er ikke egnet til betjening af personer med implantater som f.eks. pacemakere eller defibrillatorer.

7. Ibrugtagning



Opmærksomhed!

Før maskinen tages i brug første gang, skal der foretages et eftersyn for at kontrollere, at der ikke er nogen udvendige skader.

7.1 Batterioplader

Spændingen skal stemme overens med angivelserne på typeskiltet. Opladeren er kun egnet til opladning af det medfølgende 36V batteri.

7.2 Opladning af batteri

- 1.) Tilslut ladeapparatet til en stikkontakt
- 2.) Åbn dækkappen til batterihylden (ved at trække i hjørnerne som vist nedenfor)



Fig. 12

3.) Tag stikket ud (13a) af batteriet (14a) og lad det hænge.



Fig. 13

13a



Fig. 14

14a



Advarsel!

Oplad kun batteriet med ErgoPack 36V oplader gennem ladestikket.

4.) Sæt stikket fra ladeapparatet (16a) i soklen (15a) på batteriet.



Fig. 15

15b

15a



Fig. 16

16a



Opmærksomhed!

Udskift altid defekte sikringer (15b) på batteriet (se fig.15) med en ny af samme type (køretøjssikring 30A / 80V).

Kontakt om nødvendigt din ErgoPack-servicepartner.

5.) Alternativt kan batteriet også fjernes fra omsnøringsystemet ...



Fig. 17

... eller trækkes komfortabelt ud på batterivognen (ekstraudstyr) ...



Fig. 18



Fig. 19

... og udskiftes med en nyopladet batteri.



Fig. 20



Opmærksomhed!

Ladetiden er ca. 10 timer. Batteriet er først fuldt opladet, når LED indikationslys lyser grønt!

Den bedste opladning opnås, når batteriets temperatur er mellem 5 - 40°C. Undgå batteritemperaturer under 0°C.



Bemærk!

Levetiden forlænges, hvis batteriet oplades dagligt og ikke anvendes indtil kontrolenheden er slukket.

Under opladning skal batteriet altid placeres horisontalt! (Med dækslet opad, batteriet må ikke placeres stående på den korte ende).

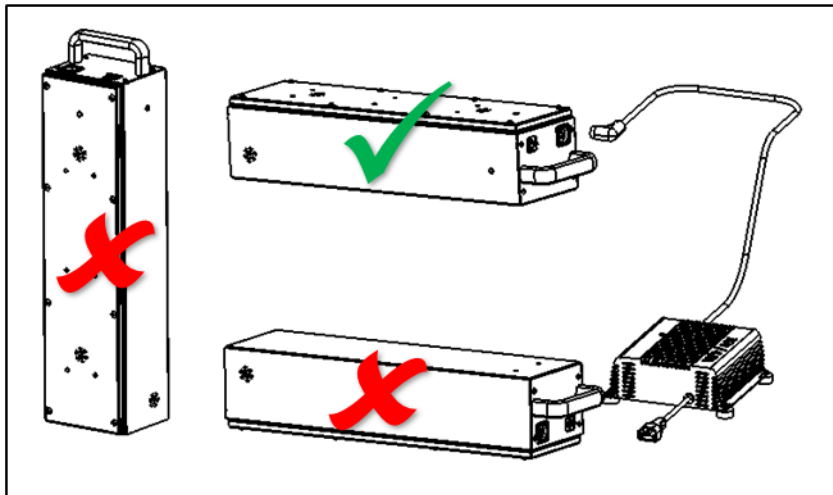

7.3 Indstilling af båndbredde på båndstrammer

Båndstrammeren kan anvendes med to forskellige båndbredder:

ErgoPack 713X:	9-10 mm or 12-13 mm
ErgoPack 726X	12-13 mm or 15-16 mm
ErgoPack 745X	15-16 mm or 18-19 mm

Indstilling af strapbånd-bredde er beskrevet for model 726X. Indstilling af strapbånd-bredde for model 713X fra 9 – 10 mm til 12 – 13 mm og model 745X fra 15 – 16 mm til 18 – 19 mm gøres efter samme fremgangsmåde.

a) Skift af båndbredde fra 12-13 mm til 15-16 mm

- Sluk systemet
- Fjern tre cylinderskruer Torx (punkt 6). Løft vippearmen op mod håndtaget, fjern cylinderskrue Torx (punkt 7) samt den bagerste båndstopklods 13 mm (1/2") (punkt 8).
- Fjern sideskærmen (punkt 5).
- Fjern den forsænkede skrue Torx (punkt 2) samt den forreste båndstopklods 13 mm (punkt 1).
- Fjern den forsænkede Torx (punkt 4) samt forreste båndstopklods 13 mm (punkt 3).
- Fjern cylinderskrue Torx (punkt 10) samt bagerste båndstopklods 13 mm (punkt 9).
- Påsæt sideskærmen (5) (skru cylinderskrue med Loctite 222). Montér båndstopklods 16 mm (punkt 8).

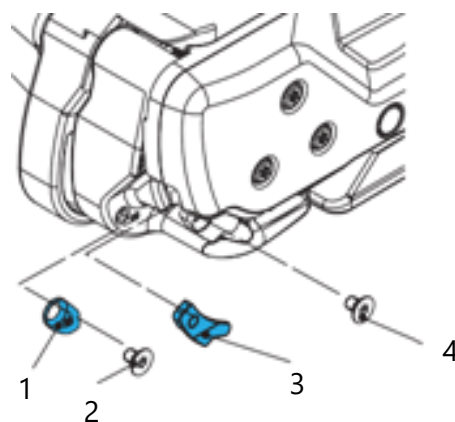

Fig. 22

b) Skift af båndbredde fra 15-16 mm til 12-13 mm

- Sluk systemet
- Fjern tre cylinderskruer Torx (punkt 6).
- Løft vippearmen op mod håndtaget, fjern cylinderskrue Torx (punkt 7) samt den bagerste båndstopklods 16 mm (5/8") (punkt 8).
- Fjern sideskærm (punkt 5).
- Montér forreste båndstopklods 13 mm (punkt 1) (skru den forsænkede skrue i med Loctite 222).
- Montér den forreste båndstopklods 13 mm (punkt 3) (skru den forsænkede skrue i med Loctite 222).
- Montér sideskærm (punkt 5) (skru cylinderskrue i med Loctite 222). Montér bagerste båndstopklods 13 mm (punkt 8).

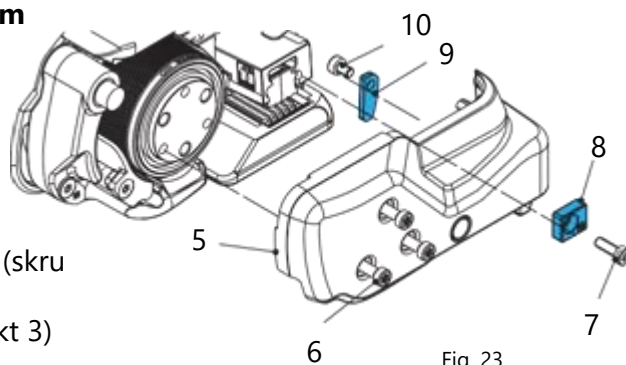

Fig. 23

7.4 Tilkobling af styring

Instruktioner:

- Oplad batteriet, som beskrevet i 7.2.
- Sæt stikket i (24a) soklen på batteriet (24b).
- Luk dækkappen.
- Sørg for, at NØDSTOP knappen (25a) ikke er trykket i bund. Lås det om nødvendigt op, ved at dreje.
- Drej hovedafbryderen (25d) over på "1" og hold den i ca. 2 sek.

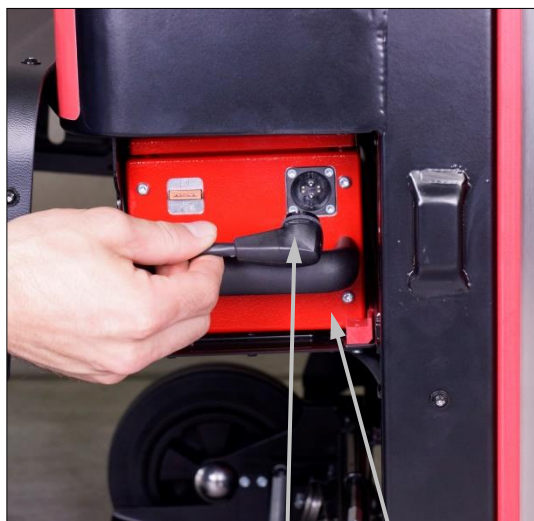

Fig. 24

24a 24b



Fig. 25

25a 25b 25c 25d

- Følg instruktionerne på displayet, efter at "ErgoPack" -logoet er forsvundet (efter ca. 45 sekunder).

7.5 Indstilling af dato og klokkeslæt



Opmærksomhed!

Dato og klokkeslæt må kun indstilles af uddannet og instrueret personale. Du kan få den nødvendige adgangskode hos din ErgoPack-servicepartner.

1. Trin:

Kontroller tiden på displayet i hovedmenuen øverst til venstre.

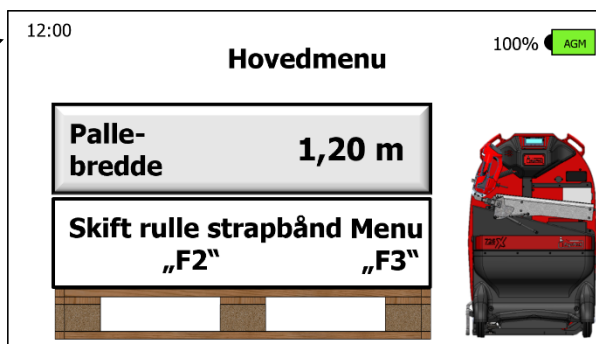

Fig. 26

2. Trin:

Tryk på knappen "F3" (1) på displayet, og tryk gentagne gange på "Next" (2), indtil menuside 8 (3) vises.

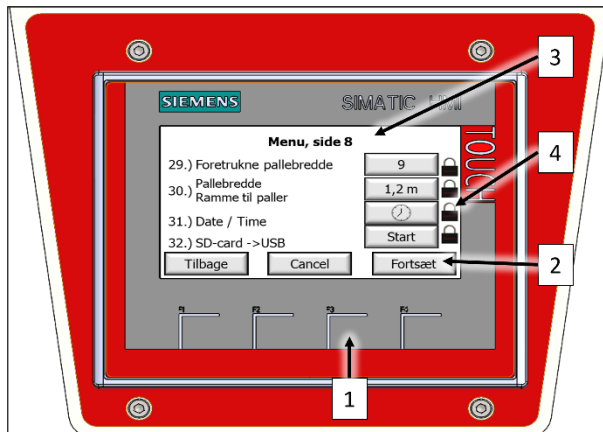

Fig. 27

3. Trin:

Tryk på knappen "Clock" (4) i menulinje "31.)".

4. Trin:

Lås låsen op med den tilsvarende adgangskode.

5. Trin:

Kontroller datoen.

År, måned og dag kan hver især indstilles med knappen "+/-".

Bekræft derefter den indstillede dato med knappen "Store".

Hvis datoen ikke skal indstilles, kan du skifte til indstilling af klokkeslættet ved at trykke på "Store"-knappen.

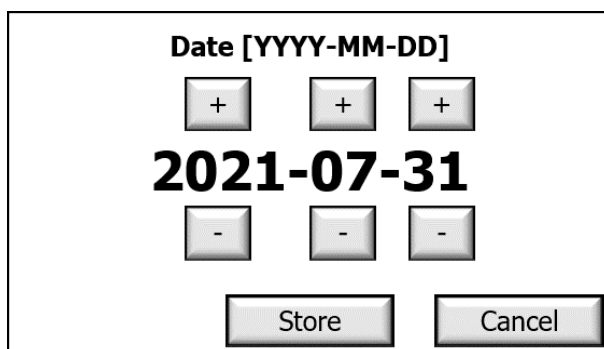

Fig. 28

6. Trin:

Kontroller tiden.

Time og minut kan hver især indstilles med knappen "+/-".

Bekræft derefter tiden med knappen "Store"-knappen.

Hvis klokken ikke behøver at blive indstillet, kan indstillingen af dato/tid være gemmes ved at trykke på knappen "Store" knappen.

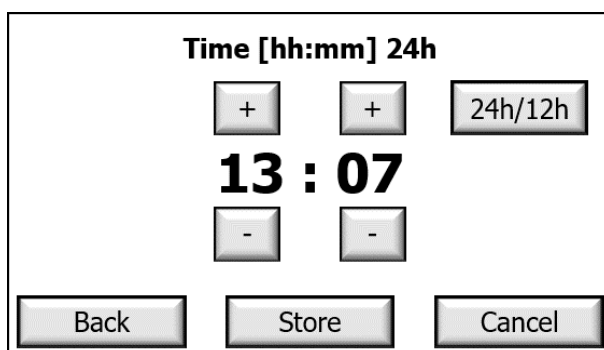

Fig. 29

Tryk på knappen "24h/12h" for at skifte mellem 24 timer eller 12 timer format.

7.6 Indstilling af båndstramningsområde på båndstrammer

Der kan indstilles to stramningsområder på båndstrammeren:

NORMAL = standard stramning for PET bånd

713X = 400-1200 N

726X = 900-2500 N

745X = 1300-4500 N

SOFT = soft stramning for PP bånd

713X = 150-750 N

726X = 400-1360 N

745X = 400-1600 N

Klik "Soft" knappen **(a)**.

Soft-funktionen **er deaktiveret** når "SOFT" displayet **(b)** er svagt skitseret med kun et omrids.



Klik "Soft" knappen **(a)**.

Soft-funktionen **er aktiveret** når "SOFT" displayet **(c)** står tydeligt med fede bogstaver.

Displayet 'stramningskraft' er også reduceret tilsvarende.

Til venstre under stramningskraften vises et "S" **(d)** og der kan soft-funktionen også ses i aktiv tilstand.

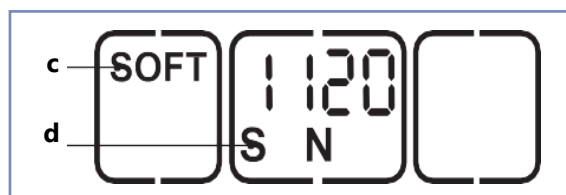

Fig. 30



Opmærksomhed!

Når du bruger soft-funktionen, starter stramningshjulet langsommere og mindsker derved strapaffald, når du bruger PP-bånd.

Når du bruger PP-bånd, skal du bruge soft-funktionen!

7.7 Indstilling af spændekraft på båndstrammer

Den indstillede strammingskraft vises kontinuerligt når værktøjet er driftsklar.

- Klik "Strammingskraft" knap (2).
 - Den valgte strammingskraft blinker i 5 sekunder.
 - + (1) og – (3) knapperne dukker op.
 - Ubrugte displays forsvinder.
- Klik + (1) eller – (3) knappen indtil den ønskede strammingskraft vises.
 - Indikatorstangen (4) viser den valgte strammingskraft ud fra hvad der max. er muligt.
- Gem: Klik "strammingskraft" knappen (2) eller vent 5 sekunder.

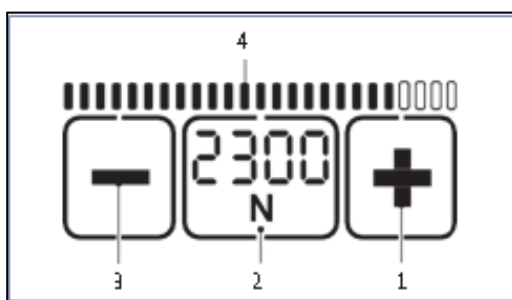

Fig. 31



Bemærk!

- Skift mellem display i "N" eller "lbf": Klik den blinkende "Strammingskraft" knap (2) i to sekunder.
- Hver gang knappen klikkes bekræfter et akustisk signal handlingen.
- Strammingskraften vises kontinuerligt når værktøjet er i brug.
- Indstil Soft stramning (section 7.6).

713X										
Standard	N*	400	500	600	700	800	900	1000	1100	1200
	lbf*	90	110	135	155	180	200	225	250	270
Soft	N	150	225	300	375	450	525	600	675	750
	lbf	33	50	67	85	100	120	135	150	165

726X										
Standard	N*	900	1100	1300	1500	1700	1900	2100	2300	2500
	lbf*	200	250	290	340	380	430	470	520	560
Soft	N	400	520	640	760	880	1000	1120	1240	1360
	lbf	90	115	145	170	200	225	250	280	305

745X										
Standard	N*	1300	1700	2100	2500	2900	3300	3700	4100	4500
	lbf*	290	380	470	560	650	740	830	920	1000
Soft	N	400	550	700	850	1000	1150	1300	1450	1600
	lbf	90	120	160	190	225	260	290	325	360

(afrundede værdier)

* N = Newton, lbf = pund-kraft pr. kvadrattomme



Advarsel!

Justeret strammingskraft skal overens stemme med de varer, der skal fastgøres. Eventuelle farer som følge af skader på farligt gods eller deres emballage tages ikke i betragtning ved systemets udformning.

7.8 Indstilling af driftstilstand

Klik på "Driftstilstand" knappen (1).

- Uanvendte displays forsvinder.
- Den nuværende driftstilstand blinker i 5 sekunder.
- + og – dukker op.

Klik + (2) eller – (3) knappen indtil den ønskede driftstilstand er opnået.

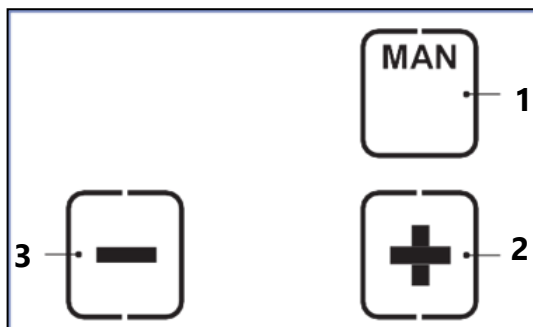

Fig. 32

MAN/ SEMI/ AUTO

Ved at trykke på knappen "Driftstilstand" (1) igen eller efter at have ventet i en periode på 5 sekunder, gemmes indstillingsfunktionen. Hver driftstilstand kan også vælges til stramningsområdet "Soft spænding" (Afsnit 7.5).

- **MAN = Manuel båndstramning**
Stramningsknappen skal trykkes og holdes nede, indtil den indstillede stramning er nået. Svejseknappen skal derefter klikkes kortvarigt, så båndet svejses og det øvre bånd skæres af.
- **SEMI = halvautomatisk båndstramning (standard / fabriksindstilling)** Stramningsknappen skal trykkes og holdes nede, indtil den indstillede stramning er nået. Båndene svejses automatisk og det øvre bånd skæres af. Det kan til enhver tid svejses manuelt ved at trykke på svejseknappen.

- **AUTO = Fuldautomatisk båndstramning***

Stramningsknappen må kun trykkes kort (klikkes). Dette udløser stramningsprocessen. Når den indstillede stramning er opnået, bliver båndene automatisk svejset, og det øvre bånd skæres af.

*Denne driftstilstand AUTO = Fuldautomatisk stramning, er fabriksindstillet som LÅST! Aktivering kun mulig via din ErgoPack servicepartner.



Advarsel!

Strapbåndsspænding eller -stramning, kan forårsage fastklemning og knusning.

Placer ikke hænder eller andre kropsdele mellem strapbåndet og de emballerede varer under strapping processen. Sørg for, at der ikke er andre personer i farezonen

Nødstop i tilfælde af fare (fanget person):

For at frigøre båndspændingen (før svejsning), skal du aktivere vippearmen. I driftstilstand AUTO, kan spændings- eller svejseknappen også trykkes igen. Efter svejsning skal du skære strapbåndet ved hjælp af et værktøj (båndskærer).

7.9 Favorit funktion*

Funktionen "favorit" gør det muligt, at indstille og gemme en favorit indstilling.

Dette gør det muligt for operatøren hurtigt at skifte fra en indstilling til den anden.

Deaktivere favorit:

- Tryk „favorit“ knappen (1).
Stjernen (2) skifter fra svag skitseret til fyldig skitseret.

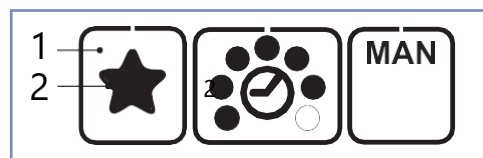

Fig. 33 a

Aktivere favorit:

- Tryk „favorit“ knappen (1).
Stjernen (3) skifter fra fyldig skitseret til svag skitseret.

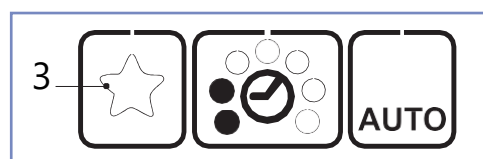

Fig. 33 b

* Favorit funktionen er fabriks blokeret. Aktivering kun muligt, via din ErgoPack

7.10 Indstilling af svejsetid

Den indstillede svejsetid vises kontinuerligt af fyldte prikker, når systemet er klar til drift.

- Klik på knap "svejsetid" (2)
 - Ubrugte displays forsvinder.
 - De fyldte prikker for den nuværende svejsetid blinker i 5 sekunder.
 - + og – dukker op.
- Klik knap + (1) eller – (3) indtil den ønskede svejsetid figurerer.
- Gem: Klik knap "svejsetid" (2) eller vent 5 sekunder.

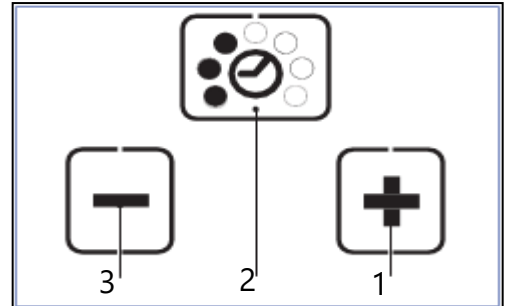

Fig. 34

7.11 Indføring af strapbånd

Tænd omsnøringssystemet som beskrevet i afsnit 7.4

For at indføre strapbånd, tryk på "F2" -knappen (35a) og følg instruktionerne på displayet.



Fig. 35

35a

Ved at trykke på "Næste" -knappen, vises 1. Trin på displayet.

1. Trin

Ved at trykke på knappen "Positionering af kædelanse", vil kædelansen automatisk nå den korrekte position, så det røde kædeled stopper midt i skyderuden.

Til denne proces skal skyderuden lukkes!

Når kædelansen når den rigtige position, vises 2. trin automatisk.



Bemærk!

Ved at trykke på "Stop" -knappen, kan indføring af strapbånd modus til enhver tid stoppes, og du kommer tilbage til hovedmenuen.

2. Trin

Åbn skyderuden (31a). Efter åbning af skyderuden vises 3. trin automatisk.

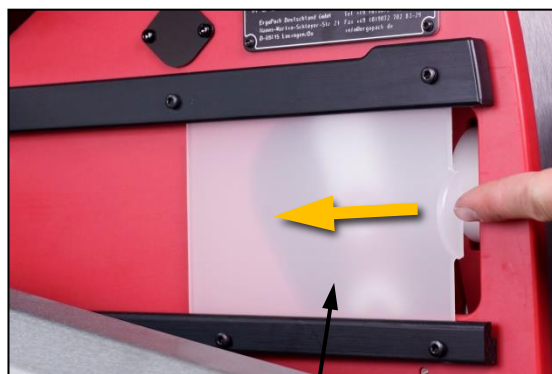

Fig. 36

36a

3. Trin

Grib fat i armen og kip hele den røde plade til den møder stoppunktet.



Fig. 37

Læg en ny rulle strapbånd således på den røde rondeltallerken, at båndet, når du ser på rullen oppefra, **drejer mod uret ved afrulning.**



Fig. 38



Bemærk!

Fjern endnu ikke de bånd eller tape, der sikrer båndet på rullen!

Grib igen armen og løft den til opret position som vist på billedet.



Fig. 39

Først nu fjernes de bånd eller tape, der sikrer båndet på rullen.

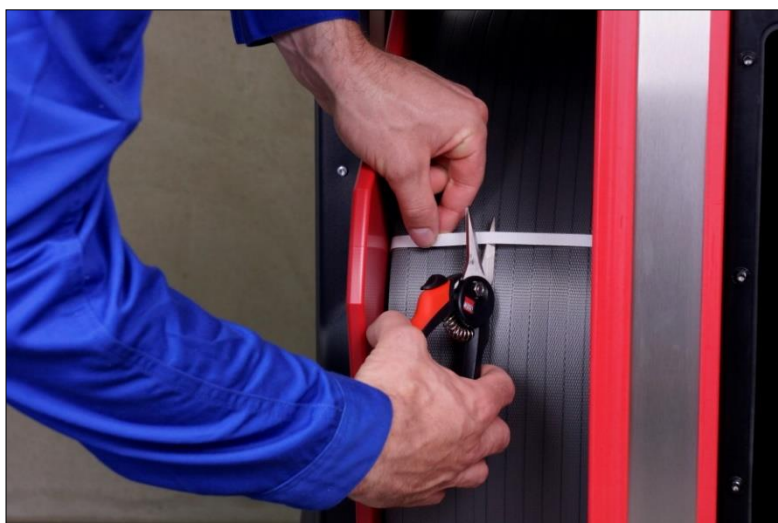

Fig. 40



Opmærksomhed!

Fjern alle bånd/tape fra rullen fuldstændigt. Tape eller bånd rester, der er tilbage på rullen, kan sætte sig fast i omsnøringsystemet og føre til funktionsfejl.

Løft den sorte kappe og før
strapbåndet igennem U-bøjlen...



Fig. 41

...og henover det hvide hjul. Luk
herefter kappen igen..

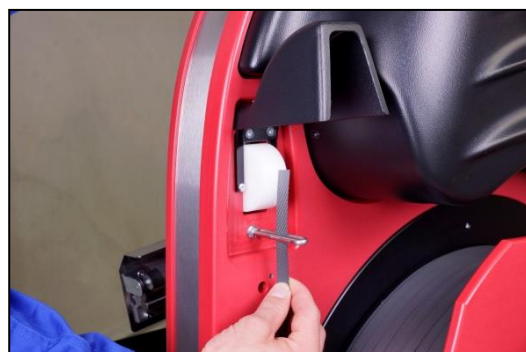

Fig. 42



Fig. 43

Når du har trykket på "Næste"
på betjeningsdisplayet, afslutter
du 3. Trin og kommer til 4. Trin.



Fig. 44

4. Trin

Tryk fra venstre side på klemmelåsen i det røde kædeled ...



Fig. 45



Fig. 46

... og skub så båndet fra højre mod venstre gennem slidsen i klemmelåsen.



Fig. 47

For at afslutte 4. trin, skal skyderuden lukkes.



Fig. 48

5. Trin

Tryk på knappen "Positionering af kædelanse", indtil kædelansen stopper automatisk, og 6. Trin vises.



Fig. 49

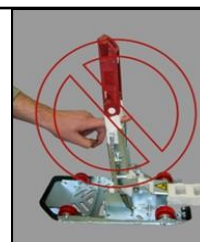

Fig. 50



Advarsel!

Stik aldrig fingrene ind mellem kædeleddene.



6. Trin

Tag strapbåndet ud af klemmelåsen og hold strapbåndet ret op (Fig. 53). Derefter trykkes på knappen "indkør kædelansen" indtil kædelansen stopper og 7. Trin vises.



Fig. 51



Fig. 53



Fig. 52



Advarsel!

Stik aldrig fingrene ind mellem kædeleddene.





Fig. 54

7. Trin

Åbn excenteren idet du, som vist trykker den indad med fingeren (Se Fig. 49)



Fig. 55

Stik så stråpbåndet, som afbildet bagfra gennem kædelansens hovedstykke. Derved skal stråpbåndet skubbes ind under excenteren.



Advarsel!

Stik aldrig fingrene ind mellem kædeleddene.





Fig. 56

Kør nu kædelansen helt tilbage igen ved at trykke på knappen "indkør kædelansen".

Bagefter vil du komme tilbage til hovedmenuen.



Opmærksomhed!

Vær ved tilbagekørsel af kædelansen altid opmærksom på, at du holder strapbåndet stramt, således at kædelansen ikke kan skubbe strapbåndet tilbage i apparatet.



Fig. 57

Det overskydende strapbånd stikkes, som afbildet med en løkke gennem den lille slids under det venstre håndtag.

7.12 Indstilling af pallebredde

1. Trin:

For at indstille den korrekte pallebredde skal du trykke på knappen "Pallebredde"

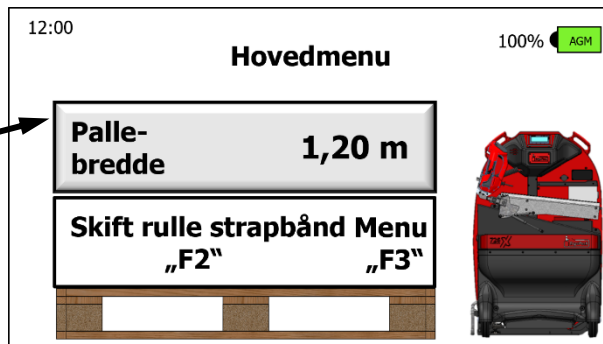

Fig. 58

2. Trin:

Du kan vælge den ønskede bredde af pallen, der skal fastgøres mellem de fabriksindstillede pallebredder. Hvis den krævede pallebredde ikke er angivet, kan du justere en af disse knapper til den ønskede pallebredde.



Fig. 59

For at ændre en af knapperne til den nødvendige pallebredde, fortsæt som vist nedenfor:

Tryk og hold den knap, der skal ændres i ca. 3 sekunder. Du kan derefter indstille den nødvendige pallebredde i trin på 10 cm (Fig. 60). Så snart du har bekræftet din indstilling med "OK", gemmes denne nye pallebredde i de forudindstillede pallebredder.

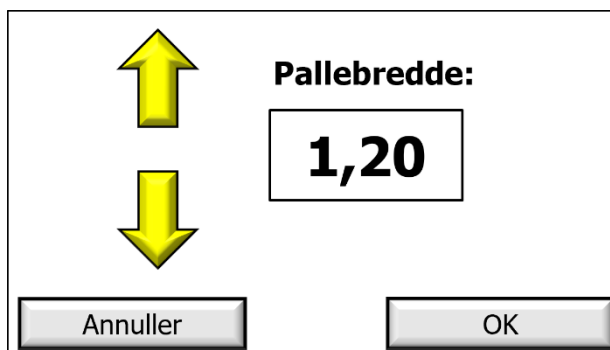

Fig. 60

Din ErgoPack er nu klar til omsnøring.

8. Betjening

8.1 Omsnøring

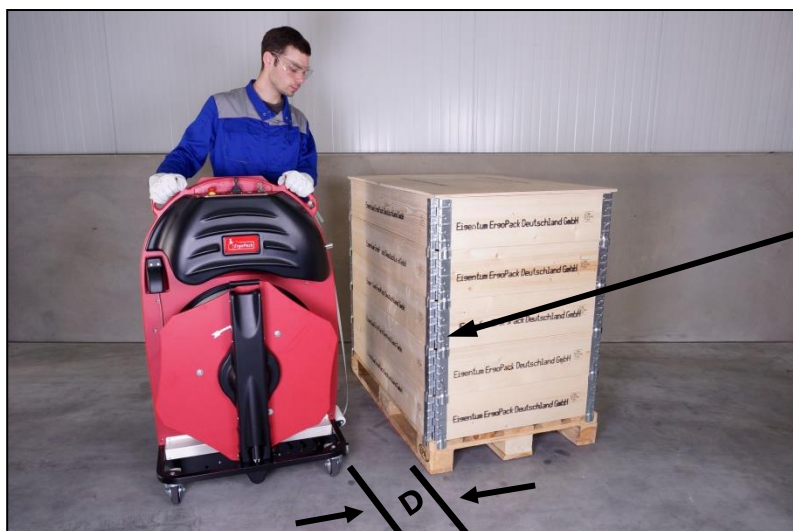

Fig. 61

1. Trin

Stil ErgoPack'en med ca. 30 cm afstand foran pallen, der skal omsnøres (D)

Hvis Ergopack maskinen er forsynet med laser: Placer Ergopack så laserlinjen er parallel med pallen.



Fig. 62

2. Trin

Kør kædelansen ud i retning "udkørsel" ved at trykke på joysticket.

Slæden fører strapbåndet under pallen...



Fig. 63

...og op igen på den modsatte side.

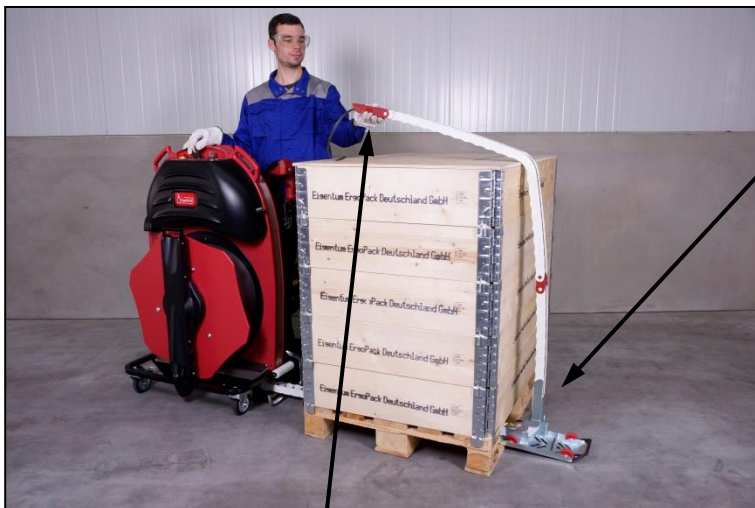

Fig. 64

Korrekt afstand mellem palle og kædelanse er ca. 10-15cm.



Opmærksomhed!

For at sikre, at kædelansen holder sig lige er det vigtigt, at du holder joysticket trykket så længe, indtil kædelansen kommer frem på den modsatte palle side og kommer dig imøde.

Fang kædelansen, som afbildet på forreste ende. Lad ikke kædelansen falde ned på pakkegodset!

Så snart du har fanget kædelansen slipper du joysticket således, at det går tilbage i sin neutralstilling og stopper kædelansen.



Fig. 65

3. Trin

Hold stråpbåndet, som afbildet med venstre hånd forrest direkte på kædelansen...



Fig. 66

...kør nu kædelansen helt tilbage ved igen at betjene joysticket i retning "indkørsel".



Opmærksomhed!

Hold altid stråpbåndet stramt når kædelansen køres tilbage således, at stråpbåndet ikke danner en løkke i området omkring reverseringslæden eller skubbes tilbage i apparatet. Dette kan medføre forstyrrelser.

4. Trin

Når slæden igen befinder sig i maskinen, løfter den automatisk båndløfteren.

Nu skal du slække båndet, som du holder i venstre hånd lidt, da båndløfteren ellers ikke kan løfte sig.



Fig. 67

Båndløfteren løfter strapbåndet op på arbejds højde således, at du kan tage det i hånden uden at skulle bukke dig.

Hold joysticket trykket så længe indtil bånd- løfteren er helt oppe.

Tiden, hvor lang tid båndløfteren skal forblive i sin øverste position, kan indstilles på "side 3" i menuen.



Opmærksomhed!

Når båndløfteren løfter sig, skal du slække på strapbåndet, som du holder i hånden.

Hvis du ikke slækker på båndet når båndløfteren løfter sig, kobler apparatet automatisk fra for at forhindre beskadigelser. Ved igen at betjene joysticket i retning "indkørsel" kan båndløfteren løftes igen.



Fig. 68

Hvis du til lukning af båndet skal trække mere bånd ud af apparatet, så tag ikke båndet direkte på båndløfteren...

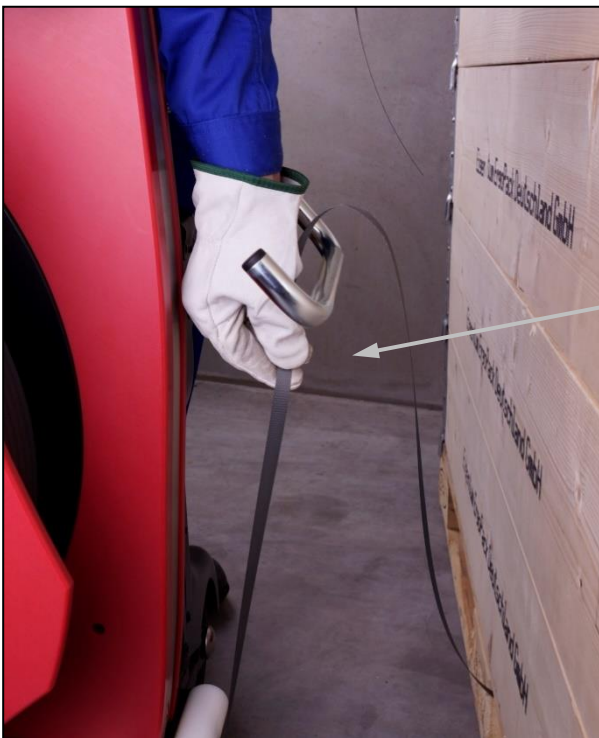

Fig. 69

... men ca.10 cm under denne. Tag fat om båndet med hele hånden og træk det ud af maskinen. Samtidigt skal du slække på båndenden i den anden hånd!

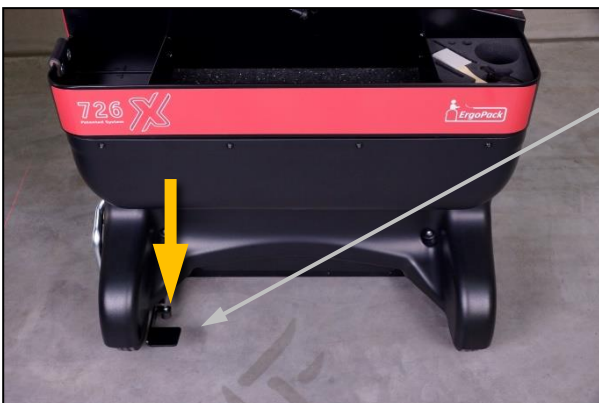

Fig. 70

Hvis Ergopack maskinen er forsynet med udløserpedal til rullebremse: Træd på pedalen nederst på venstre side, før der trækkes i båndet. Det reducerer modstanden i båndet betydeligt.

8.2 Stramning og svejsning ved pallehøjder **over** 70cm

1. Trin

Omsnør pallen som beskrevet i afsnit 8.1

2. Trin

Læg begge bånd over hinanden, således at båndenden er underst.

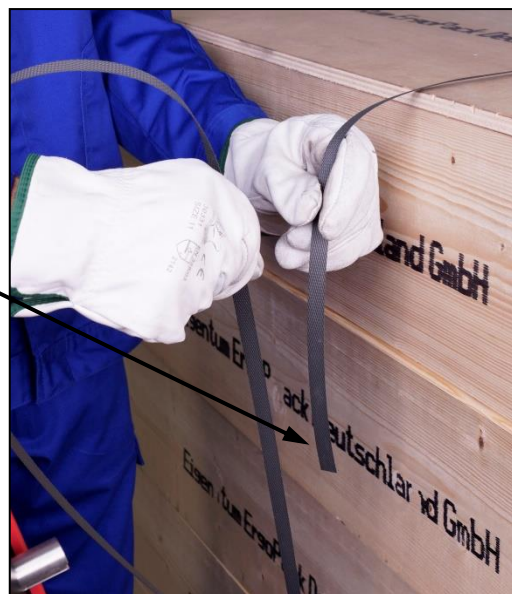

Fig. 71

3. Trin

Hold så begge bånd, som afbildet med **højre hånd.**

Starten af båndet bør ligge i din hånd og ikke rage ud af denne!



Fig. 72

4. Trin

Skub båndstrammeren hen til pallen med venstre hånd og vip det samtidigt fremad, således at det står parallelt til pakken.

Træk i vippehåndtaget til åbning af båndklemningen på båndstrammeren.



Fig. 73

Med højre hånd trækker du nu båndet oppefra og nedad gennem slidsen i båndstrammeren.
(som med et Dankort)



Fig. 74

Slip så vippehåndtaget.



Fig. 75

5. Trin

Stramning og svejsning af båndet foregår på forskellige måde i forhold til den indstillede tilstand (manuel eller automatisk tilstand) (se også afsnit 7.8.).

5.1 Manuel stramning og svejsning

Tryk stramnings knappen (Fig. 76), indtil den ønskede spændingskraft er nået (se også afsnit 7.7). Derefter skal du trykke på den runde svejseknop (Fig. 77) for at svejse begge stropper og afskære den øverste



Fig. 76

5.2 SEMI-halvautomatisk spænding og svejsning.

Tryk stramnings knappen (Fig. 76), indtil den forudbestemte spændingskraft er nået. Bagefter bliver begge stropper automatisk svejset, og den øvre stroppe bliver afskåret. Du kan også svejse båndet manuelt til enhver tid, ved at trykke på svejsknappen, selvom den forudbestemte spændingskraft ikke nås.

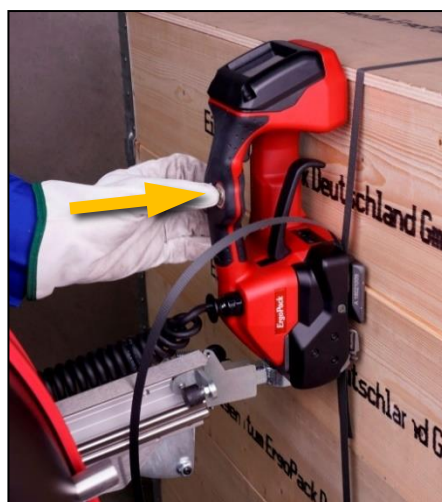

Fig. 77

5.3 Automatisk spænding og svejsning *

Hvis apparatet er i automatisk tilstand, aktiveres svejsningsprocessen lige så snart den præindstillede spændekraft er nået. Det er ikke længere muligt at foretage genstramning.

*AUTO funktionen er fabriks blokeret. Aktivering kun muligt, via din ErgoPack



Advarsel!

Båndspænding eller -stramning, fare for fastklemning og skader

Placer ikke hænder eller andre kropsdele mellem båndet og de emballerede varer under omsnøringsprocessen. Sørg for, at der ikke er andre personer i vejen.

Til nødstop i tilfælde af fare (fastklemt person):

For at frigøre spændingen (før svejsning), skal du aktivere vippearmen, spændings- eller svejseknappen. Efter svejsning skal du klippe båndet ved hjælp af et værktøj (båndskærer).

Svejsprocessen er færdig, når indikatorstangen er fyldt helt ud.

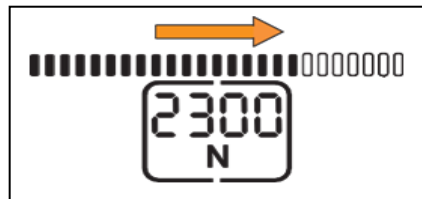

Fig. 78

Svejsprocessen er færdig, når indikatorstangen er fyldt helt **(1.)** Afkølingen starter **(2.)**. Efter afkøling er der et bip og displayet lyser grønt.

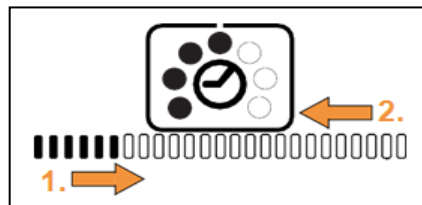

Fig. 79

6. Trin

Så snart nedtællingen er afsluttet og signalet har lydt, skal du trække vippearmen mod håndtaget.



Opmærksomhed!

Svejses båndene ikke sammen og høres der et akustisk signal, blev spændeknappen ikke trykket.



Fig. 80

7. Trin

Træk nu båndstrammeren let til venstre samtidig med at vippehåndtaget fastholdes.



Opmærksomhed!

Det anbefales at rengøre strammehovedet regelmæssigt (dagligt), hvis der er meget strappaffald. Især spændingshjulet og tandpladen skal kontrolleres for skader og holdes rene. Se venligst afsnit 10.10

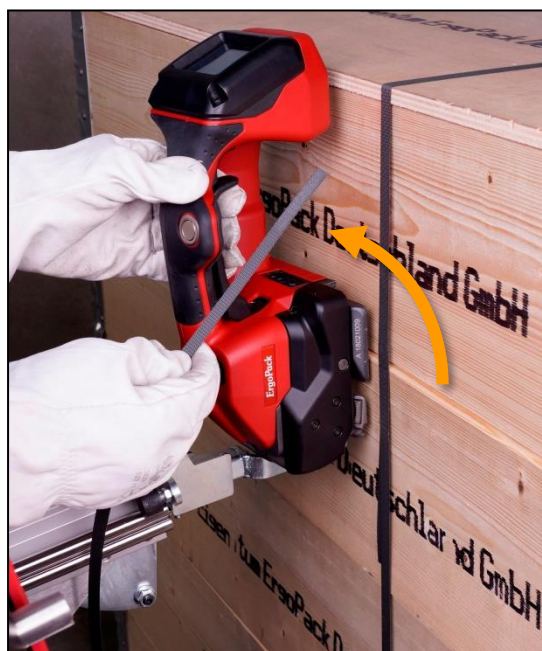
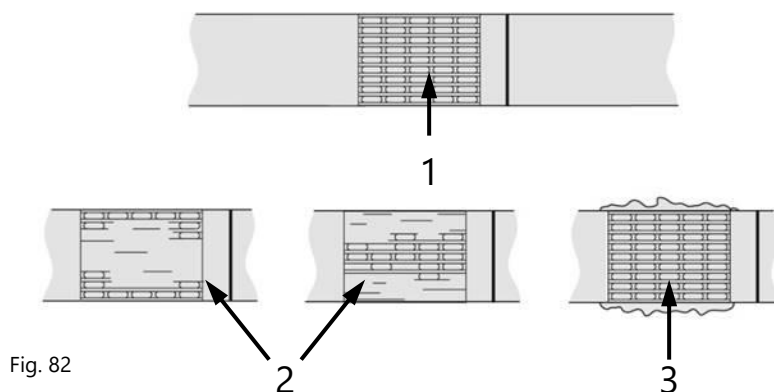

Fig. 81

8.3 Kontrol af svejsning

Kontrollér regelmæssigt svejsningen. Ved dårligt svejsede bånd skal svejsetiden kontrolleres iht. punkt 7.10 og i givet fald ændres.



1 God svejsning: hele lukkefladen er ordentligt svejset, uden at der presses overskydende materiale ud på siderne.

2 Dårlig svejsning: lukkefladen er ikke svejset helt, svejsetiden er for kort.

3 Dårlig svejsning: overskydende materiale presses ud på siderne, svejsetiden er for lang.



Advarsel!

En fejlagtig svejset omsnøring kan ikke sikre godset og medfører derfor skader.

Transportér eller flyt aldrig gods som ikke er tilstrækkeligt sikret.

8.4 Stramning og svejsning ved pallehøjder **under** 70cm med ErgoPack standard værktøjslift



Fig. 83

1. Trin

Træk i den sorte knap på stopbolten, tag båndstrammeren af værktøjsliften og læg det på pakkegodset.

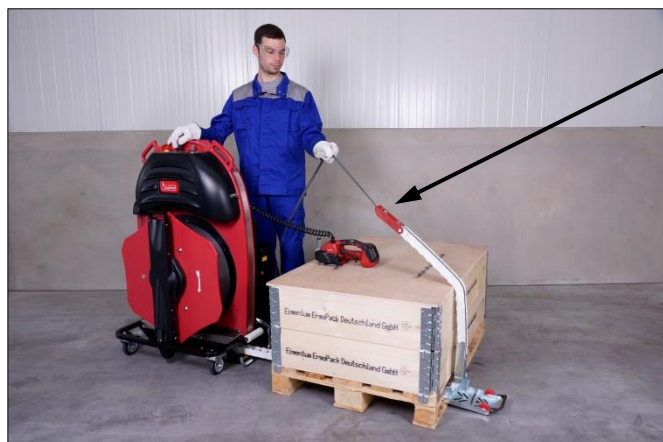

Fig. 84

2. Trin

Omsnør godset, som beskrevet i punkt 8.1.



Fig. 85

3. Trin

Overlap begge bånd, så enden af båndet er nederst.

Træk i vippehåndtaget til åbning af båndklemningen på båndstrammeren.



Fig. 86

Med højre hånd trækker du nu båndet oppefra og nedad gennem slidsen i båndstrammeren.



Fig. 87

4. Trin

Stramning og svejsning af båndet foregår på forskellige måder i forhold til den indstillede tilstand (manuel, semi eller automatisk tilstand)
Se punkt 7.8



Fig. 88



Fig. 89

5. Trin

Så snart nedtællingen er afsluttet, signalet har lydt og skærmen lyser grøn, skal du trække vippearmen mod håndtaget og let trække båndstrammeren til venstre.



Fig. 90

Hvis Ergopack maskinen er forsynet med Triplex værktøjslift:

Skyd båndstrammeren frem i vandret position og læg den ned ovenpå pallen.

Stramning og svejsning forgår på samme måde, som beskrevet i foregående trins.

9. Sikkerhedsforskrifter



OBS: Laserstråle!

Direkte eller reflekteret laserstråle kan forårsage permanent øjenskade. Se aldrig direkte ind i en laserståle.

Laser kategori 2

Kraft: 10 mW

DIN EN 60825-1:2015-07

Bølgelængde: 635 nm



Advarsel: Båndstramning eller stramning, fare for klemning og knusning.

Placér ikke dine hænder eller kropsdele mellem strapbåndet og det pakkede gods under båndstramningsprocessen. Sørg for at der ikke befinder sig andre personer farezonen.

For nødstop I tilfælde af fare. (fanget person):

- For at stoppe stramning (før svejsning), åbn vippearmen.
 - Efter svejsning, skær båndet med et passende redskab (båndskærer)
-



Advarsel:

Følgende farer kan medføre alvorlig personskade eller død.

EX områder, risiko for eksplosion

Maskinen må ikke bruges på områder med en eksplosiv atmosfære.

Elektrisk stød

Omsnøring skaber elektrostatiske ladninger. Disse kan afgives via brugeren. Omsnøringsystemet er derfor ikke egnet til betjening af personer med implantater såsom pacemakere eller defibrillatorer.



Advarsel:

Følgende farer kan resultere i alvorlige skader:

Kædelansen, risiko for skade

Når kædelansen har bevæget sig op på den modsatte side af pallen, falder den mod operatøren med dens egen vægt.

Bruges maskinen af en uopmærksom operatør, kan kædelansen falde ned på operatørens hoved og forårsage skade. Vær opmærksom og koncentreret når maskinen er i brug og grib lansen når den falder tilbage.

Løst og faldende gods

Tjek svejsningen. Transportér eller flyt aldrig omviklet gods med en upassende svejsning.

Strapbånd knækker, risiko for skade

Når strapbåndet strammes, kan det ske at båndet knækker eller rives. Stå ikke i lige linje med strapbåndet og benyt øjnbeskyttelse.

Strapender slår tilbage, risiko for skade

Når strappen skæres, hold på den øverste del af båndet og stå til siden. Stå ikke i lige linje med strapbåndet og benyt øjnbeskyttelse.

Kædelanse, risiko for at snuble

Når maskinen parkeres, skal hele kædelansen befinde sig inde i maskinen. Slæden må ikke stikke ud.

Strapaffald, risiko for at snuble

Sørg for at al båndaffald, der formentligt vil dukke op, bliver fjernet fra gulvet omgående.

Forseglingshoved og kædelanse, risiko for knusning

Put ikke dine fingre ind i nærheden af forseglingshovedets stramningshjul og ind i kædelansen.

Reverseringslæde, risiko for knusning

Især omkring hele området omkring slæden, er der risiko for at blive klemt.

**Advarsel:**

Følgende farer kan resultere i alvorlige skader:

Farlige områder, risiko for knusning og skader

Sørg for, før du påbegynder en ny strapningscyklus, at der aldrig er personer i det farlige område (især omkring kædelansen), og at ingen personer kan tilgå områderne. Dette skal overholdes, især ved de begrænsede eller dårligt synlige områder, på modsatte side af pallen (operatørens synsvinkel). Under strapning må der ikke være hverken hænder eller kropsdele mellem bånd og gods.

Strømkilde, risiko for skader

Før maskinen vedligeholdes eller repareres: Sluk hovedafbryderen så den står på "0" og tag stikket ud af batteriet.

**Forsigtig:**

Følgende farer kan resultere i mindre eller moderate skader:

Båndrulle, risiko for skade

Hvis båndrullen er 20 kg eller tungere, skal der 2 personer til at løfte den.

Væltefare

Strapning af paller bør, når det er muligt, foregå på områder med en jævn overflade. Når maskinen tages i brug på skrå eller ujævne overflader, skal bremserne på maskinens styrehjul være blokeret efter maskinen er placeret og før påbegyndt strapning.



Opmærksomhed!

Undgå skader:

Vandskader

Brug ikke vand eller damp til rengøring.

Visuel inspektion

Før systemet tages i brug første gang, skal der først foretages en visual inspektion.

Brug udelukkende kun originale ErgoPack reservedele!

Garanti og ansvar bliver ugyldige hvis andre reservedele anvendes.

10. Vedligeholdelse og istandsættelse

ErgoPack er fremstillet af galvaniseret stål, pulverlakeret stål, rustfrit stål og meget slidstærk plastik og dermed stort set vedligeholdelsesfri.

Ved kraftig tilsmudsning renses ErgoPack'en udvendigt med en fugtig klud.



Advarsel!

Ved samtlige vedligeholdelses- og istandsættelsesarbejde skal systemet slukkes på knappen "OFF" og hovedstrømkablet på batteriet trækkes ud.

10.1 Rensning af kædelansen

Ved olieagtig tilsmudsning skal kædelansen renses med acetone eller vaskebenzin.



Opmærksomhed!

Læg ikke kædelansen ned i rensimidlet. Brug aldrig smøremidler som fedt og olie.

10.2 Udskiftning af kædelanse

1. Trin

Afskær båndet ved det hvide hjul og fastgør den med et klæbebånd til båndrullen. Træk resten af båndet ud af systemet ved at trække det ud gennem hovedstykket på slæden.



Fig. 91

2. Trin

(Der er 2 optioner)

Option 1

Indstil pallens bredde på systemets display til 1m og kør slæden ud, indtil ledet er klappet op.



Fig. 92

Derefter afbrydes systemet ved at trykke på knappen "OFF" og strømkablet fra batteriet frakobles.

Til dette formål skal dækkappen til batteri åbnes (ved at trække på hjuldækslerne).
(Fig. 93)



Fig. 93

Option 2

Sluk systemet ved at trykke på knappen "OFF" og strømkablet fra batteriet frakobles.

Til dette formål skal dækkappen til batteri åbnes (ved at trække på hjuldækslerne).
(Fig. 94)



Fig. 94

94a

En anden person trykker "låsen" af låserenheden ned (94a), som er forbundet med magnetlåsen gennem sikringsbolten. Samtidig trækker den anden person slæden ud af systemet, som vist i fig. 96.



Fig. 95

Træk slæden ca. 1 m ud og træk kædelansen op. (Fig. 97)



Fig. 96

3. Trin

Træk kædelansen ud, som afbildet ud af apparatet og rul den sammen.



Fig. 97

4. Trin

Skub en ny kædelanse ind i omvendt rækkefølge. .



Fig. 98

Ved at skubbe kædelansens endestykke ind i systemet, skal endestykket, der er forspændt af en fjeder (Fig. 99), justeres lige (Fig. 100). Tryk kædeleddet ned med din finger og skub den ind i systemet ...



Fig. 99



Fig. 100

... så at kædelansens ende kan indsættes i kædelanses rille (Fig. 103) i den centrale del af systemet (Fig 101).



Fig. 101

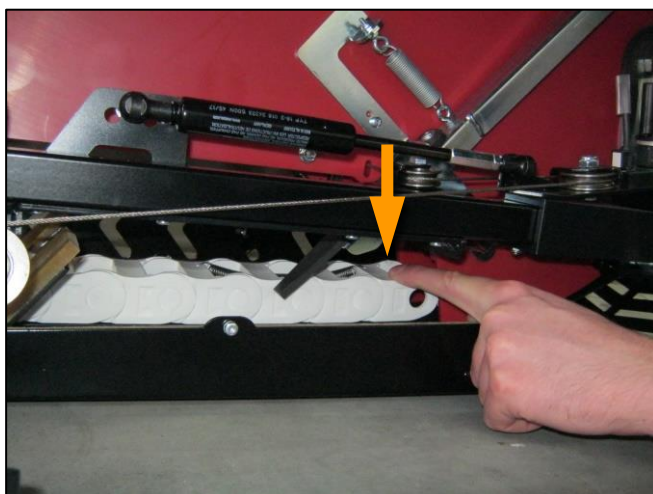

Fig. 102

De forudindlæste kædeled trykkes ned med en finger (Fig. 102).

Rille til kædelansen



Fig. 103

5. Trin

Sæt omsnøringsystemet i brug i overensstemmelse med afsnit 7.

10.3 Udskiftning af reverseringslæden

1. Trin

Afskær båndet ved det hvide hjul og fastgør den med et klæbebånd til båndrullen. Træk resten af båndet ud af systemet ved at trække det ud gennem hovedstykket på slæden.



Fig. 104

2. Trin

Indstil pallens bredde på systemets display til 1m og kør slæden ud, indtil kædelansen er foldet op...



Fig. 105

... indtil ca. 60 cm af kæden står i en opadgående position. Derefter skal du afbryde systemet ved at trykke på knappen "OFF" og frakoble strømkablet fra batteriet.



Fig. 106

3. Trin

Press en skruetrækker ind mellem vingerne på to led (der er et smalt spor) ...

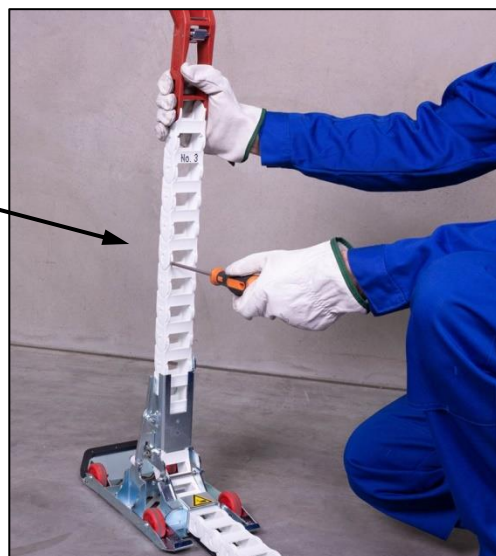

Fig. 107

... og vrid kæden let og forsigtigt ...



Fig. 108

... indtil leddene slipper indgrebet.

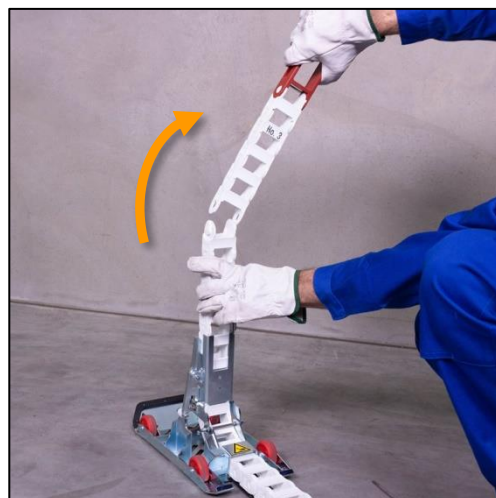

Fig. 109

4. Trin

Skub kædelansen længere tilbage i apparatet indtil kædelansen er kørt helt ud af slæden.



Fig. 110

5. Trin

Læg slæden på hovedet, som afbildet og løsne med en skruetrækker de to skruer på længdestoppet.



Fig. 111

6. Trin

Monteringen foregår i omvendt rækkefølge



Opmærksomhed!

De to skruer på længdestoppet skal være sikret med sikringslak!

10.4 Udskiftning af enkelte kædeled

Ved brud på enkelte kædeled kan kædelansen åbnes, som beskrevet i punkt 10.2, og de defekte kædeled kan udskiftes.

Det er også muligt at fjerne et defekt kædeled uden at montere et nyt.



Opmærksomhed!

Efter et kædeled er fjernet, skal systemet genstartes. Styreringen tilpasser sig ved hver ny start automatisk til den aktuelle kædelængde iht. Afsnit 8.4



Bemærk!

Da den nye kortere kædelængde er ukendt for styreringen, kan det ske, at når kæden køres heæt ud, bliver kædens ende ikke længere korrekt genkendt, og kædelansen vil blive skubbet ud over kørehjulet.

Dette kan forårsage funktionsfejl. Derfor skal manglende kædeled udskiftes hurtigst muligt.

10.5 Udskiftning af længdestop

1. Trin (afmontering)

Udfør trinene 1 to 5 i afsnit 10.3 og fortsæt med trin 2.

2. Trin

Åbn dækkappen til batteriet som beskrevet under afsnit 7.2 "opladning af batteriet". Lås nu kuglelåsstiften op ved at trykke på udløserknappen og trække den ud af opbevaringspladen.

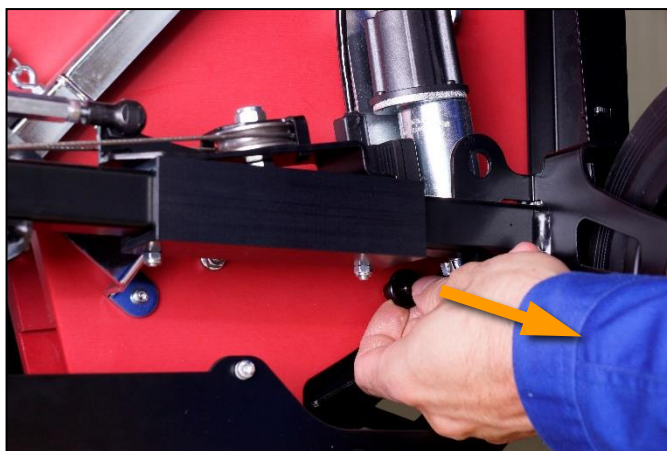

Fig. 112

3. Step

En anden person trykker "låsen" af låserenheden ned, som er forbundet med magnetlåsen gennem sikringsbolten. Samtidig trækker den anden person længdestoppet ud af systemet.



Fig. 113

4. Trin (montering)

Skub kædelansen tilbage i systemet, således at du kan se føringsrillen på længdestoppet.

5. Trin

Skub det nye længdestop ind i den lille rille under rillen til kædelansen.



Fig. 114

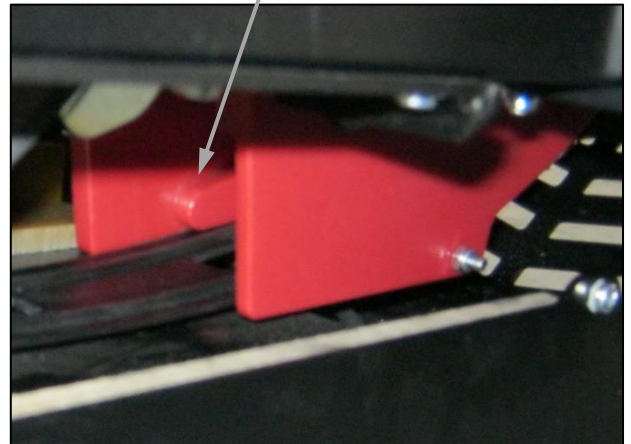

Fig. 115



Opmærksomhed!

Vær opmærksom på, at længdestoppet bliver ført ind i sideudfræsningernes nederste rille og ikke glider op i den derover liggende rillebane til kædelansen.

6. Trin

Den videremontering foregår i omvendt rækkefølge.

10.6 Udskiftning af båndstrammer



Advarsel!

Ukorrekt håndtering af de elektroniske komponenter kan føre til defekt eller fejlfunktion i omsnøringsystemet.

1. For at undgå overspænding af elektroniske komponenter under vedligeholdelsesarbejde skal den person, der udfører vedligeholdelsesarbejdet, aflade sig selv (f.eks. ved at røre ved et vandvær).
2. Overhold monterings- og demonteringssekvensen for at kunne aflade elektrostatiske ladninger på sikker vis.

1. Trin

Skyd værktøjsliften ud, så kappen til "display" kan afmonteres.



Fig. 116

2. Trin

Fjern kappen ved at trække i håndtag diagonalt nedad. (kappen er fastgjort af magneter).



Fig. 117

3. Trin

Drej den røde ring på stikket mod urets retning og træk stikket ud.

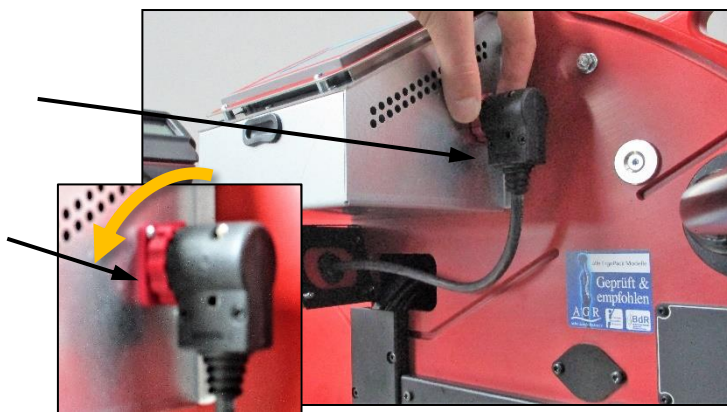

Fig. 118

4. Trin

Fjern de 4 skruer på den røde dækplade.



Fig. 119

5. Trin

Træk kabel og stik gennem åbningen i pladerne.



Fig. 120

6. Trin

Træk i stopbolten til oplåsning af båndstrammeren og tag båndstrammeren af.



Fig. 121

Hvis ErgoPack systemet er forsynet med Triplex værktøjslift:

Fjern begge M5 skruer (4 mm Unbraco nøgle). Skrueerne er sikret med specielle fæsteskiver. (Skiverne kan genbruges)



Fig. 122

7. Trin

Montering af båndstrammeren sker ved at gennemføre trin 6-1 (i modsat rækkefølge). Vær opmærksom på at montere kappen til displayet startende fra displayet.



Opmærksomhed!

Ved montering af kappen til kontrolpanelet skal den ende der vender hen imod saksen klikkes på først. (Fig. 123).

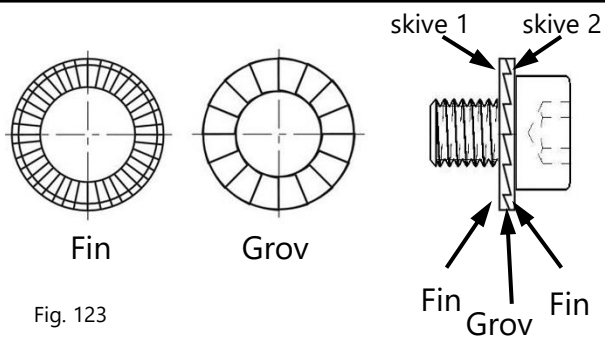

Fig. 123

10.7 Udskiftning af styrekasse



Advarsel!

Ukorrekt håndtering af de elektroniske komponenter kan føre til defekt eller fejlfunktion i omsnøringsystemet.

1. For at undgå overspænding af elektroniske komponenter under vedligeholdelsesarbejde skal den person, der udfører vedligeholdelsesarbejdet, aflade sig selv (f.eks. ved at røre ved et vandrør).
2. Overhold monterings- og demonteringssekvensen for at kunne aflade elektrostatiske ladninger på sikker vis.

1. Trin

Afskær båndet ved det hvide hjul og fastgør den med et klæbebånd til båndrullen. Træk resten af båndet ud af systemet ved at trække det ud gennem hovedstykket på slæden.



Fig. 124

2. Trin

Grib fat i armen og kip hele den røde plade til den møder stoppunktet.



Fig. 125

3. Trin

Fjern kappen ved at trække i håndtaget (kappen holdes fast med magneter).



Fig. 126

4. Trin

Grib igen armen og løft den til opret position.



Fig. 127

5. Trin

Fjern først strømkablet og derefter alle andre stik.



Opmærksomhed!

Alle stikkene har en låsering, som skal drejes mod urets retning.



Fig. 128

6. Trin

Fjern de 4 skruer på siden af styrekassen.

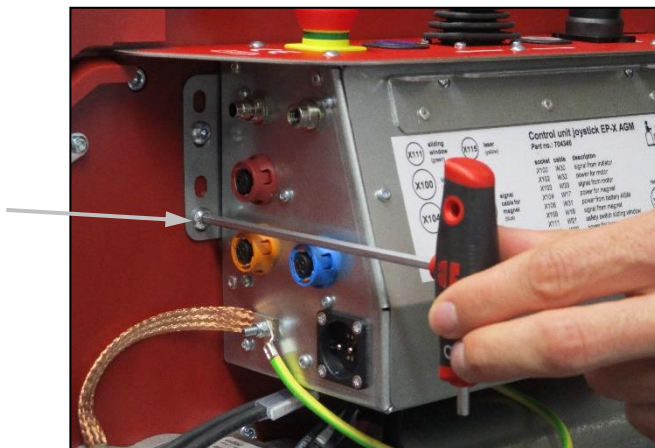

Fig. 129

7. Trin

Løsn nu forsigtigt stikket tilslutningerne på bagsiden af kontrolenhed.

! **Opmærksomhed!**
Afbryd jordkablet (grøn-gul) sidst.

! **Opmærksomhed!**
For at afbryde det sorte/røde kabel, skal du trække flappen af på stikket.

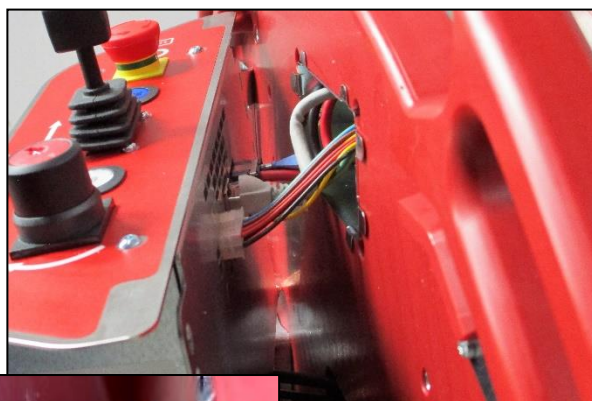
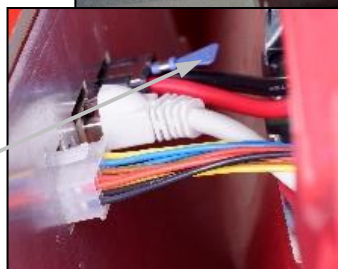

Fig. 130



8. Trin

Fjern møtrikken på jordbolten/gevindbolten, og træk derefter jordkablet og jordremmen af.

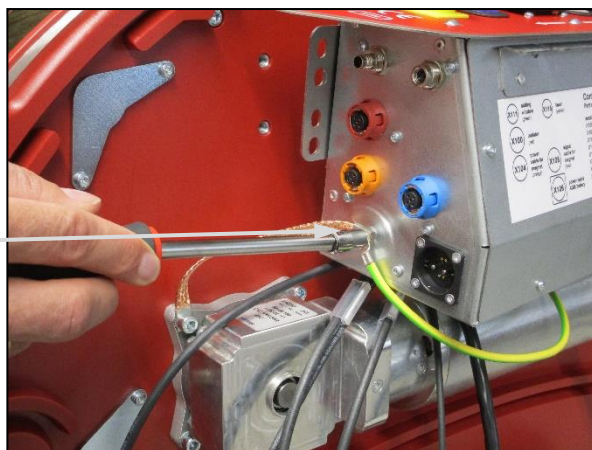

Fig. 131

10. Trin

Gennemfør trinnene 8 til 3 (dvs i omvendt rækkefølge) når du skal installere styrekassen igen. Vær opmærksom på informationen om kabelforbindelse (132a) som er klæbet på fronten af styrekassen.

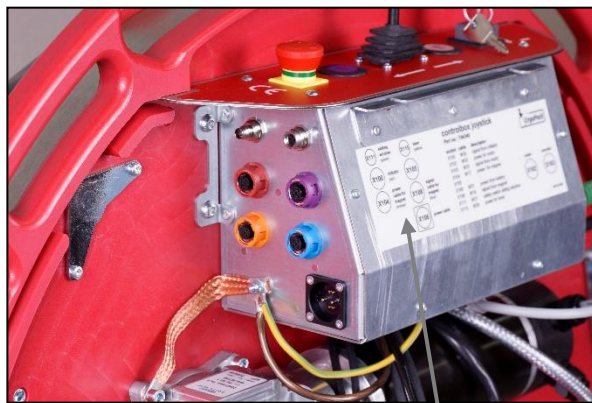

Fig. 132

132a



Opmærksomhed!

Plug-in forbindelsen er placeret i forhold til hinanden gennem en plastik rille. Når du har den korrekte position, skal du tilslutte stikket og fastgøre det ved hjælp af skruestikket. Skruestikket skal lukkes ved at dreje det med uret. Først der er funktionen af plug-in-forbindelsen sikret.

10.8 Udskiftning af kontrolkassens displayenhed



Advarsel!

Ukorrekt håndtering af de elektroniske komponenter kan føre til defekt eller fejlfunktion i omsnøringsystemet.

1. For at undgå overspænding af elektroniske komponenter under vedligeholdelsesarbejde skal den person, der udfører vedligeholdelsesarbejdet, aflade sig selv (f.eks. ved at røre ved et vandrør).
2. Overhold monterings- og demonteringssekvensen for at kunne aflade elektrostatiske ladninger på sikker vis.

1. Trin

Fjern først styrekassens joystick-enhed som beskrevet i afsnit 10.7.

2. Trin

Skyd værktøjsliften ud, så kappen til "display" kan afmonteres.



Fig. 133

3. Trin

Fjern kappen ved at trække i håndtag diagonalt nedad. (kappen er fastgjort af magneter).



Fig. 134

4. Trin

Drej den røde ring på stikket mod urets retning af træk stikket ud.

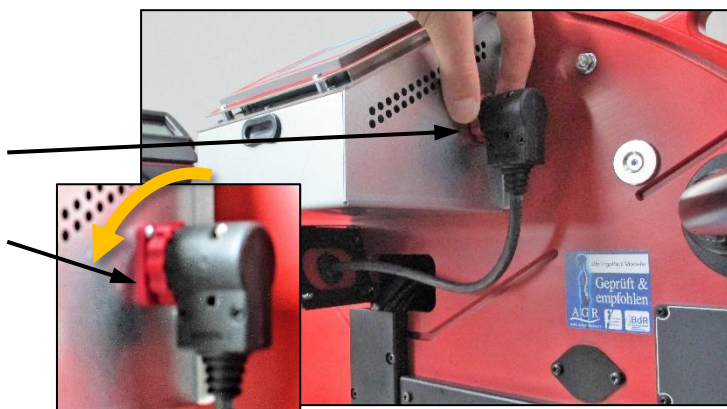

Fig. 135

5. Trin

Fjern de 4 skruer på siden af kontrolkassen...



Fig. 136

... træk kontrolkassen af og omhyggeligt træk kablet af gennem kabelkanalen.

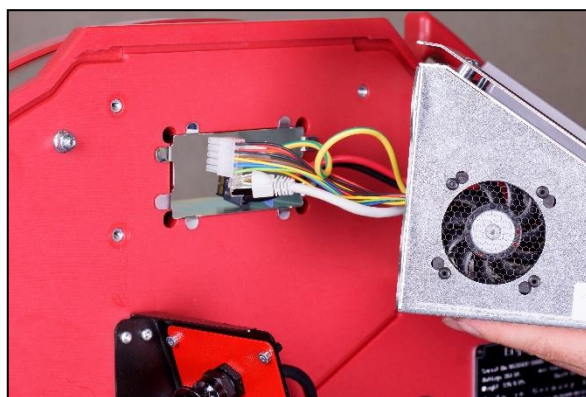

Fig. 137

6. Trin

Montering af kontrolkassen foregår i omvendt rækkefølge.

10.9 Udskiftning af drivenhed



Advarsel!

Ukorrekt håndtering af de elektroniske komponenter kan føre til defekt eller fejlfunktion i omsnøringsystemet.

1. For at undgå overspænding af elektroniske komponenter under vedligeholdelsesarbejde skal den person, der udfører vedligeholdelsesarbejdet, aflade sig selv (f.eks. ved at røre ved et vandrør).
2. Overhold monterings- og demonteringssekvensen for at kunne aflade elektrostatiske ladninger på sikker vis.

1. Trin

Afskær båndet ved det hvide hjul og fastgør den med et klæbebånd til båndrullen. Træk resten af båndet ud af systemet ved at trække det ud gennem hovedstykket på slæden.



Fig. 138

2. Trin

Grib fat i armen og kip hele den røde plade til den møder stoppunktet.



Fig. 139

3. Trin

Fjern kappen ved at trække i håndtaget (kappen holdes fast med magneter).



Fig. 140

4. Trin

Grib igen armen og løft den til opret position.



Fig. 141

5. Trin

Skrue de to stik af, som sidder på højre side af styrekassen.



Opmærksomhed!

Alle stikkene har en låsering, som skal drejes mod urets retning.



Fig. 142



Fig. 143

6. Trin

Fjern først de 3 skruer (144a) på motorstøttepladen, og fjern derefter skruen med jordbåndet (144b) og ...

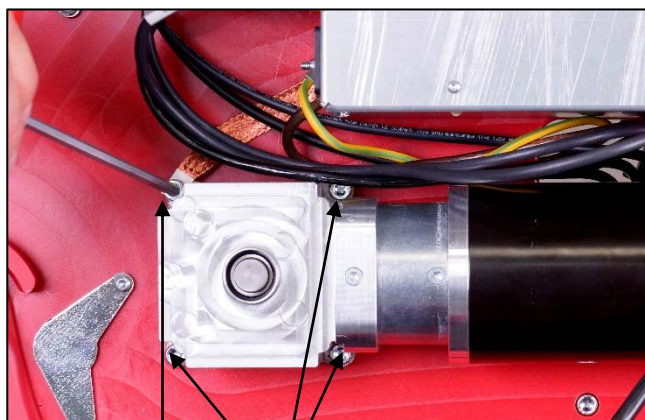

Fig. 144

144b 144a

... fjern nu drivenheden omhyggeligt. Pas på ikke at miste fjedernøglen (145a).



Fig. 145

145a

7. Trin

Montering af drivenheden foregår i omvendt rækkefølge.



Opmærksomhed!

Plug-in forbindelsen er placeret i forhold til hinanden gennem en plastik rille. Når du har den korrekte position, skal du tilslutte stikket og fastgøre det ved hjælp af skruesticket. Skruesticket skal lukkes ved at dreje det med uret. Først der er funktionen af plug-in-forbindelsen sikret.

Fjedernøglen på drivenhedens udgang skal placeres nøjagtigt i rillen i akslen.

10.10 Rensning/udskiftning af strammehjul på båndstrammer

Rengøring af strammehjulet uden afmontering.

- Der er et "adgangshul" (146a) i beskyttelseskappen under motoren. Strammehjulet og tandpladen kan rengøres med trykluft gennem dette "adgangshul".
- Hvis det er meget snavset, skal strammehjulet afmonteres.



Fig. 146

146a



Advarsel!

Brug øjenbeskyttelse ved rengøring med trykluft!

Rengøring af strammehjulet med afmontering/udskiftning af strammehjulet

- Fjern de fire cylindriske skruer (4) og fjern den bageste båndstopper (5) og afskærmningen (3)
- Fjern forsigtigt strammehjulet (1)
- Fjern kuglelejet (2) fra strammehjulet.
- Rengør strammehjulet med trykluft (bær sikkerhedsbriller).
- Hvis tænderne på strammehjulet er dækket af kraftigt skidt, skal de forsigtigt rengøres med den medfølgende stålborste.(6)
- Kontrollér om tænderne på hjulet er slidte. Hvis nogle få tænder er ødelagte, udskiftes stramme hjulet (vær opmærksom på retningen, se pilen).

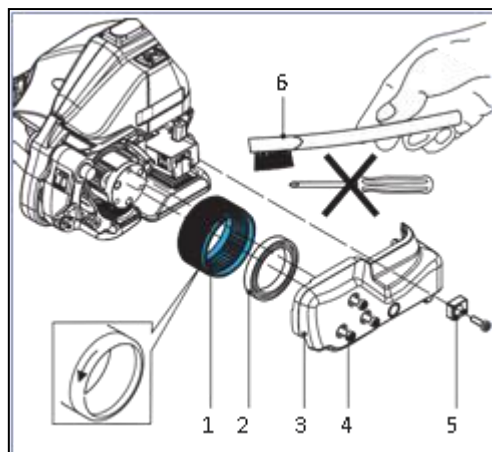

Fig. 147

Montering

- Monter delene i omvendt rækkefølge
- Smør strammehjulets tandhjulstænder med Klüber-smørelse GBU Y 131 (Microtube)



Opmærksomhed!

Strammehjulet er meget følsomt ved berøring med hårde, specielt metalliske genstande. Der må til rensningen under ingen omstændigheder anvendes en hård genstand som fx en skruetrækker eller lignende. Strammehjulet må heller ikke renses i monteret tilstand mens det roterer.

10.11 Rensning/udskiftning af tandplade på båndstrammer



Advarsel!

Brug øjenbeskyttelse ved rengøring med trykluft

- fjern den koniske skrue (1).
- Løft vippearmen imod håndtaget, og fjern tandpladen (2)
- Rengør tandpladen med trykluft (bær sikkerhedsbriller).
- Hvis tænderne på tandpladen er meget beskidte, skal de forsigtigt rengøres med den medfølgende stålbørste eller en skraber.
- Kontrollér om der er slidte tænder på tandpladen og udskift om nødvendigt tandpladen.
- Montering foregår i omvendt rækkefølge.
- Fastgør den koniske skrue (1) med gevindsikring.

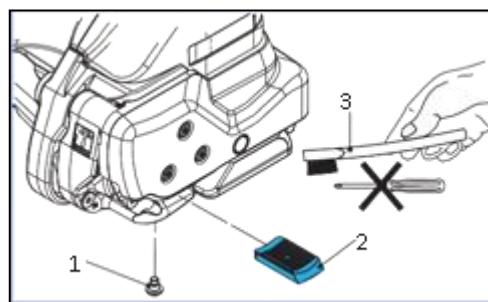

Fig. 148



Opmærksomhed!

Tandpladen (2) skal placeres så den kan bevæge sig frit!

10.12 Udskiftning af klippekniv på båndstrammer

- Fjern de 4 cylinderskruer (3), og fjern den bagerste båndstropper (4) og afskærmning (2).
- Fjern cylinderskruen (5), pas på du ikke mister komprimeringsfjederen (7) fjern kniven (1) med flanget bøsning (6) og udskift kniven.
- Montering foregår i omvendt rækkefølge.
- Før kniven monteres (1), skal du kontrollere, at komprimeringsfjederen (7) øverst på kniven stadig er monteret
- Fastgør panhovedskruen (5) med gevindsikring.

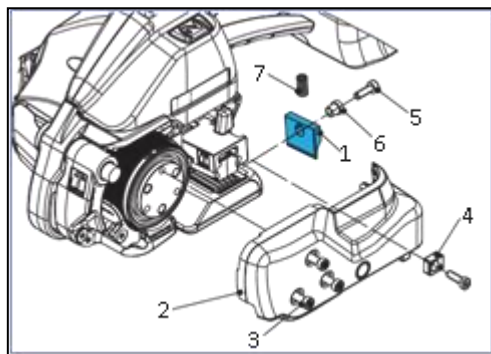

Fig. 149

11. Softwareopdatering



Opmærksomhed!

Opdateringer på enhederne "Joystick" og "Display" sker kun gennem uddannet og korrekt instrueret personale. Den nødvendige adgangskode leveres af din ErgoPack-servicepartner.

1. Trin

Fjern kappen til "joystick" som beskrevet i afsnit 10.7, trin 1 til 4, og fjern kappen til "display" ifølge instruktionerne i punkt 10.8, trin 1 til 3.

2. Trin

Fjern gummipropperne fra USB-portene (150a / 151a).

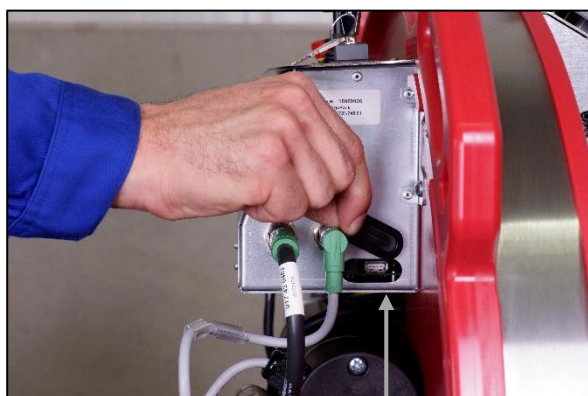

Fig. 150

150a



Fig. 151

151a

3. Trin

Tryk på knappen "F3" (1) på displayet, og klik på "Fortsæt" (2), indtil side 6 (3) i menuen vises. Lås låsen (4) op med den tilsvarende adgangskode.

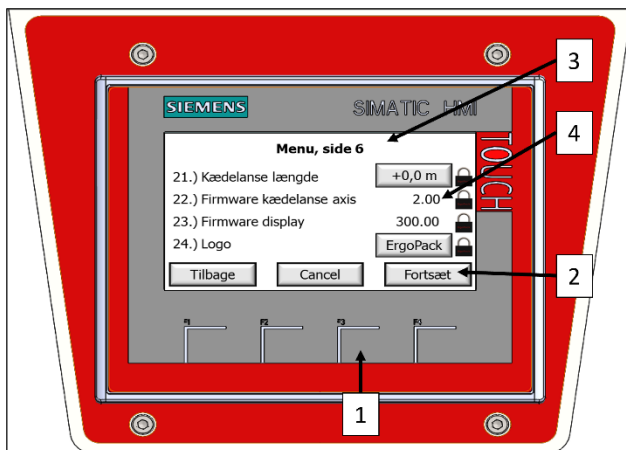

Fig. 152

4. Trin

Firmware kædeakse:

Efter oplåsning indsæt USB-stikket med den nuværende firmware i USB-porten på styreenheden "joystick" og start opdateringen ved at bekræfte med "OK".

Så snart opdateringen er færdig, vises den nye version på displayet!

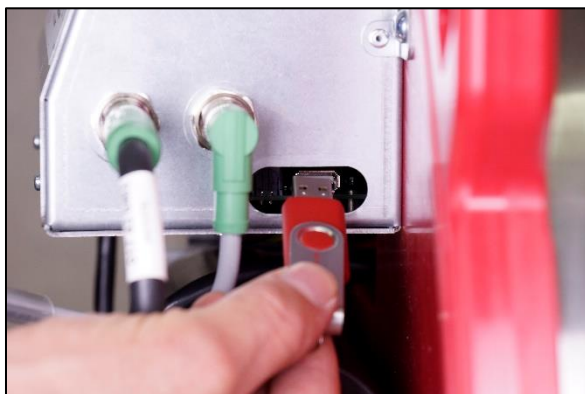

Fig. 153

5. Trin

Firmware display:

Efter oplåsning indsæt USB-stikket med den nuværende firmware i USB-porten på styreenheden "display" og start opdateringen ved at bekræfte med "OK". Fortsæt som beskrevet på side 94.



Fig. 154

6. Trin

Fremgangsmåde for opdateringen "display":

Efter bekræftelse vises startcenteret.

Vælg nu "Settings".

Klik på filen „Service & Commissioning“.

Vælg "Restore"

Søg i din USB-stick ved at klikke på "Search". Når USB-stick'en er fundet, skal du rulle ned og klikke på ">" for at gå til næste trin.

Begynd at søge i sikkerhedskopifilen ved at klikke på "Search". Når sikkerhedskopifilen er fundet, skal du skifte til næste trin ved at klikke på ">" nederst til højre.

Ved at bekræfte med "Accept" starter overførselsprocessen automatisk, og installationen starter. Så snart meddelelsen "NØDSTOP trykket" vises, skal du fjerne USB-sticken. Når du har låst "NØDSTOP" op, skal du trykke på "RESET". Nu er du i hovedmenuen.



Fig. 155

12. Personlig sikkerhed



Informér dig selv!

Inden brugen af omsnøringsystemet skal betjeningsvejledningen læses omhyggeligt og forstås.

Service og vedligeholdelse på omsnøringsystemet må kun udføres af uddannet personale.



Brug en sikkerhedshjelm!

Ved omsnøring af paller højere end 1,20 m skal der bruges en sikkerhedshjelm.

Brugen af hjelm kan undgås, hvis brugeren er informeret om risikoen for skade på grund af kædelansen der falder, og at der er særlig forsigtighed.

Denne vejledning skal registreres skriftligt.



Beskyt dig selv!

Brug øjen- og håndbeskyttelse (sikkerhedshandsker) og sikkerhedssko.

13. Generelle sikkerhedsadvarsler for elværktøj



Advarsel!

Læs alle sikkerhedsadvarsler og alle instruktioner:

Manglende overholdelse af advarsler og instruktioner kan resultere i elektrisk stød, brand og / eller alvorlig skade

Gem alle advarsler og instruktioner til fremtidig reference.

Udtrykket "elværktøj" i advarslerne henviser til dit strømforsynede elværktøj eller batteridrevne (trådløse) elværktøj.

Sikkerhed på arbejdspladsen

- a) **Hold arbejdsområdet rent og godt oplyst.** Rodede eller mørke områder inviterer til ulykker.
- b) **Brug ikke elværktøj i eksplosive atmosfærer, f.eks. i nærheden af brændbare væsker, gasser eller støv.** Elværktøj skaber gnister, der kan antænde støvet eller dampene.
- c) **Hold børn og tilskuere væk, mens du bruger et elværktøj.** Distractioner kan få dig til at miste kontrollen.

Elektrisk sikkerhed

- a) **Stikket fra elværktøjet skal passe til stikkontakten. Modifier aldrig stikket på nogen måde. Brug ikke adapterstik til elværktøj med jordforbindelse.** Uændrede stik og matchende stikkontakt reducerer risikoen for elektrisk stød.
- b) **Undgå kropskontakt med jordforbundne overflader som rør, radiatorer, køleskabe og lignende.** Der er en øget risiko for elektrisk stød, hvis din krop er jordet eller jordforbundet.

- c) **Udsæt ikke elværktøjer for regn eller våde forhold.** Vand i et elværktøj vil øge risikoen for elektrisk stød.
- d) **Undgå at misbruge ledningen. Brug aldrig ledningen til at bære, trække eller frakoble elværktøjet. Hold ledningen væk fra varme, olie, skarpe kanter eller bevægelige dele.** Beskadiget eller indviklede ledninger øger risikoen for elektrisk stød.
- e) **Når du bruger et elværktøj udendørs, skal du bruge en forlængerledning, der er egnet til udendørsbrug.** Brug af forlængerledning til udendørsbrug reducerer risikoen for elektrisk stød.
- f) **Hvis det er uundgåeligt at betjene et elværktøj på et fugtigt sted, skal du bruge en HPFI-fejlstrømsafbryder (RCD).** Brug af en RCD reducerer risikoen for elektrisk stød.

Personlig sikkerhed

- a) **Vær opmærksom, se hvad du laver og brug sund fornuft, når du bruger et elværktøj. Brug ikke et elværktøj, når du er træt eller under påvirkning af stoffer, alkohol eller medicin.** Et øjeblik uopmærksomhed, mens du bruger et elværktøj, kan medføre alvorlig personskade.
- b) **Brug personlige værnemidler. Brug altid øjenbeskyttelse.** Beskyttelsesudstyr som støvmasker, sikkerhedssko, sikkerhedshjelm eller høreværn, der anvendes under passende forhold, reducerer personskader.
- c) **Undgå utilsigtet tænding. Sørg for, at kontakten er slukket, før du tilslutter strømkilden og/eller batteripakken, løfter eller transporterer værktøjet.** Løft af elværktøjer med fingeren på startknappen eller energibesparende elværktøjer, der har tænding på, inviterer til ulykker.
- d) **Fjern enhver justeringsnøgle el. lign., inden du tænder for elværktøjet.** En skruenøgle, der er fastgjort til en roterende del af elværktøjet, kan medføre personskade

- e) **Undlad overanstrengelse. Stå i en passende position med balance på alle tidspunkter.** Dette sikrer bedre håndtering af elværktøjet i uventede situationer.
- f) **Bær passende beklædning. Brug ikke løsthængende tøj eller smykker. Hold dit hår, tøj og handsker væk fra bevægelige dele.** Løst tøj, smykker eller langt hår kan fanges i bevægelige dele.
- g) **Hvis udstyr er tilsluttet støvudsugnings- og opsamlingsanlæg, skal du sørge for at de er tilsluttet og korrekt brugt.** Brug af støvopsamling kan reducere støvrelaterede farer.

Brug af elværktøj og vedligeholdelse

- a) **Overanstreng ikke elværktøjet. Brug det korrekte elværktøj til din applikation.** Det rigtige elværktøj udfører jobbet bedre og mere sikkert med den hastighed, som den er designet til.
- b) **Brug ikke elværktøjet, hvis startknappen ikke kan tænde og slukke for det.** Ethvert elværktøj, som ikke kan styres med knappen, er farligt og skal repareres.
- c) **Fjern elværktøjets stik fra strømkilden og/eller batteriet, inden der foretages justeringer, udskiftes tilbehør eller opbevaring af elværktøjet.** Sådanne forebyggende sikkerhedsforanstaltninger mindsker risikoen for at starte elværktøjet ved et uheld.
- d) **Opbevar ledigt elværktøj utilgængeligt for børn og lad ikke personer, ubekendte med elværktøjet eller disse instruktioner, betjene elværktøjet.** Elværktøj er farligt i hænderne på uuddannede brugere.
- e) **Vedligehold elværktøjer. Kontroller fejljustering eller binding af bevægelige dele, brud på dele og enhver anden tilstand, der kan påvirke elværktøjets drift. Hvis det er beskadiget, skal værktøjet repareres før brug.** Mange ulykker skyldes misvedligeholdte elværktøjer.
- f) **Hold skæreværktøjer skarpe og rene.** Korrekt vedligeholdte skæreværktøjer med skarpe skærekanter er mindre tilbøjelige til at gå i stykker og er lettere at styre.

- g) Brug elværktøjet, tilbehør og reservedele etc. i overensstemmelse med disse instruktioner under hensyntagen til arbejdsvilkårene og det arbejde, der skal udføres.** Brug af elværktøjet til andre arbejdsopgaver end de tilsigtede kan resultere i farlige situationer.

Brug af batterier og pleje

- a) Genoplad kun med opladeren angivet af fabrikanten.** En oplader, der passer til en type batteripakke, kan medføre brandfare, når den bruges sammen med en anden batteripakke.
- b) Brug kun elværktøj sammen med den specifikt udpegede batteripakke.** Brug af andre batterier kan medføre risiko for skader og brand.
- c) Når batteriet ikke er i brug, opbevares det væk fra andre metalgenstande, som papirklips, mønter, nøgler, søm, skruer eller andre små metalgenstande, der kan skabe forbindelse fra en terminal til en anden.** Sammensætning af batteriterminalerne kan forårsage forbrændinger eller brænd.
- d) Under anstrengende forhold kan væske forlade batteriet; undgå kontakt. Hvis der opstår kontakt ved et uheld, skylles med vand. Hvis batterivæske kommer i kontakt med øjne, skal du også søge lægehjælp.** Væske udstødt fra batteriet kan forårsage irritation eller forbrændinger.

Service

- a) Få dit elværktøj betjent af en autoriseret reparatør, der kun bruger identiske reservedele.** Dette sikrer, at elværktøjets sikkerhed vedligeholdes.

