

Naudojimo instrukcija

**Skirta mod. ErgoPack
700X-AGM/713X-AGM/726X-AGM/745X-AGM**

Atitikties deklaracija

EB atitikties deklaracija (pagal EB Mašinų direktyvą 2006/42/EB)

Mes, ErgoPack Deutschland GmbH
Hanns-Martin-Schleyer Str. 21
89415 Lauingen

Šiuo dokumentu pareiškiame, kad Ergonomiškos padėklų aprišimo sistemos „ErgoPack 700X-AGM, 713X-AGM, 726X-AGM, 745X-AGM“, kurioms taikoma ši deklaracija, savo koncepcija, konstrukcija ir rinkai mūsų pateiktu modeliu pilnai atitinka pagrindinių EB Direktyvų saugos ir sveikatos apsaugos reikalavimus. Ši deklaracija netenka galios, jei sistemoje padaromi pakeitimai be mūsų leidimo.

Susijusios
EB direktyvos: EB Mašinų direktyva (2006/42/EB)
EB Elektromagnetinio suderinamumo direktyva
(2014/30/EB)

Taikomieji standartai EN 12100: 2010
EN 415-1: 2014
EN 415-8: 2008
EN 61000-4-3: 2006
EN 55011: 2016

Nuo aprišimo sistemos: 0421HXXX/11505
Nuo pagaminimo metų: 2021

Lauingen, 2021 m. balandžio 27 d.

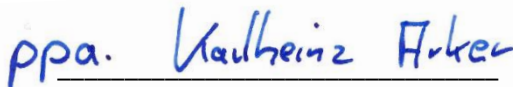

Karlheinz Arker
Techninis direktorius

Įgaliotas atstovas techninės dokumentacijos leidybai:
ErgoPack Deutschland GmbH
Hanns-Martin-Schleyer-Str. 21
89415 Lauingen

Declaration of conformity

UK Declaration of Conformity

We, ErgoPack Deutschland GmbH
Hanns-Martin-Schleyer Str. 21
89415 Lauingen, Germany

hereby declare, that the Ergonomic Pallet Strapping Systems type "ErgoPack 700X-AGM, 713X-AGM, 726X-AGM, 745X-AGM", to which this declaration refers, comply with the respective relevant and basic health and safety requirements of the United Kingdom directives because of their concept, type of construction and the strapping systems we have brought on to the market.

This declaration loses its validity if a change is made to the system without our permission.

Respective United Kingdom directives: Supply of Machinery (Safety) Regulations 2008 (UK SI 2008 No. 1597)
Electromagnetic Compatibility Regulations 2016 (UK SI 2016 No. 1091)

Applied standards BS EN ISO 12100: 2010
BS EN 415-1: 2014
BS EN 415-8: 2008
BS EN 61000-4-3: 2006
BS EN 55011: 2016

Since strapping system: EP1015XXXX
Since year of manufacture: 2022

Lauingen, 5th of April, 2022

Karlheinz Arker
Technical Director

Authorised representative for publishing technical documentation:
ErgoPack Deutschland GmbH
Hanns-Martin-Schleyer-Str. 21
D-89415 Lauingen

Turinys

1. Naudojimo instrukcija	6
2. Bendroji dalis	7
2.1 Aprišimo sistemos ridenimas	7
2.2 Aprišimo sistemos pastatymas vietoje	7
2.3 Darbo zonos reikalavimai	8
2.4 Aplinkos sąlygos	8
2.5 Elektros srovės tiekimo kroviklis / akumulatoriai	9
2.6 Aplinkosaugos pastabos	10
2.7 Įspėjamųjų simbolių reikšmė, pateikimo taisyklės	11
2.7.1 Simbolių paaiškinimas	11
2.7.2 Saugaus atvaizdavimo paaiškinimas	12
3. Rekomendacijos apsaugos priemonėms	13
3.1 Saugos reikalavimai akumulatoriams ir krovikliui	14
4. Aprašymas	15
4.1 Konstrukcija	15
4.2 Aprišimo sistemos valdymo skydelis	16
4.3 Aprišimo sistemos lytėjimo monitorius	16
4.4 Sulydymo įtaiso valdymo skydelis	17
4.5 36 V įkroviklio indikacija ir perdavimas eksploatuoti	18-19
5. Techniniai duomenys	20
5.1 Aprišimo sistema	20-21
5.2 Juostos įtempimo ir sulydymo įtaisas	21-22
6. Panaudojimas pagal paskirtį	23
7. Perdavimas eksploatuoti	24
7.1 Akumuliatorių įkroviklis	24
7.2 Akumuliatorių bloko įkrovimas	24-27
7.3 Juostos pločio nustatymas įtempimo ir sulydymo įtaise	28
7.4 Aprišimo sistemos įjungimas	29
7.5 Datas ir laiko nustatymas	30-31
7.6 Juostos įtempimo ribų nustatymas, įtempimo ir sulydymo įtaise	32

7.7	Juostos įtempimo jėgos nustatymas, įtempimo ir sulydymo įtaise	33-34
7.8	Darbo režimo nustatymai	35-36
7.9	Favorito parinkimas	36
7.10	Sulydymo laiko nustatymas	37
7.11	Juostos ritės keitimas	38-46
7.12	Padėklo pločio nuostatos	47
8.	Darbo eiga	48
8.1	Aprišimas	48-52
8.2	Aukštesnių kaip 70 cm padėklų aprišimas ir juostos sulydymas	53-56
8.3	Sulydymo efektyvumas	57
8.4	Žemesnių kaip 70 cm padėklų aprišimas ir juostos sulydymas	58-60
9.	Galimi rizikos faktoriai	61-64
10.	Priežiūra ir remontas	65
10.1	Grandininio ieško valymas	65
10.2	Grandininio ieško keitimas	66-70
10.3	Apgražos kreipiančiosios keitimas	71-73
10.4	Atskirų grandinės grandžių keitimas	74
10.5	Juostos ilgio nustatymo diržo keitimas	75-76
10.6	Įtempimo ir sulydymo įtaiso keitimas	77-79
10.7	Valdymo svirtelės bloko keitimas	80-83
10.8	Monitoriaus valdymo bloko keitimas	84-85
10.9	Variklio keitimas	86-89
10.10	Sulydymo ir įtempimo įtaiso juostos įtempimo ratuko valymas/keitimas	90-91
10.11	Cleaning/replacing the tooth plate at the sealing head	91
10.12	Juostos įtempimo ir sulydymo įtaiso dantų plokštelės valymas/keitimas	92
11.	Programinės įrangos naujinimas	93-95
12.	Asmeninės saugos priemonės	96
13.	Bendrieji saugos įspėjimai, naudojant elektrinius įrankius	97-100

1. Naudojimo instrukcija

Naudojimo operacijos šiose instrukcijose paaiškintos pagal mod. ErgoPack 726X-AGM pavyzdį.

Šiose instrukcijose modeliui „ErgoPack 700X-AGM“ negalioja visi punktai, susiję su juostos sulydymo įtaiso panaudojimu.

Šios naudojimo instrukcijos galioja žemiau aprašytiems modeliams:

ErgoPack 700X-AGM

Aprišimo įrenginys su elektriniu varikliu, valdomas svirtele elektronikos pagalba, be juostos sulydymo įtaiso.

ErgoPack 713X-AGM

Aprišimo įrenginys su elektriniu varikliu, valdomas svirtele elektronikos pagalba, su juostos sulydymo įtaisu, juostos plotis 9-13 mm ir maksimalus įtempimas 1200 N.

ErgoPack 726X-AGM

Aprišimo įrenginys su elektriniu varikliu, valdomas svirtele elektronikos pagalba, su juostos sulydymo įtaisu, juostos plotis 12-16 mm ir maksimalus įtempimas 2500 N.

ErgoPack 745X-AGM

Aprišimo įrenginys su elektriniu varikliu, valdomas svirtele elektronikos pagalba, su juostos sulydymo įtaisu, juostos plotis 15-19 mm ir maksimalus įtempimas 4500 N.

2. Bendroji dalis

2.1 Aprišimo sistemos ridenimas

Aprišimo sistemą galima perstumti vertikaliajoje padėtyje, sugriebus rankomis dvi viršutines rankenas (1. pav.). Prieš perstumiant būtina atpalaiduoti dviejų kreipiančiųjų ritinėlių stabdžius mašinos šonuose (1a pav.).

2.2 Aprišimo sistemos pastatymas vietoje

Pastačius mašiną reikiamoje vietoje, vėl užblokuoti kreipiančiųjų ritinėlių stabdžius (1a pav.), apsaugant ją nuo neatsargaus pariedėjimo iš vietos.

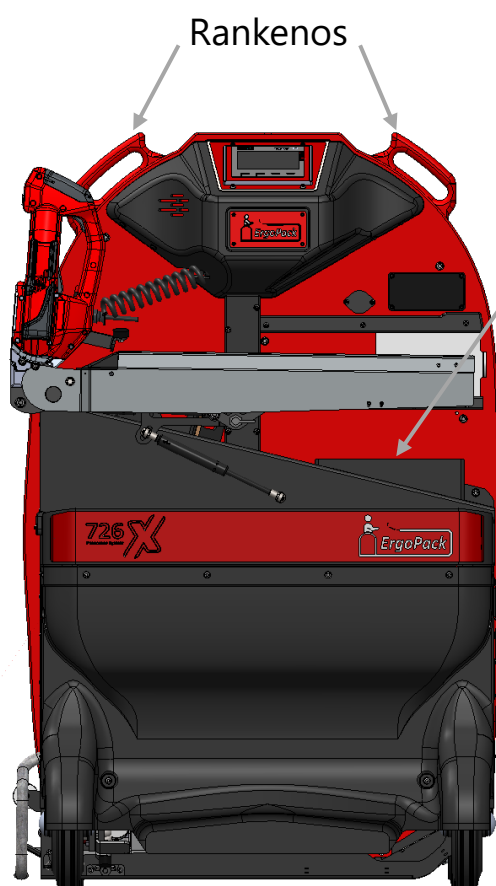

1. pav.

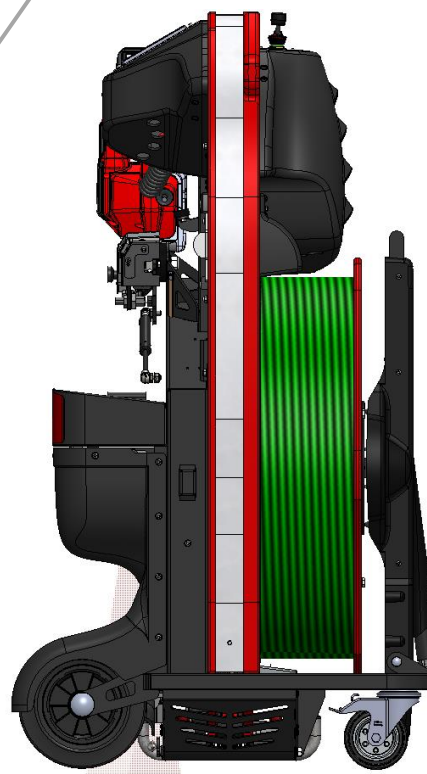

1a pav.

LT (AGM)

2.3 Darbo zonos reikalavimai

Saugiam darbui aprišimo mašina turi būti tinkamai pastatoma prieš padėklus. Būtina išlaikyti ne mažiau kaip 1,10 m pločio laisvą erdvę prieš aprišamą padėklą.

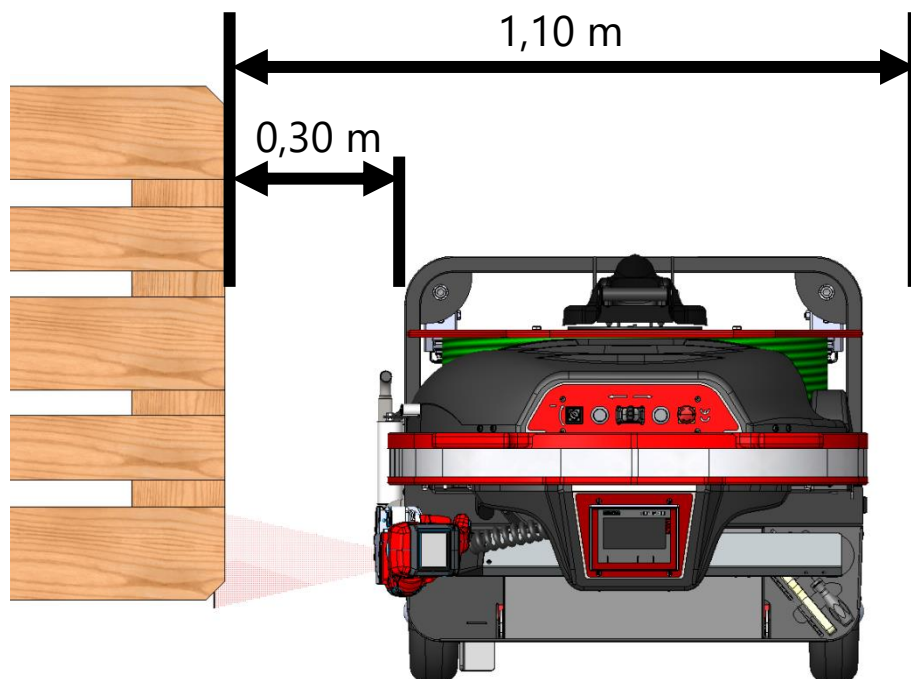

2. pav.

2.4 Aplinkos sąlygos

Aprišimo mašina gali būti naudojama tik dengtoje sausoje vietoje, priešingu atveju gresia elektros smūgio rizika.

Aplinkos temperatūra darbo metu neturi viršyti 50°C ir nekristi žemiau 0°C.

Rekomenduojama naudoti aprišimo mašiną ant elektros srovei laidžių grindų.

2.5 Elektros srovės tiekimo kroviklis / akumulatoriai

Kroviklis	3 pakopų kroviklis
Tiesiog.:	198-264 VAC 50/60 Hz max. 2,0A
Antrinis.:	44,5V DC/4,5A
Maks. Galia:	200 W

Akumuliatorių blokas	3 x 12 V AGM baterija
Masė:	19,5 kg

Įkrovimo trukmė: apie 10 valandų

Darbinių temperatūrų diapazonas: 5 °C – 40 °C

Aprišimų skaičius : Iki 650 standartinių aprišimų* / įkrovimui

Resursas: apie 300 - 500 įkrovimų

***standartinis aprišimas:**

Akumuliatorių blokas: 100 įkrovimo ir iškrovimo ciklų

Juosta: 13 mm polietilentereftalatas (PET) (pilna juostos ritė)

Sulydymo galvutė: 726X, įtempimo jėga 900 N be švelnaus (SOFT) įtempimo režimo nustatymo, suvirinimo trukmė 2-asis diapazonas

Padėklas: plotis 0,8 m, aukštis 1,15 m

Aprišimo greitis: spartus

Patalpos temperatūra: 20 °C

2.6 Aplinkosaugos pastabos

Įrenginio gamybai nebuvo naudojamos jokios sveikatai žalingos fizinės ir cheminės medžiagos.

Utilizuojant įrenginį būtina laikytis vietoje galiojančių teisės aktų. Pasirūpinkite, kad pakuotė, produktas ir komplektuojančios dalys būtų utilizuojamos tinkamu būdu.

Prekybos atstovai siūlo atlikti akumuliatorių utilizavimą aplinkai saugiu būdu.

- Neatidarinėti akumuliatorių;
- Draudžiama išmesti naudotus akumuliatorius į buitinių atliekų konteinerius, ugnį arba vandenį.

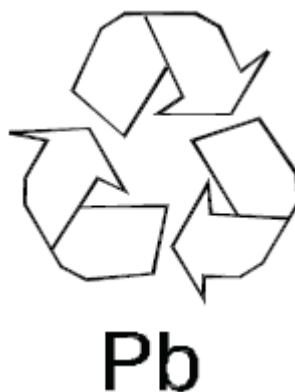

3. pav.

2.7 Įspėjamųjų simbolių reikšmė, pateikimo taisyklės

2.7.1 Simbolių paaiškinimas



Bendrasis įspėjamasis ženklas



Įspėjimas dėl lazerio spinduliuotės



Įspėjimas apie gniuždymo pavojų



Negalima naudoti asmenims, turintiems širdies stimuliatorių ar implantuotų defibriliatorių.



Atitinka atitinkamas Europos direktyvas



Švino akumuliatorių simbolis (sudėtyje yra perdirbamų medžiagų).

Pb



Neišmeskite į buitines atliekas

Pb



Laikykites instrukcijų

2.7.2 Saugaus atvaizdavimo paaiškinimas



Įspėjimas!

Pažymi pavojingą riziką.

Įspėjimo nepaisymas gali sukelti sunkius arba mirtinus sužalojimus.



Atsargiai!

Žymi nedidelę riziką sukeliančius pavojus.

Jei to nepaisoma, gali sukelti nedidelius ar vidutinius sužalojimus.



Dėmesio!

Pažymi situaciją, kurios nepaisant, galima gauti materialinės žalos arba blogus darbo rezultatus.



Pastaba!

Pateikiami naudingi, paaiškinantys patarimai.

3. Rekomendacijos apsaugos priemonėms

Šios darbinės instrukcijos skirtos padėti jums suprasti aprišimo sistemos veikimą ir jos naudojimą pagal norminius reikalavimus. Darbo instrukcijose pateikiama svarbios nuorodos saugiam, patikimam ir ekonomiškam aprišimo sistemos naudojimui.

Nuorodų laikymasis padės jums išvengti pavojų, remontų ir prastovų, o tuo pačiu padidins mašinos patikimumą ir prailgins jos darbinį resursą.



Pastaba!

Darbo instrukcijos turi būti saugomos mašinos naudojimo vietoje (po slankiu langu, žiūr. 1. pav.).

Prieš pirmąjį mašinos panaudojimą, visi susiję su jos darbu asmenys privalo atidžiai perskaityti ir įsisąmoninti šių instrukcijų reikalavimus. Tai apima mašinos valdymo, techninės priežiūros ir remonto darbus! Žiūr. 8 ir 10 skyrius.

Greta šių darbo instrukcijų privaloma laikytis eksploatacijos šalyje galiojančių nelaimingų atsitikimų prevencijos, specialiųjų darbų saugos taisyklių ir pripažintų profesinių standartų reikalavimų.

Aprišimo sistemos apsaugai nuo neteisėtos prieigos rekomenduojama prieš pasitraukiant iš darbo vietos ištraukti pagrindinio jungiklio raktelį ir atjungti srovės tiekimą nuo akumuliatorių komplekto.

Raktelis turi būti saugomas nuo neteisėtos prieigos.

3.1 Saugos reikalavimai akumulatoriams ir įkrovikliui

- Prieš kiekvieną panaudojimą patikrinti kištuko ir kabelio būklę, apgadinimo atveju juos turi pakeisti techninės priežiūros specialistas.
- Įkroviklis skirtas naudoti tik su šia sistema pateikiamiems akumulatoriams. Draudžiama naudoti kitų gamintojų akumulatorius, būtina naudoti tik originalias atsargines dalis.
- Saugoti įkroviklį ir akumulatorius nuo drėgmės, dirbti tik sausose patalpose.
- Draudžiama atverti akumulatorius ir būtina saugoti juos nuo sutrenkimų, karščio ir ugnies. Sprogimo pavojus!
- Saugoti akumulatorius sausoje apšildomoje vietoje. Aplinkos temperatūra neturi viršyti 50 °C ir turi būti ne žemesnė kaip -5 °C.
- Draudžiama naudoti apgadintus akumulatorius, jie turi būti utilizuoti pagal atitinkamus reikalavimus.



Pastaba!

- Apsaugoti kroviklio kištuką ir ErgoPack sistemą nuo sąlyčio su nesusijusiais objektais ir teršalais.
- Akumuliatorių, kroviklio ir srovės tiekimo kabelio kištukai ir lizdai turi magnetines jungtis. Kyla rizika, kad dildymo arba gręžimo metalinės dalelės gali prilipti prie kontaktų ir sukelti jų apgadinimus.
- Būtina apsaugoti kištukus ir lizdus nuo metalinių dalelių ir juos reguliariai tikrinti ar nėra prilipusių šių dalelių. Valymui geriausia naudoti suslėgto oro srautą kartu su sintetinių plaukelių šepečiu.

4. Aprašymas

4.1 Konstrukcija



4. pav.



5. pav.

Valdymo skydelis
Apsauginis pjoviklis
Juostos stabdis
Valdymo monitorius



6. pav.



7. pav.

Juostos įtempimo ir sulydymo įtaisas
Slankus langas su apsauginiu jungikliu
Darbo instrukcijos
Įrankio kėliklis
Akumuliatorių sekcijos apdanga

4.2 Aprišimo sistemos valdymo skydelis

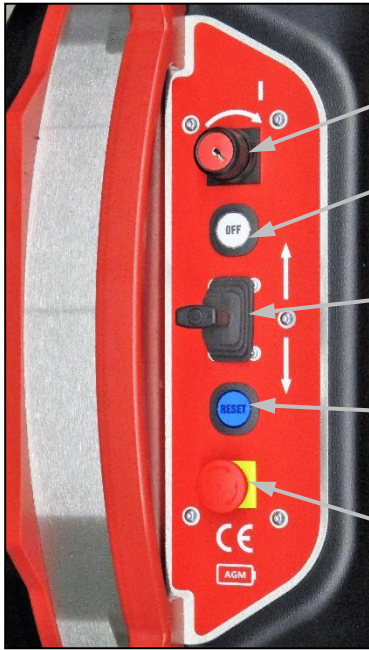

Pagrindinis jungiklis (srovės tiekimas 0/1)

IŠJG. (OFF) jungiklis (išjungia srovės tiekimą)

Svirtelė (tiksliu greičio valdymu išslenka ir įtraukia grandininį iešmą)

Atstatos jungiklis (veiksmo patikra įjungiant ir trukdžių patvirtinimas)

AVARINIO STOP jungiklis (aprišimo sistemos stabdymas)

8. pav.

4.3 Aprišimo sistemos lytėjimo monitorius



9. pav.

Lytėjimo monitorius skirtas visų aprišimo sistemos parametų, tokių kaip padėklų plotis, nustatymui.

Funkciniai klavišai F1 – F4:

- F2 Juostos ritės keitimo režimas
- F3 Meniu

4.4 Sulydymo įtaiso valdymo skydelis

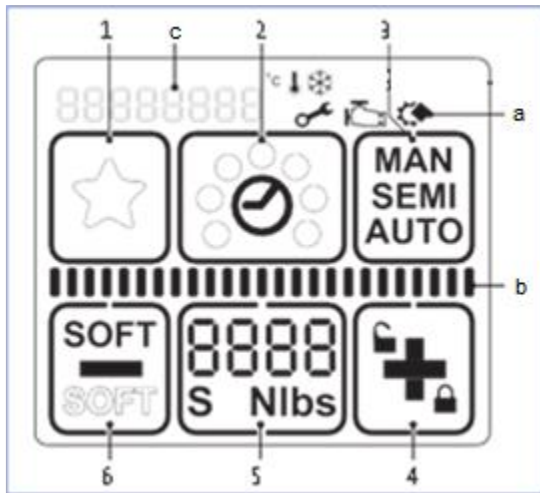

10. pav.

- 1 „Favoritas“
- 2 „Suvirinimo laikas“
- 3 „Darbo režimas“
- 4 „Plus ir klaviatūros blokuotė“
- 5 „Įtempimo jėga“
- 6 „Minusas ir švelnus įtempimas“
- a Indikacija „Informaciniai simboliai“
- b Būsenos indikatoriaus juosta „Įtempimas / suvirinimas“
- c Indikacija „Pranešimai“



Monitorius sužadintas.



Suvirinimo procesas baigtas, įrankis gali būti pašalintas

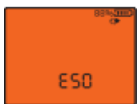

Programos klaida: laikinai sistemos klaida gali būti ištaisyta operatoriaus



Įrankio gedimas: statinė sistemos klaida, pašalinti klaidą. Jei klaida negali būti ištaisyta -> ErgoPack serviso partneris

4.5 36 V įkroviklio indikacija ir perdavimas eksploatuoti

Raudoname akumuliatorių bloko korpuse sumontuoti ir nuosekliai sujungti 3 x 12 V AGM akumulatoriai. ErgoPack 36 V įkroviklis skirtas šių akumuliatorių įkrovimui.

Žali arba geltoni šviesos diodai, užsižiebiantys ant 36 V įkroviklio parodo skirtingas jo darbinės būklės, o taip pat akumuliatorių bloko įkrovimo būklę.

- 1) Įkrovimo procesas prasideda iš karto, kai įkroviklis prijungiamas prie srovės tiekimo tinklo, tai parodoma geltono šviesos diodo užsižiebimu, nepriklausomai ar akumuliatorių blokas prijungtas ar ne.
- 2) Dabar galite prijungti akumuliatorių bloką prie įkroviklio. Įkrovimo procesas prasidės, jei toliau švytės geltonas šviesos diodas. Akumulatoriai bus įkraunami.
- 3) Įkrovimo proceso pabaigą fiksuos žalio šviesos diodo užsižiebimas, akumulatoriai pilnai įkrauti ir įkroviklis perjungiamas į palaikymo režimą. Akumuliatorių virškrūvis negalimas.
- 4) Atjungus akumuliatorių bloką nuo įkroviklio, toliau švytės žalias šviesos diodas, parodydamas įkroviklio darbinę būklę.
- 5) Vėl prijungus akumulatorius, prasidės naujas įkrovimo procesas ir atitinkamai užsižiebs geltonas šviesos diodas iki pilno akumuliatorių įkrovimo su tolesniu žalio indikatoriaus užsižiebimu.
- 6) Kol įkroviklis išliks įjungtas į srovės tiekimo tinklą, bus atliekami 5 punkte aprašyti veiksmai. Atjungus įkroviklį nuo srovės tiekimo tinklo ir vėl prijungus, pirmiausia bus atliekami 1 punkte aprašyti veiksmai, o paskui aprašyti tolesniuose žingsniuose.

Draudžiama atjungti akumuliatorių bloką nuo įkroviklio, jų įkrovimo proceso metu!



Dėmesio!

Įkrovimo trukmė apie 10 valandų. Akumuliatorių blokas bus pilnai įkrautas tik užsižiebus ir stabiliai švytint žaliai šviesos diodui!

Švyti šviesos diodas

Plokščias
automatinis
saugiklis 10 A/32 V



11. pav.

Oranžinė → 4,5 A
Geltona → 44,5 V
Žalias → 41,4 V
(parengties / budėjimo režimas)

5. Techniniai duomenys

5.1 Aprišimo sistema

Matmenys (visų tipų)

Ilgis	665 mm
Plotis	770 mm
Aukštis	1200 mm

Masė (be papildomos įrangos):

ErgoPack 700X-AGM (su akumulatoriais)	106 kg
ErgoPack 713X-AGM (su akumulatoriais)	114 kg
ErgoPack 726X-AGM/745X-AGM (su akumulatoriais)	115 kg

Maksimalus grandinės greitis:

Lėtas aprišimas

Išslinkimas horizontaliai:	27 m/min
Išslinkimas vertikaliai:	53 m/min
Įtraukimas vertikaliai:	52 m/min
Įtraukimas horizontaliai:	39 m/min

Aprišimas vidutiniu greičiu

Išslinkimas horizontaliai:	29 m/min
Išslinkimas vertikaliai:	58 m/min
Įtraukimas vertikaliai:	57 m/min
Įtraukimas horizontaliai:	45 m/min

Spartus aprišimas

Išslinkimas horizontaliai:	66 m/min
Išslinkimas vertikaliai:	78 m/min
Įtraukimas vertikaliai:	76 m/min
Įtraukimas horizontaliai:	65 m/min

Juostos keitimas: nustatymas/juostos įvedimas

Išslenkant išorėn:	10 m/min
Įtraukiant:	8 m/min

Maksimalus grandinės įtempimas:

310 N

Plastiko juosta

Juostos kokybė

Polipropilenas (PP)

Poliesteris (PET)

Juostos plotis

713X, Reguliuojamas

9-10 mm / 12-13 mm

726X, Reguliuojamas

12-13 mm / 15-16 mm

745X, Reguliuojamas

15-16 mm / 18-19 mm

Juostos storis

713X

0,40-0,80 mm (PET)

0,50-0,80 mm (PP)

726X

0,50-1,00 mm (PET/PP)

745X

0,80-1,30 mm (PET/PP)

5.2 Juostos įtempimo ir sulydymo įtaisas

Masė:

(su spiraliniu kabeliu)

3,8 – 4,3 kg*

Matmenys:

(su spiraliniu kabeliu)

Ilgis 335 mm

Plotis 140 mm

Aukštis 180 mm

Įtempimas

713X

150-1200 N

726X

400-2500 N

745X

400-4500 N

Aprišimo greitis

290 mm/s (713X)

220 mm/s (726X)

120 mm/s (745X)

Sulydymas

suvirinimas trintimi

* priklausomai nuo naudojamo tipo

Išmatuotas ir įvertintas

Triukšmo emisijos lygis

(EN ISO 11202)

713X	L _{pA}	79 dB (A)
726X	L _{pA}	78 dB (A)
745X	L _{pA}	79 dB (A)

(EN 60745-1/2:2009)

L _{pAeq}	77 dB (A)
L _{pAeq}	82 dB (A)
L _{pAeq}	81 dB (A)

Garso galios lygis vidutiniškai

(EN 60745 -1/2:2009)

713X	LW ^{Aeq}	88 dB (A)
726X	LW ^{Aeq}	93 dB (A)
745X	LW ^{Aeq}	92 dB (A)

Matavimų nuokrypos K

713X	3,0 dB (A)
726X	3,0 dB (A)
745X	3,0 dB (A)

Rankoms perduodama vibracija be įrankio kėliklio panaudojimo

(EN 60745-1/2:2009)

713X	a 2,4 ms ⁻²
726X	a 2,4 ms ⁻²
745X	a 2,3 ms ⁻²

Matavimų nuokrypos K

713X	1,5 ms ⁻²
726X	1,5 ms ⁻²
745X	1,5 ms ⁻²

6. Panaudojimas pagal paskirtį

Juostų rišimo sistema skirta padėklams surišti juostomis (mašininis rankinis rišimas). Ji suprojektuota ir pagaminta taip, kad juostų klįjavimas būtų saugus ir ergonomiškas.

Juostų rišimo sistema tinka tik plastikinėms juostoms (polipropileno PP ir poliesterio PET) rišti. Su šia juostų rišimo sistema negalima rišti plieninėms juostomis.

Juostų rišimo sistema neskirta atviriems ir neišpakuotiems maisto produktams rišti.

Degių produktų (labai degių, sprogių, žr. pavojingų medžiagų lentelę) apjuosimas juostomis galimas tik tinkamoje išorinėje pakuotėje.

Nustatyta įtempimo jėga turi atitikti supakuotus gaminius, kuriuos reikia aprišti. Konstruojant diržų tvirtinimo sistemą nebuvo atsižvelgta į pavojų, susijusį su pavojingų produktų ar jų pakuočių pažeidimu.

Juostų rišimo sistema neskirta rišti sprogioje aplinkoje (ATEX zonose).

Juostų klįjavimas sukuria elektrostatinius krūvius. Šiuos krūvius galima sumažinti, jei santykinė oro drėgmė yra didesnė nei 45 % ir jei grindys yra laidžios arba elektrostatiskai išsklaidytos (išsklaidymo varža mažesnė nei $10^9 \Omega$).

Diržų tvirtinimo sistema netinka naudoti asmenims su implantais, pavyzdžiui, širdies stimulatoriais ar defibriliatoriais.

7. Perdavimas eksploatuoti



Dėmesio!

Prieš pirmąjį aprišimo sistemos panaudojimą, būtina atlikti vizualią patikrą galimiems išoriniams apgadinimams.

7.1 Akumuliatorių įkroviklis

Tinklo įtampa turi atitikti mašinos tipo ženklinimo lentelėje pateiktus duomenis.

Įkroviklis pritaikytas tik pateikiamo 36 V akumuliatorių bloko įkrovimui.

7.2 Akumuliatorių bloko įkrovimas

- 1.) Prijungti įkroviklį prie srovės tiekimo tinklo.
- 2.) Atverti akumuliatorių sekciją (patraukiant už išorinių apdangos kampų, kaip parodyta paveiksle).



12. pav.

3.) Atjungti kištuką (13a) nuo akumuliatorių komplekto (14a) ir palikti jį laisvai kaboti.



13. pav.

13a



14. pav.

14a



Įspėjimas!

Įkrauti akumulatorius tik su ErgoPack 36 V įkrovikliu per įkrovimo lizdą!

4.) Įstatyti 36 V įkroviklio kištuką (16a) į akumuliatorių bloko lizdą (15a).

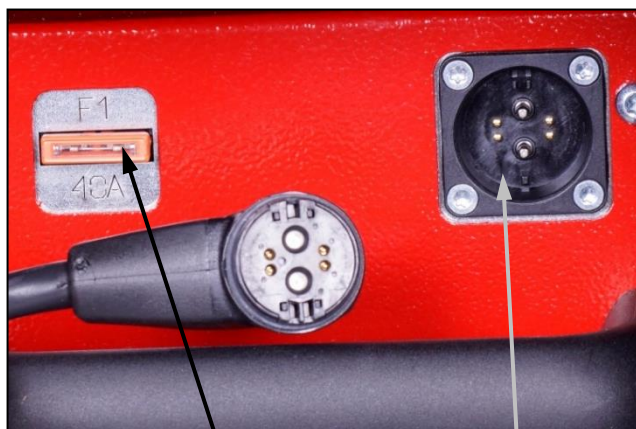

15. pav.

15b

15a



16. pav.

16a



Dėmesio!

Pakeisti akumuliatorių bloko (žiūr. 15. pav.) defektinius plokščius saugiklius (15b) naujais to paties tipo saugikliais (plokšti automobiliniai saugikliai 30 A / 80 V). Jei reikalinga, kreipkitės į savo ErgoPack serviso partnerį.

5.) Alternatyva, akumuliatorių bloką galima išimti iš aprišimo sistemos ...

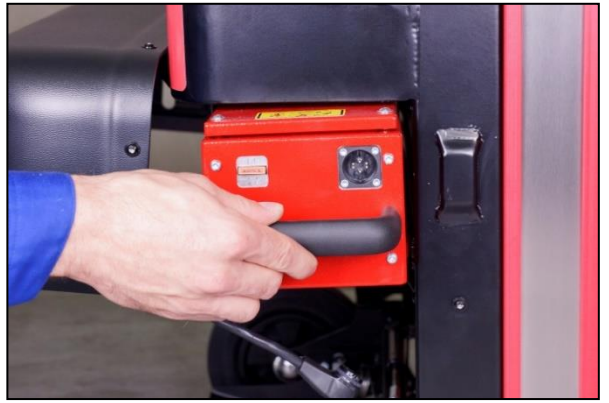

17. pav.

... arba patogiai ištraukti ant akumuliatorių vežimėlio (pasirinktinė įranga) ...



18. pav.



19. pav.

... ir pakeisti jau įkrautų akumuliatorių bloku.



20. pav.



Dėmesio!

Įkrovimo trukmė apytikriai 10 valandų. Akumuliatorių blokas bus pilnai įkrautas tik, kai užsižiebs ir švytės pastovia šviesa žalias įkroviklio šviesos diodas!

Maksimalus įkrovimo srovės srautas bus pasiekiamas tik esant akumuliatorių temperatūrai tarp 5 °C ir 40 °C. Įkrovimo metu būtina išvengti akumuliatorių temperatūros kritimo žemiau 0 °C.



Pastaba!

Įkrovimo metu akumulatoriai turi būti horizontalioje padėtyje (dangtelis visada ant viršaus). Niekada nestatyti akumuliatorių bloko vertikaliai arba dangteliu žemyn.

Ilgesnę akumuliatorių eksploatacijos trukmę pasieksite tuo atveju, kai jie bus įkraunami nedelsiant po naudojimo ir saugomi tik pilnai įkrauti.

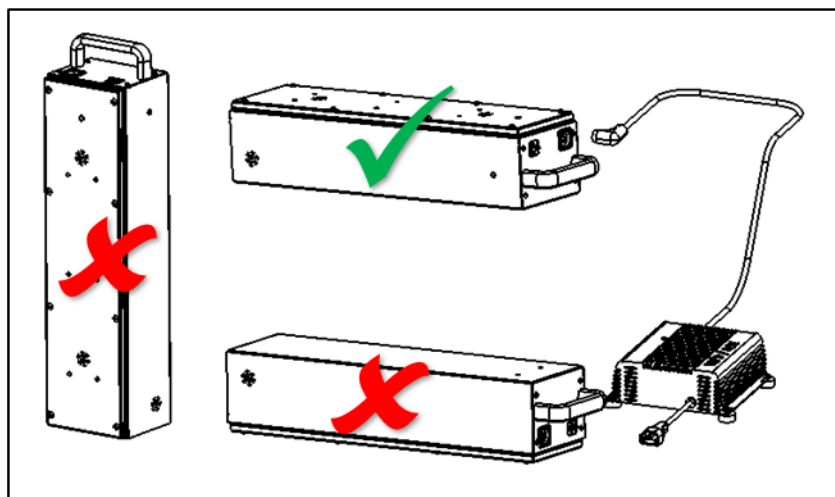

21. pav.

7.3 Juostos pločio nustatymas įtempimo ir sulydymo įtaise

Įtempimo ir sulydymo įtaise gali būti naudojama įvairių pločių juostos:

ErgoPack 713X:	9-10 mm arba 12-13 mm
ErgoPack 726X	12-13 mm arba 15-16 mm
ErgoPack 745X	15-16 mm arba 18-19 mm

Juostos pločio nustatymas paaiškintas, naudojant modelio 726X pavyzdį.

Juostos pločio nustatymai modeliams 713X nuo 9-10 mm iki 11-13 mm ir 745X nuo 15-16 mm iki 18-19 mm atliekami analogišku būdu.

a) Juostos pločio keitimas iš 12-13 mm į 15-16 mm

- Išjungti pagrindinį jungiklį
- Atpalaiduoti tris cilindrinis varžtus su šešiakampe įduba galvutėje (6). Pakelti balansinę svirtelę link rankenėlės, atpalaiduoti cilindrinį varžtą su šešiakampe įduba galvutėje (7) ir nuimti 13 mm užpakalinę juostos kreipiančiąją (8).
- Nuimti šoninį dangtelį (5).
- Atpalaiduoti varžtą su šešiakampe įduba galvutėje (2) ir nuimti 13 mm priekinę juostos kreipiančiąją (1).
- Atpalaiduoti varžtą su šešiakampe įduba galvutėje (4) ir nuimti 13 mm priekinę juostos kreipiančiąją (3).
- Atpalaiduoti varžtą su šešiakampe įduba galvutėje (10) ir nuimti 13 mm užpakalinę juostos kreipiančiąją (9).
- Uždėti šoninį dangtelį (5) (cilindrinis varžtus sutepti kljais „Loctite 222“). Sumontuoti 16 mm užpakalinę juostos kreipiančiąją (8).

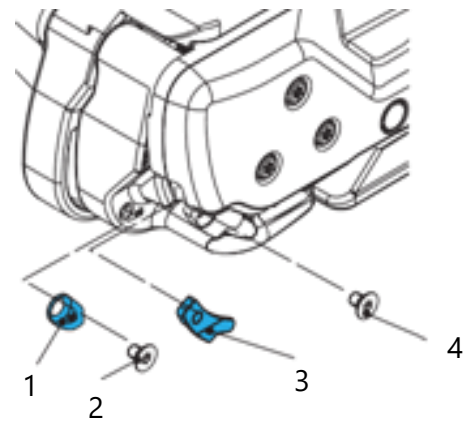

22. pav.

b) Juostos pločio keitimas iš 15-16 mm į 12-13mm

- Išjungti pagrindinį jungiklį
- Atpalaiduoti tris cilindrinis varžtus su šešiakampe įduba galvutėje (6). Pakelti balansinę svirtelę link rankenėlės, atpalaiduoti varžtą su šešiakampe įduba galvutėje (7) ir nuimti 16 mm užpakalinę juostos kreipiančiąją (8).
- Nuimti šoninį dangtelį (5).
- Sumontuoti 13 mm priekinę juostos kreipiančiąją (1) (sutepti varžtus kljais „Loctite 222“).
- Sumontuoti 13 mm priekinę juostos kreipiančiąją (3) (sutepti varžtus kljais „Loctite 222“).
- Sumontuoti 13 mm užpakalinę juostos kreipiančiąją (9) (sutepti varžtus kljais „Loctite 222“).
- Uždėti šoninį dangtelį (5) (sutepti varžtus kljais „Loctite 222“). Sumontuoti 13 mm užpakalinę juostos kreipiančiąją (8).

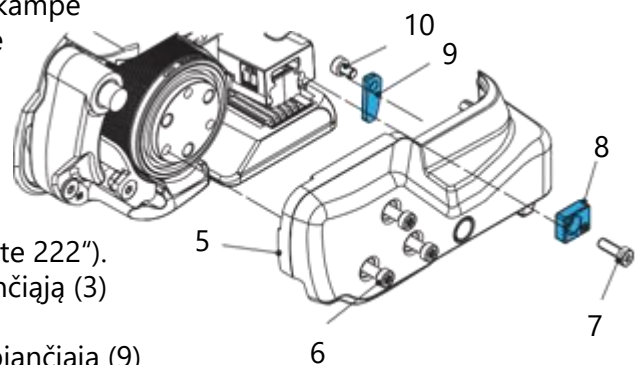

23. pav.

7.4 Aprišimo sistemos įjungimas

Instrukcijos:

- Įkrauti akumuliatorių bloką kaip aprašyta 7.2 skirsnyje.
- Įstatyti srovės tiekimo kabelio (24a) kištuką į akumuliatorių bloko lizdą (24b).
- Uždaryti akumuliatorių sekcijos dangtį.
- Patikrinti ar nenuspaustas AVARINIO STOP mygtukas (25a), jei taip, atpalaiduoti jį pasukimu.
- Pasukti pagrindinį jungiklį (25d) dešinėn į darbinę padėtį „1“ ir išlaikyti šioje padėtyje apie 2 sekundes.

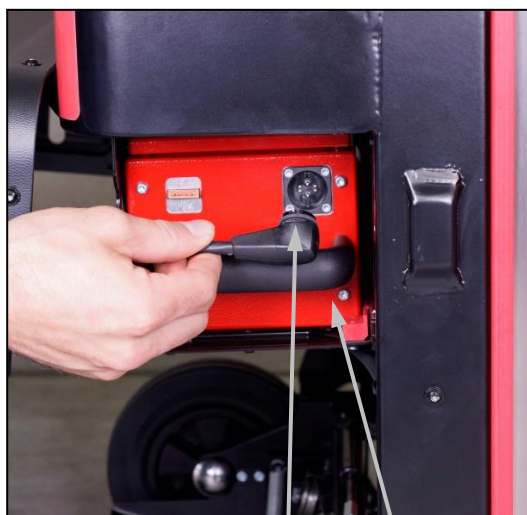

24. pav.

24a 24b



25. pav.

25a 25b 25c 25d

- Vykdyti monitoriuje pateikiamas instrukcijas po „ErgoPack“ logotipo išnykimo (apytikriai po 45 sekundžių).

7.5 Datos ir laiko nustatymas



Dėmesio!

Dataž ir laiką gali nustatyti tik apmokyti ir instrukuoti darbuotojai. Jūs reikiamaž prieigos kodą galite gauti iš "ErgoPack" aptarnavimo partnerio.

1. Žingsnis

Patikrinkite laiką ekrane pagrindiniame meniu viršuje kairėje.



26. pav.

2. Žingsnis

Paspauskite mygtuką "F3" (1) ant ir kelis kartus paspauskite mygtuką "Next" (2), kol pasirodys 8 meniu puslapis (3).

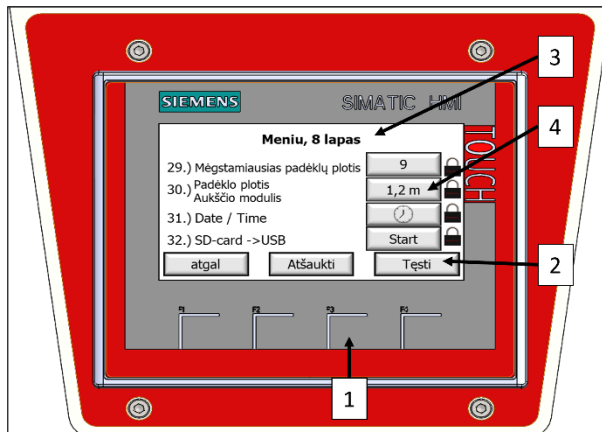

27. pav.

3. Žingsnis

Paspauskite mygtuką "Laikrodis" (4) meniu eilutę "31.)".

4. Žingsnis

Atrakinkite spyną naudodami atitinkamą prieigos kodą.

5. Žingsnis

Patikrinkite datą.

Metus, mėnesį ir dieną galima nustatyti mygtuku "+/-".

Tada nustatytoji data patvirtinama mygtuku "Store" (saugoti).

Jei datos nustatyti nereikia, galite pereiti prie laiko nustatymo paspausdami mygtuką "Store" (saugoti).

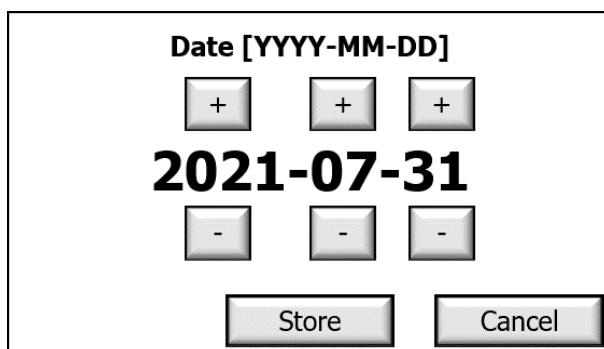

28. pav.

6. Žingsnis

Patikrinkite laiką.

Valandą ir minutę galima nustatyti mygtuku "+/-".

Tada patvirtinkite laiką mygtuku "Store" (saugoti).

Jei laiko nustatyti nereikia, datos ir laiko nustatymą galima išsaugoti paspaudus mygtuką "Store" (saugoti).

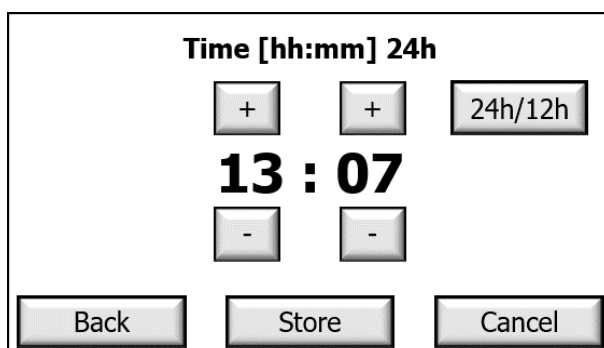

29. pav.

Paspauskite mygtuką "24h/12h", kad perjungtumėte 24 arba 12 valandų formatą.

7.6 Juostos įtempimo ribų nustatymas įtempimo ir sulydymo įtaise

Juostos įtempimo ir sulydymo įtaise galima užduoti 2 juostos įtempimo variantus:

NORMALUS (NORMAL)

= standartinis įtempimas PET (poliesterio) juostai

713X = 400-1200 N

726X = 900-2500 N

745X = 1300-4500 N

ŠVELNUS (SOFT) = PP (polipropileno) juostų „švelnus“ įtempimas

713X = 150-750 N

726X = 400-1360 N

745X = 400-1600 N

Nuspausti mygtuką „SOFT“ (a).
Švelnus režimas **išjungiamas**, kai
"SOFT" rodmuo (b) keičia padėtį ir
parodomas kontūriniu vaizdu.



Nuspausti „SOFT“ mygtuką (a).
Švelnus režimas **įjungiamas**, kai
„SOFT“ rodmuo (c) keičia padėtį ir
parodomas paryškintas.

Atitinkamai sumažėja parodoma
įtempimo jėga.

Kairėje po įtempimo jėga
papildomai pasirodo simbolis „S“
(d).

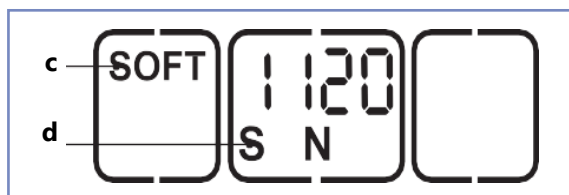

30. pav.



Dėmesio!

Švelnaus (SOFT) įtempimo režime, juostos įtempimo ratuko lėtesnio įsibėgėjimo dėka, užkertamas kelias jo viršnorminiam užterštumui, naudojant PP-juostą.

Dirbant su PP- juosta visada naudoti „švelnų“ įtempimo režimą!

7.7 Juostos įtempimo jėgos nustatymas, įtempimo ir sulydymo įtaise

Darbinės parengties būklėje bus pastoviai rodoma nustatyta juostos įtempimo jėga.

- Nuspauskite mygtuką „Įtempimo jėga“ (2).
 - Nustatyta įtempimo jėga blyksi 5 sekundes.
 - Pasirodys mygtukai + (1) ir - (3).
 - Nepanaudoti simboliai išnyksta.
- Nuspausti mygtuką + (1) arba - (3), iki pasirodys pageidaujama įtempimo jėga.
 - Būklės indikacinėje juostoje (4) rodoma nustatyta įtempimo jėga, įvertinant galimą didžiausią vertę.
- Išsaugoti atmintinėje: nuspausti mygtuką "Įtempimo jėga" (2) arba palaukti 5 sekundes.

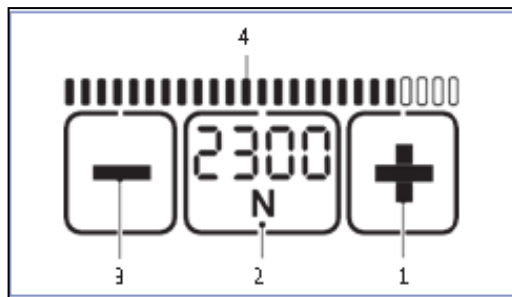

31. pav.



Pastaba!

- Perjungimui tarp „N“ ir „lbf“ rodmėnų: nuspausti ir išlaikyti 2 sekundes blyksintį „Įtempimo jėgos“ mygtuką (2)
- Kiekvienas mygtuko nuspaudimas patvirtinamas garsiniu signalu.
- Įtempimo jėga pastoviai rodoma, įrankio veiksmo metu.
- Švelnaus įtempimo nustatymas (7.5 skirsnis).

713X										
Standartinis	N*	400	500	600	700	800	900	1000	1100	1200
	lbf*	90	110	135	155	180	200	225	250	270
Švelnus	N	150	225	300	375	450	525	600	675	750
	lbf	33	50	67	85	100	120	135	150	165

726X										
Standartinis	N*	900	1100	1300	1500	1700	1900	2100	2300	2500
	lbf*	200	250	290	340	380	430	470	520	560
Švelnus	N	400	520	640	760	880	1000	1120	1240	1360
	lbf	90	115	145	170	200	225	250	280	305

745X										
Standartinis	N*	1300	1700	2100	2500	2900	3300	3700	4100	4500
	lbf*	290	380	470	560	650	740	830	920	1000
Švelnus	N	400	550	700	850	1000	1150	1300	1450	1600
	lbf	90	120	160	190	225	260	290	325	360

(suapvalintos reikšmės)

* N = Niutonai, lbf = jėgos svarai į kvadratinį colį



Įspėjimas!

Sureguliuota juostos įtempimo jėga turi atitikti aprašomose pakuotėse sudėtų prekių savybes. Galimi pavojai kylantys dėl pavojingų medžiagų ar jų pakuočių apgadinimo nėra įvertinti šios aprašimo sistemos konstrukcijoje.

7.8 Darbo režimų nustatymai

Nuspausti „Darbo režimo“ mygtuką (1).

- Nepanaudoti simboliai išnyksta.
- Esamu metu nustatytas darbo režimas blyksi 5 sekundes
- Pasirodys + ir - .

Nuspausti mygtukus + (2) arba - (3), kol pasirodys norimas darbo režimas.

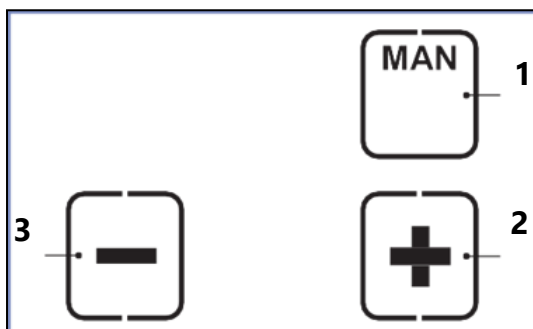

32. pav.

MAN/ SEMI/ AUTO

Nuspaudus mygtuką "Darbo režimas" (1) arba palaukus 5 sekundes, nustatytas režimas bus išsaugotas. Kiekvieną darbo režimą taip pat galima pasirinkti „Švelnaus įtempimo“ įtempimo diapazonui (7.6 skirsnis).

- **MAN = Rankinis aprišimas:**
Išlaikyti mygtuką nuspaustu tol, kol bus pasiektas norimas juostos įtempimas. Tada trumpai nuspausti suvirinimo mygtuką, juostų suvirinimui ir viršutinės juostos nukirpimui.
- **SEMI = Pusiau automatinis aprišimas (standartinis / gamyklinis nustatymas)**
Nuspausti ir išlaikyti mygtuką iki bus pasiekta nustatyto įtempimo jėga. Tada juostos automatiškai suvirinamos, o viršutinė juosta nupjauta. Taip pat galima bet kuriuo metu nuspaudus suvirinimo mygtuką, suvirinti rankiniu būdu.

- **AUTO = Automatinis aprišimas ***

Trumpu įtempimo mygtuko nuspaudimu (palietimu), bus paleistas įtempimo procesas. Pasiekus nustatyto įtempimo jėgą, juostos automatiškai suvirinamos ir viršutinė juosta nukerpama.

* Šis darbo režimas AUTO = pilnai automatinis aprišimas, užblokuotas gamykloje! Jo sužadinimą gali atlikti tik įgaliotas ErgoPack serviso partneris.



Įspėjimas!

Juostos įtempimas arba aprišimas kelia prispaudimo ir sutraiškymo pavojų.

Niekada nedėkite rankų ar kitų kūno dalių tarp juostos ir prekių pakuotės aprišimo proceso metu. Užtikrinti, kad pavojingoje zonoje nebūtų jokių pašalinių asmenų.

Avarinio STOP panaudojimas pavojaus atveju (prispaustas žmogus):

Juostos atpalaidavimui (prieš suvirinant), patraukti balansavimo svirtį.

Darbo režime AUTO, taip pat gali būti vėl nuspaudžiami įtempimo arba suvirinimo mygtukai. Po suvirinimo nupjauti juostą pjovimo įrankiu (juostos pjoviklis).

7.9 Favorito* parinkimas

Funkcija „favoritas“ sužadina antrąjį nustatymų lygmenį, kurio parametrai gali būti užduodami laisvai, panašiai kaip pagrindiniame lygmenyje.

Tai leidžia operatoriui skubiai pereiti nuo vienos nuostatos į kitą.

Funkcijos „favoritas“ išjungimas:

- Nuspausti mygtuką „favoritas“ (1). Žvaigždė (2) iš ryškiai juodos tampa kontūrine. Visi parametrai keičiasi į anksčiau užduotas šio nuostatų lygmens reikšmes.

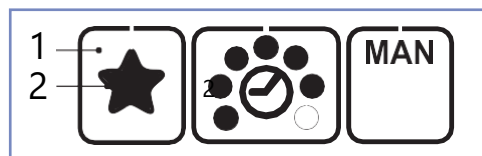

33a pav.

Funkcijos „favoritas“ sužadinimas:

- Nuspausti „favorito“ mygtuką (1). Žvaigždė (3) tampa ryškiai juoda. Visi parametrai keičiasi į šiam nuostatų lygmeniui užduotas reikšmes.

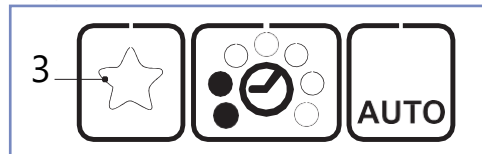

33b pav.

* Darbo režimas „favoritas“ užblokuotas gamykloje! Sužadinimą gali atlikti tik jūsų ErgoPack serviso partneris.

7.10 Sulydymo laiko nustatymas

Nustatytas suvirinimo laikas nuolat rodomas užpildytais taškais, kai sistema yra paruošta naudoti.

- nuspausti mygtuką „suvirinimo laikas“ (2)
 - Nepanaudoti simboliai išnyksta.
 - Užpildyti taško srovės nustatyto suvirinimo laiko taškai blyksi 5 sekundes.
 - Pasirodys + ir -.

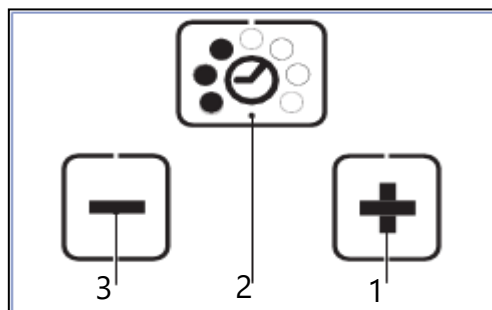

34. pav.

- Nuspausti mygtuką + (1) arba - (3), kol pasirodys pageidaujamas suvirinimo laikas.
- Išsaugoti: nuspausti mygtuką "suvirinimo laikas" (2) arba palaukti 5 sekundes.

7.11 Juostos ritės keitimas

Ijungti aprišimo sistemą, kaip aprašyta 7.4 skirsnyje.

Juostos ritės keitimui, nuspausti „F2“ mygtuką (35a) ir vykdyti monitoriuje pateikiamas instrukcijas.



35. pav.

35a

Nuspaudus mygtuką „kitas“, monitoriuje pasirodys **1. Žingsnis**.

1. Žingsnis

Nuspaudus mygtuką „Grandininio ieško nustatymas“, grandinė automatiškai pasieks reikiamą padėtį taip, kad raudona grandinės grandis sustotų slankaus lango viduryje.

Šiam veiksmui, slankus langas turi būti uždarytas!

Grandininiam iešmui pasiekus reikiamą padėtį, automatiškai pasirodys **2. Žingsnis**.



Pastaba!

Juostos ritės keitimo režimą galima stabdyti bet kuriuo metu, nuspaudžiant „Stop“ mygtuką ir jūs galėsite grįžti atgal į pagrindinį meniu.

2. Žingsnis

Atverti slankų langą (36a). Po jo atvėrimo bus automatiškai pateiktas **3. Žingsnis**.

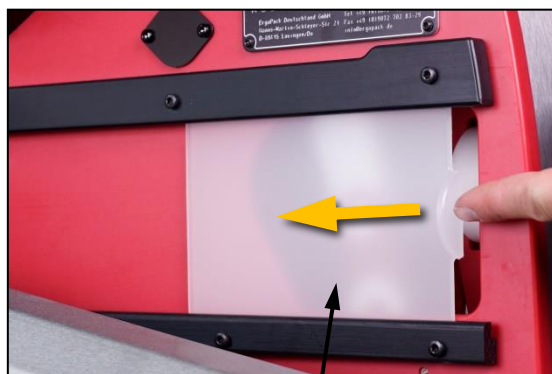

36. pav.

36a

3. Žingsnis

Atlenkti žemyn iki atramos pasukamą rankeną su raudonu apskritu disku.



37. pav.

Uždėti ant apskrito disko naują juostos ritę, kurios juosta išvyniojama **prieš laikrodžio rodyklę**, pastačius ant disko.



38. pav.



Pastaba!

Dar nenuimti dirželių arba lipnių juostelių, fiksuojančių juostą prie ritės!

Pakelti pasukamą rankeną su juostos rite link jos vertikalios padėties kaip parodyta paveiksle.



39. pav.

Dabar nukirpti apkabos dirželius arba lipnias juostas fiksuojančias juostą prie ritės.

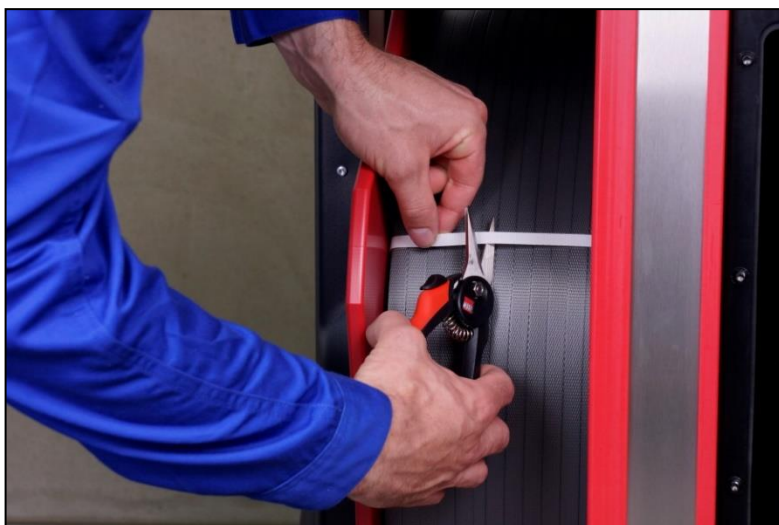

40. pav.



Dėmesio!

Pilnai pašalinkite lipnias juosteles nuo juostos ritės. Lipnūs likučiai ant juostos ritės gali užstrigti aprišimo sistemos viduje ir sukelti jos veikimo sutrikimus.

Pakelti juostos įvado balto ritinėlio gaubtą ir pervesti juostą per U-formos varžtą ...



41. pav.

... ir virš balto ritinėlio į vidų. Pakui vėl atlenkti gaubtelį žemyn.



42. pav.



43. pav.

Lytėjimo monitoriuje nuspaudus „Kitas“ bus užbaigtas 3. Žingsnis ir pateiktas **4. Žingsnis**.



44. pav.

4. Žingsnis

Iš kairės rankos pusės nuspausti metalinį apkabos užraktą raudonoje grandinės grandyje ...



45. pav.



46. pav.

... paskui perslinkti juostą iš dešinės kairėn per išpjovą apkabos užrakte.



47. pav.

4. Žingsnio užbaigimui, uždaryti slankų langą.



48. pav.

5. Žingsnis

Nuspausti mygtuką „Grandininio ieško nustatymas“ iki jis automatiškai sustos ir pasirodys **6. Žingsnis**.



49. pav.



50. pav.



Įspėjimas, sužalojimų rizika!

Niekada nekaišiotkite pirštų tarp grandinės grandžių.



6. Žingsnis

Ištraukti juostą iš raudonos grandinės grandies apkabos užrakto ir laikyti ją tiesiai aukštyn kaip parodyta (53. pav.).

Paskui, nuspausti mygtuką „Ištraukti grandinę“ iki grandininio ieško sustojimo ir pasirodys **7. Žingsnis**.



51. pav.



53. pav.



52. pav.



Įspėjimas, sužalojimų rizika!

Niekada nekaišiotkite pirštų tarp grandinės grandžių.



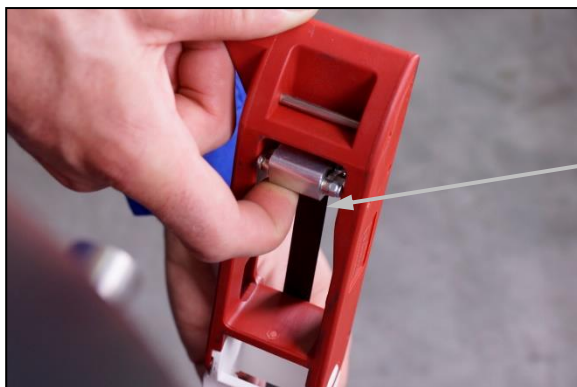

54. pav.

7. Žingsnis

Atverti ekscentrinį fiksatorių grandininio iešmo raudonos galvutės elemente pirštu nuspaudžiant jį vidun. (Žiūr. 54. pav.)



55. pav.

Pervesti juostą per grandininio iešmo galvutės elementą iš užpakalinės pusės (kaip parodyta paveiksle).

Juosta turi būti pervesta tarp dviejų aliuminio ekscentrikų.



Įspėjimas, sužalojimų rizika!

Niekada nekaišiotkite pirštų tarp grandinės grandžių.





56. pav.

Nuspaudus mygtuką „Įtraukti grandininį iešmą“ pilnai perslinkti atgal apgrąžos kreipiančiąją.

Paskui galite grįžti į **pagrindinį meniu.**



Dėmesio!

Užtikrinti pastovų juostos įtempimą, perslenkant atgal grandininį iešmą, taip išvengiant juostos įstūmimo į aprišimo sistemą.

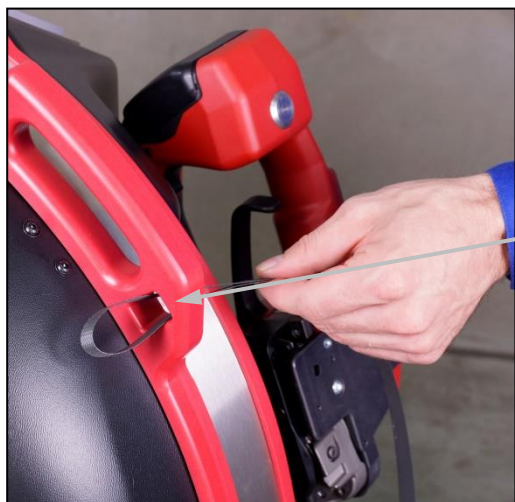

57. pav.

Kilpos pagalba pervesti užkloties juostą per mažą išpjovą iš kairės rankos pusės (kaip parodyta paveiksle).

7.12 Padėklo pločio nuostatos

1. Žingsnis:

Užduodant tinkamą padėklo plotį, pagrindiniame meniu nuspausti mygtuką „Padėklo plotis“.



58. pav.

2. Žingsnis:

Reikiamą aprišamo padėklo plotį galima pasirinkti iš pateikiamo gamyklinio padėklų pločių sąrašo. Jei sąrašė nėra reikiamo padėklo pločio, tai galima paderinti atitinkamų mygtukų pagalba.



59. pav.

Reikiamo padėklo pločio keitimą atlikti šia mygtukų nuspaudimo seka:

Nuspausti ir išlaikyti apie 3 sek. keitimo mygtuką. Pločio keitimą galima atlikti 10 cm žingsniais (60. pav.). Mygtuko „OK“ nuspaudimu patvirtinus padėklo pločio pasirinkimą, jis bus išsaugotas užduotų padėklų pločių rinkinyje.

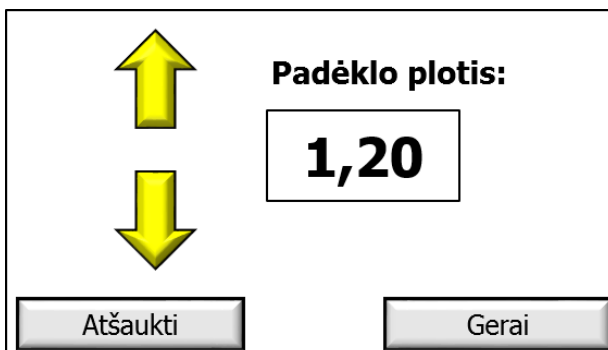

60. pav.

Jūsų ErgoPack jau paruoštas aprišimo veiksmui.

8. Darbo eiga

8.1 Aprišimas

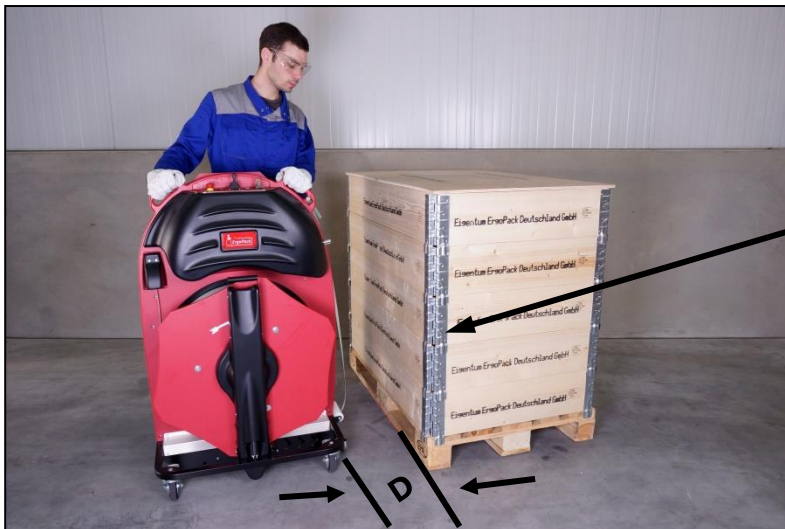

61. pav.

1. Žingsnis

Nustatyti ErgoPack apie 30 cm (D) atstumu prieš aprišamą padėklą.

Jei jūsų sistema aprūpinta pasirinktinu linijiniu lazeriu:

Nustatyti ErgoPack lygiagrečiai padėklui taip, kad lazerio spindulys būtų nukreiptas išilgai padėklo krašto.



62. pav.

2. Žingsnis

Išslinkti grandininį iešmą, pervedant svirtelę „išslinkti“ („move out“) kryptimi.

Apgrąžos kreipiančioji perva juosta po padėklo apačia ...



63. pav.

... ir aukštyn pagal priešingą padėklo šoną.



64. pav.

Tinkamai nustačius padėklo plotį ir aprišimo sistemos padėtį, atstumas tarp padėklo ir grandinės bus apie 10 cm.



Dėmesio!

Pervesti svirtelę iki grandininis iešmas pasirodys iš priešingos padėklo pusės ir atsilenks link jūsų.

Atpalaiduoti svirtelę, kad ji grįžtų į neutralią padėtį (centrinė padėtis) ir stabdytų tolesnį grandininio iešmo judesį.

Sugriebti grandininį iešmą už raudonos galvutės, kaip parodyta paveiksle. Neleisti grandininio iešmo kritimo ant pakuotės!



65. pav.

3. Žingsnis

Kairiąja ranka laikyti juostą kaip parodyta paveiksle, **tiesiogiai sugriebus už grandininio ieško galvutės ...**



66. pav.

... pilnai pervesti grandininį iešmą atgal, perslenkant svirtelę „įtraukti“ („move in“) kryptimi.



Dėmesio!

Gražinant atgal grandininį iešmą, išlaikyti lengvą juostos įtempimą, taip išvengiant jos kilpų susidarymo ant apgrąžos kreipiančiosios. Kilpos gali sukelti mašinos darbo trukdžius, atliekant grįžtamąjį grandininio ieško judesį.

4. Žingsnis

Apgražos kreipiančiajai slenkant atgal į aprišimo sistemą, automatiškai pakyla juostos kėliklis.

Dabar reikalinga sumažinti juostos įtempimą kairiąja ranka; priešingu atveju negalės pakilti juostos kėliklis.



67. pav.

Juostos kėliklis pakelia antrąjį juostos galą iki darbinio aukščio taip, kad galėtumėte sugriebti juostą be pasilenkimo.

Išlaikykite perslinktą svirtelę iki juostos kėliklis pilnai pasieks viršutinę padėtį.

Laikas, kiek ilgai juostos kėliklis turi išlikti viršutinėje padėtyje, gali būti užduodamas meniu 3 lape.



Dėmesio!

Kylant juostos kėlikliui aukštyn, atitinkamai atpalaiduokite juostos sulaikymą rankoje.

Aprišimo sistema automatiškai išsijungs, išvengiant apgadinimų, jei jūs neatpalaiduosite juostos, jos kėlikliui kylant aukštyn. Juostos kėliklis galės vėl pajudėti aukštyn, du kartus stumtelėjus svirtelę „įslinkti“ („move in“) kryptimi.

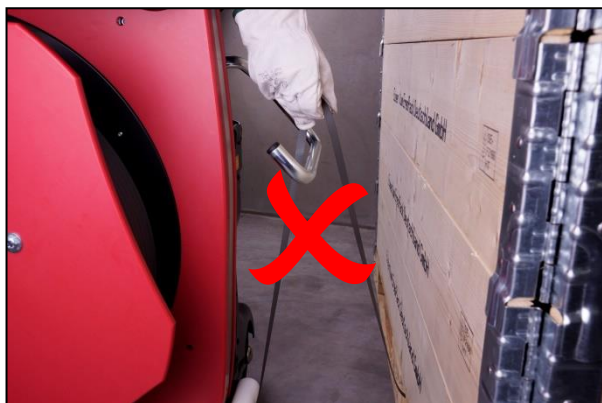

68. pav.

Jei juostos suldydymui patraukiate papildomą jos atkarpą iš aprišimo sistemos, jokia būdu netraukite juostos tiesiogiai nuo kėliklio, ...

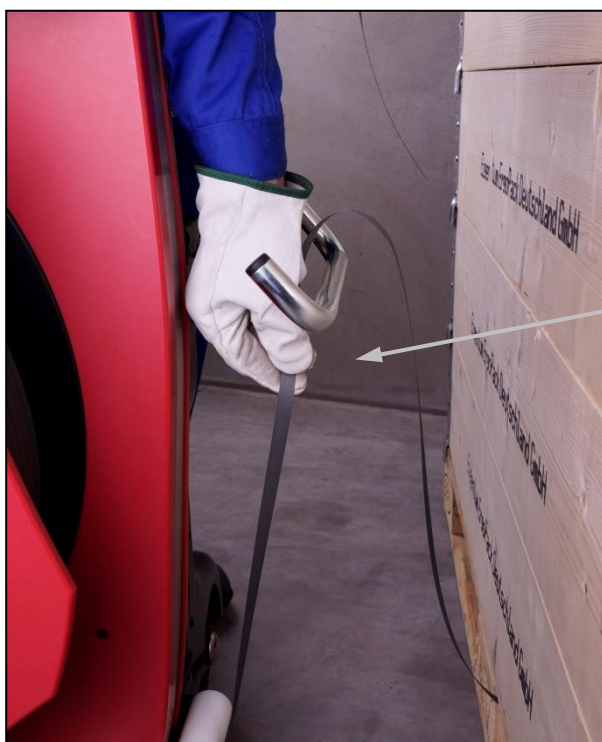

69. pav.

...o sugriebti apytikriai 10 cm žemiau juostos kėliklio. Sugriebti juosta visa ranką ir patraukti iš aprišimo sistemos. Tuo pačiu metu, leiskite juostos galui slysti per kitą ranką!

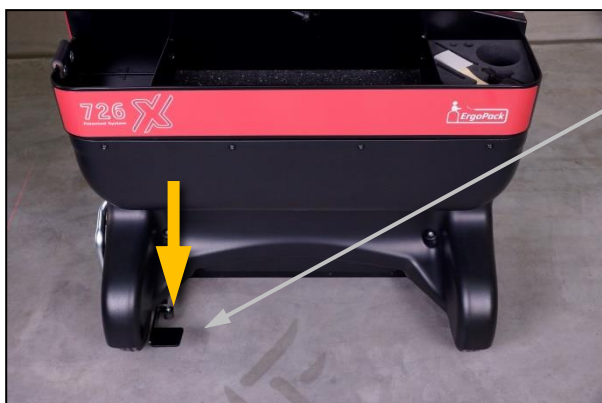

70. pav.

Jei jūsų sistema su pasirinktiniu juostos stabdžio atpalaidavimu: Prieš patraukiant juosta, nuspausti kojinių pedalą kairėje pusėje. Tai sumažins juostos ritės stabdymo jėgą ir palengvins juostos ištraukimą.

8.2 Aukštesnių kaip 70 cm padėklų aprišimas ir juostos sulydymas

1. Žingsnis

Aprišti padėklą kaip nurodyta 8.1 skirsnyje.

2. Žingsnis

Perdengti juostas taip, kad juostos galas būtų apačioje.

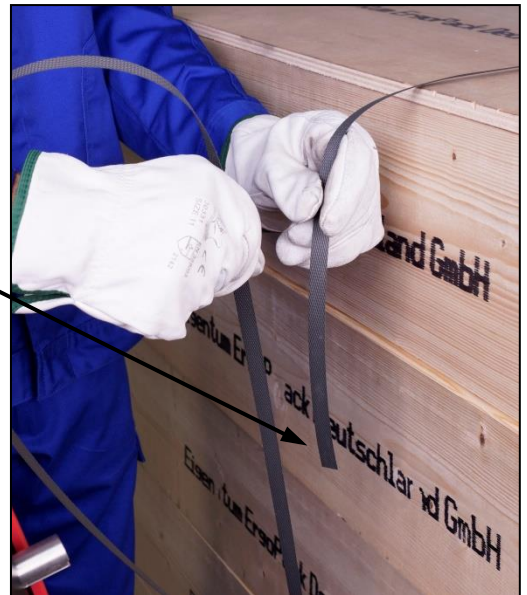

71. pav.

3. Žingsnis

Sugriebti abi juostas **dešine ranka**, kaip parodyta paveiksle.

Juostos galas turi būti jūsų rankoje, be išsikišimo!



72. pav.

4. Žingsnis

Kairiąja ranka paslinkti sulydymo galvutę link padėklo ir tuo pačiu metu palenkti ją pirmyn taip, kad sulydymo galvutė būtų lygiagrečiai pakuotei.

Patraukti balansavimo svirtį sulydymo galvutės apkabos atvėrimui.



73. pav.

Dešiniąja ranka galite perslinkti juostą iš viršaus žemyn pro sulydymo galvutės išpjovą (panašiai kaip kreditinę kortelę).

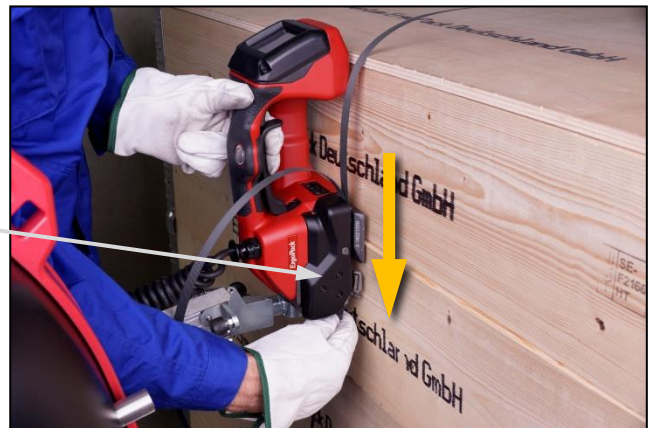

74. pav.

Dabar galima atpalaiduoti balansavimo svirtį.



75. pav.

5. Žingsnis

Juostos įtempimas ir sulydymas skirtingas, priklausomai nuo užduoto režimo (rankinis, pusiau automatinis arba automatinis režimas) (žiūr. taip pat 7.8 skirsnį).

5.1 Rankinis įtempimas ir sulydymas

Nuspausti įtempimo mygtuką (76. pav.) iki bus pasiekta reikalaujama įtempimo jėga (žiūr. taip pat 7.7 skirsnį).

Paskui, nuspausti apvalų suvirinimo mygtuką (77. pav.) abiejų juostų suvirinimui ir viršutinės atkirpimui.

5.2 Pusiau automatinis įtempimas ir sulydymas

Nuspausti įtempimo mygtuką (76. pav.) iki bus pasiekta užduota įtempimo jėga. Paskui, abi juostos bus automatiškai suvirintos ir nukirpta viršutinė juosta. Taip pat galite bet kuriuo metu suvirinti juostas rankiniu būdu, nuspaudžiant suvirinimo mygtuką, net jei nepasiekta užduota įtempimo jėga.

5.3 Automatinis įtempimas ir suvirinimas*

Vienu trumpu įtempimo mygtuko nuspaudimu (paliečiant), bus sužadintas sandarinimo procesas (įtempimas ir suvirinimas). Pasiekus užduotą įtempimo jėgą, juostos automatiškai suvirinamos ir nukerpama viršutinė juosta.

* Šis darbo režimas AUTO = pilnai automatinis aprišimas, užblokuotas gamykloje! Jo sužadinimą gali atlikti tik jūsų ErgoPack serviso partneris.

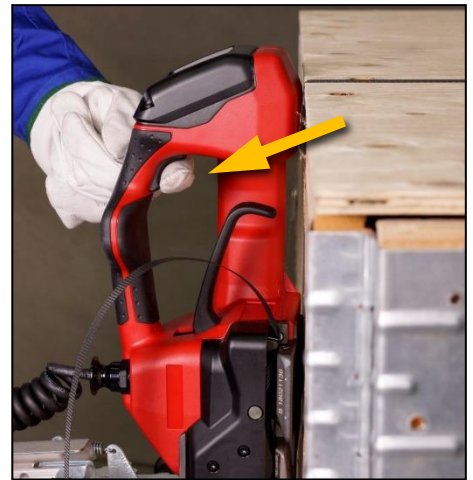

76. pav.

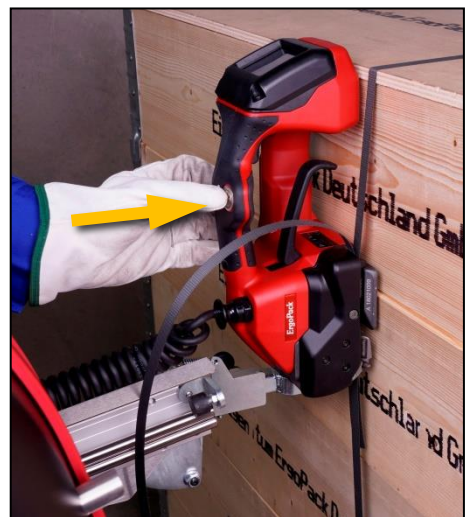

77. pav.



Įspėjimas!

Juostos įtempimas arba aprišimas kelia prispaudimo ir sutraiškymo pavojų!

Jokiu būdu, aprišimo metu nekaišioti rankų ar kitų kūno dalių tarp juostos ir pakuočių. Užtikrinti, kad pavojingoje zonoje nebūtų jokių pašalinių žmonių.

Atliekant avarinį stabdymą pavojaus atveju (prispaustas asmuo):

Juostos atpalaidavimui (prieš suvirinimą), sužadinti balansavimo svirtį, įtempimo arba suvirinimo mygtukus. Po suvirinimo, nupjauti juostą pjovimo įrankiu.

Įtempimo procesas bus užbaigtas, pilnai užpildžius indikatoriaus juostą.

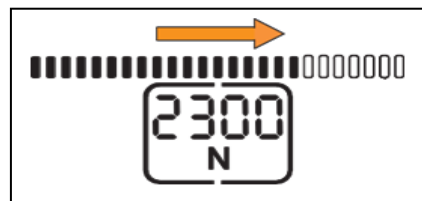

78. pav.

Suvirinimo procesas baigiamas, pilnai užpildžius indikatoriaus juostą (1). Aušinimo pradžia (2). Atvėsus, pasigirs garsinis signalas ir monitoriuje užsižiebs žalia šviesa.

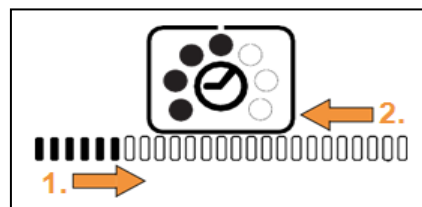

79. pav.

6. Žingsnis

Kai tik baigsis atgalinė laiko atskaita ir nuskambės garsinis signalas galima patraukti balansavimo svirtį link rankenos.



Dėmesio!

Jei po suvirinimo mygtuko nuspaudimo, nebus paleistas suvirinimo procesas, o sulydymo galvutė perduoda garsinį signalą, tai reikš, kad nebuvo nuspaustas įtempimo mygtukas.



80. pav.

7. Žingsnis

Dabar paslinkti sulydymo galvutę kairėn, kartu išlaikant nuspaustą balansavimo svirtelę.



Dėmesio!

Rekomenduojama reguliariai valyti sulydymo galvutę (ne rečiau kaip kasdien), jei susidaro plėvelės atliekų. Privaloma tikrinti įtempimo ratuką ir dantukų plokštę apgadinimams ir palaikyti juos švarius. Žiūr. 10.10 skirsnį.

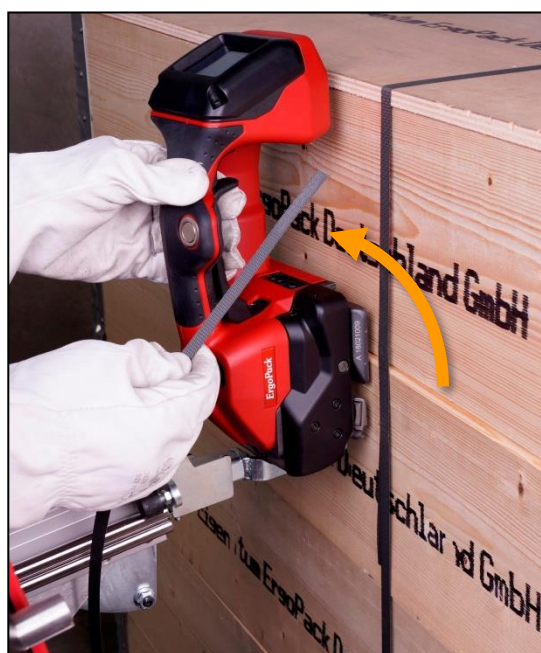

81. pav.

8.3 Sulydymo efektyvumas

Vizualios gairės sulydymo trukmei : Sulydymo laikas turi būti patikrintas pagal 7.10 punktą ir pakeistas, jeigu reikia, jei matome, kad juosta blogai sulydoma.

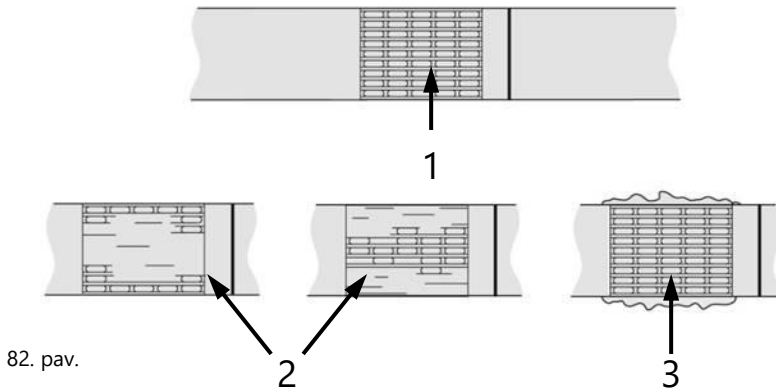

1 Geras sulydymas: visiškai hermetiškas paviršius buvo švariai sulydytas, be jokių išsikišusių papildomų medžiagų.

2 Trumpas sulydymas: paviršius buvo netolygiai sulydytas, pasirinktas sulydymo laikas yra per trumpas.

3 Ilgas sulydymas: atliekama medžiaga yra išstumta į šoną, pasirinktas sulydymo laikas yra per ilgas.



Įspėjimas!

Defektinio sulydymo aprišimas negali užtikrinti apkrovos ir gali sukelti sužalojimus. Niekada nevežkite ir neperkraukite supakuotų prekių, esant nepatikimam trinties sulydymui.

8.4 Žemesnių nei 70 cm padėklų aprišimo juostos įtempimas ir sulydymas



83. pav.

1. Žingsnis

Patraukti juodo blokuotės kaiščio galvelę. Paskui, patraukti sulydymo galvutę iš laikiklio ir perkelti ant aprišamos pakuotės.

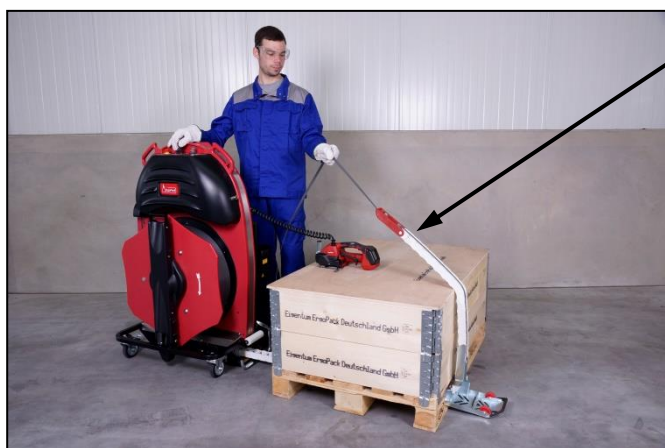

84. pav.

2. Žingsnis

Aprišti pakuotę tiksliai kaip aprašyta 8.1 punkte.



85. pav.

3. Žingsnis

Užkloti juostas vieną ant kitos taip, kad juostos pradžia būtų paklota apačioje.

Patraukti balansavimo svirtį, sulydymo galvutės apkabos atvėrimui.



86. pav.

Dabar, dešine ranka perslinkti juostą per sulydymo galvutės kreipiamąją link savęs.



87. pav.

4. Žingsnis

Juostos įtempimas ir sulydymas skiriasi priklausomai nuo užduoto režimo (rankinis / pusiau automatinis arba automatinis režimas, žiūr. 7.8 punktą).



88. pav.



89. pav.

5. Žingsnis

Kai tik nuskambės garsinis signalas ir žaliai sušvis ekranėlis, patraukti balansavimo svirtį link rankenos bei perslinkti sulydymo galvutę kairėn nuo juostos.



90. pav.

Jei jūsų aprišimo sistema aprūpinta pasirinktinu trigubu įrankio kėlikliu:

Patraukti sulydymo galvutę horizontaliai, pasukti ją 90° kampu į horizontalią padėtį ir pastatyti ant padėklo viršaus.

Juostos įtempimas ir sulydymas atliekamas tiksliai taip kaip aprašyta ankstesniuose žingsniuose.

9. Galimi rizikos faktoriai



Dėmesio: lazerio spindulys!

Tiesioginis akių kontaktas su lazerio spinduliu arba atspindžio radiacija gali sukelti ilgalaikius akių pažeidimus.

Draudžiama žvelgti tiesiogiai į lazerio spindulį.

Lazerio kategorija: 2

Galia: 10 mW

DIN EN 60825-1:2015-07

Bangos ilgis: 635 nm



Įspėjimas:

Prispaudimo arba sutraiškymo pavojus juostos įtempimo arba aprišimo metu.

Aprišimo proceso metu, jokiū būdu nekaišioti rankų ar kitų kūno dalių tarp juostos ir pakuotės. Užtikrinti, kad pavojingoje zonoje nebūtų jokių pašalinių žmonių.

Avarinis stabdymas pavojaus atveju (asmens prispaudimas):

- Įtempimo atpalaidavimui (prieš suvirinimą), atverti balansavimo svirtį.
- Po suvirinimo, tinkamu įrankiu (juostos pjoviklis) nupjauti juostą.



Įspėjimas!

Toliau išvardyti pavojai gali sukelti sunkius sužalojimus arba mirtį.

Sprogimui pavojingos zonos, sproginimo rizika

Draudžiama naudoti aprišimo sistemas sproginios atmosferos aplinkoje.

Elektros smūgis

Juostos sukuria elektrostatinį krūvį. Jie gali išsikrauti per naudotoją. Todėl diržų sistema netinka naudoti asmenims su implantais, pavyzdžiui, širdies stimulatoriais ar defibriliatoriais.



Įspėjimas!

Šie pavojai gali sukelti sunkius sužalojimus:

Grandininis iešmas, sutrenkimų rizika

Grandininiam iešmui kylant aukštin iš priešingos pakuotės pusės, jis visu savo svoriu krenta link operatoriaus.

Neapdairiai naudojant, grandininis iešmas gali atsitrengti į operatoriaus galvą, sukeldamas sužalojimus. Dirbdami su mašina būkite atidūs ir susikaupę, sugriebkite grandininį iešmą jam krentant ant pakuotės viršaus.

Nepatikimas juostų suvirinimas gali neišlaikyti apkrovos ir sukelti sužalojimus.

Niekada negabenti ir neperkelti aprišto padėklo su nepatikimai suvirinta juosta.

Sužalojimo rizika, nutrūkus juostai

Įtempimo metu juosta gali nutrūkti arba įplyšti. Draudžiama stovėti vienoje linijoje su juosta, būtina naudoti akių apsaugą.

Sužalojimo rizika atšokančiais juostos galais

Nupjaunant juostą, laikyti jos viršutinę dalį ir pasitraukti į šoną. Draudžiama stovėti vienoje linijoje su juosta, būtina naudoti akių apsaugą.

Sutrenkimo grandininio iešmu rizika

Pastačius aprišimo sistemą, būtina įsitikinti ar grandininis iešmas pilnai įtrauktas. Neturi kyšoti apgrąžos kreipiančioji.

Paslydimo rizika ant juostos atliekų

Užtikrinti greitą juostos atliekų ar atraižų pašalinimą nuo darbo vietos grindų.

Sutraišymo rizika, naudojant sulydymo galvutę ir grandininį iešmą

Jokiu būdu nekaišioti pirštų į sulydymo galvutės įtempimo ratuko zoną bei į grandininį iešmą.

Sutraišymo rizika apgrąžos kreipiančiaja

Padidinta prispaudimo rizika, ypač aplink visą apgrąžos kreipiančiąją.



Įspėjimas!

Šie pavojai gali sukelti rimtus sužalojimus:

Pavojaus zona, sutraiškymo ir sužalojimų rizika

Prieš kiekvieną aprišimo ciklą būtina įsitikinti ar pavojaus zonoje (ypač grandininio iešmo) nėra jokio žmogaus ir niekas negali patekti į šią zoną. Tai svarbu ypač riboto ar blogo matomumo zonoms priešingoje padėklo pusėje. Aprišimo metu jokių būdu nekaišioti rankų ar kitų kūno dalių tarp juostos ir pakuotės.

Energijos šaltinis, sužalojimo rizika

Prieš atliekant techninės priežiūros ar remonto darbus: Išjungti aprišimo sistemą, nuspaudžiant „OFF“ jungiklį, ištraukti pagrindinio jungiklio raktelį ir atjungti pagrindinį srovės tiekimo kabelį nuo akumuliatorių.



Atsargumas!

Šie pavojai gali sukelti mažus arba vidutinius sužalojimus:

Juostos ritė, sužalojimo rizika

Keičiant juostos ritę, jei ritės masė 20 kg arba daugiau, jos gabenimui ir pakėlimui reikalingi 2 žmonės.

Virtimo pavojus

Padėklų aprišimas, kiek tai įmanoma, turi būti atliekamas ant lygaus pagrindo paviršiaus. Naudojant aprišimo sistemą ant nuožulnių paviršių, pastačius mašiną ir prieš pradėdant aprišimą būtina nuspausti jos ratukų stabdžius.



Dėmesio!

Išvengti aprišimo sistemos apgadinimų:

Vandens poveikio sukelti apgadinimai

Draudžiama valyti aprišimo sistemą vandeniu arba garo srautu.

Vizuali patikra

Prieš pirmąjį aprišimo sistemos panaudojimą turi būti atlikta jos vizuali patikra išoriniams apgadinimams.

Naudoti tik originalias ErgoPack atsargines dalis!

Panaudojus kitokias nei ErgoPack atsargines dalis, panaikinamos gamintojo garantijos ir atsakomybė.

10. Priežiūra ir remontas

Jūsų ErgoPack pagaminta iš dengto galvaninės, miltelinės dangomis arba nerūdijančio plieno, o taip pat padidinto atsparumo trinčiai plastikų, dėlto ši mašina iš esmės nereikalauja techninės priežiūros.

Valyti išorinius ErgoPack paviršius drėgnu skudurėliu, tik jos padidinto užterštumo atveju.



Įspėjimas!

Prieš pradėdant visus techninės priežiūros ir remonto darbus, privaloma išjungti aprišimo sistemą, nuspaudžiant „OFF“ jungiklį, ištraukti pagrindinio jungiklio raktelį ir atjungti srovės tiekimo kabelį nuo akumuliatorių bloko.

10.1 Grandininio iešmo valymas

Valyti alyva užterštą grandininį iešmą acetonu arba žibalu. Privaloma naudoti atitinkamas apsaugos priemones.



Dėmesio!

Draudžiama panardinti grandininį iešmą į valiklį.

Niekada nenaudoti tepimo medžiagų tokių kaip tepalai arba alyva!

10.2 Grandininio ieško keitimas

1. Žingsnis

Nukirpti juostą balto ritinėlio priekyje ir lipnia juosta fiksuoti prie ritės. Ištraukti aprišimo sistemoje likusią juostos atkarpą per grandininio ieško galvutę ir perduoti utilizavimui.



91. pav.

2. Žingsnis

(Galimi 2 pasirinkimai)

1 pasirinkimas

Aprišimo sistemos monitoriuje užduoti 1 m padėklo plotį ir išslinkti grandininį iešmą iki apgrąžos kreipiančioji atsilenks aukštyn ir bus užfiksuota šioje padėtyje.



92. pav.

Paskui mygtuko „OFF“ nuspaudimu išjungti aprišimo sistemą ir atjungti srovės tiekimo kabelį nuo akumuliatorių bloko. Šiam tikslui būtina atidaryti akumuliatorių sekcijos dangtį (patraukiant už ratukų apdangų). (Žiūr. 93. pav.)



93. pav.

2 pasirinktis

Mygtuko „OFF“ nuspaudimu išjungti aprišimo sistemą ir atjungti srovės tiekimo kabelį nuo akumuliatorių bloko. Šiam tikslui būtina atidaryti akumuliatorių sekcijos dangtį (patraukiant už ratukų apdangų). (žiūr. 93. pav.)



94. pav.

94a

Antrasis asmuo nuspaudžia žemyn blokuotės įtaiso (94a) balansavimo svirtį, kuri sujungta magnetiniu užraktu per atlenkimo spyruoklės varžtą. Tuo pačiu metu kitas asmuo patraukia apgrąžos kreipiančiąją iš aprišimo sistemos, kaip parodyta 96. pav.

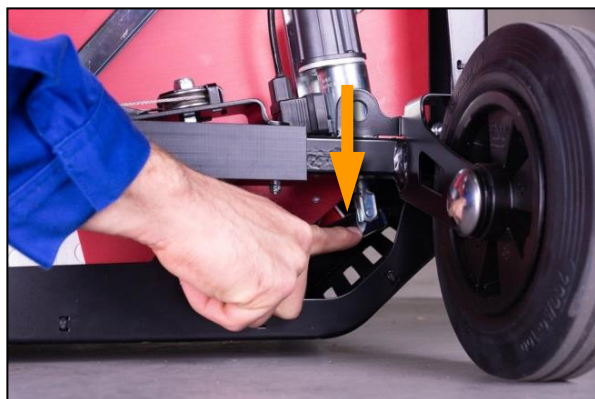

95. pav.

Dabar patraukti
apgrąžos kreipiančiąją
apie 1 m ir atlenkti
sandūrą. (žiūr. 96. pav.)



96. pav.

3. Žingsnis

Patraukti grandinę iš
aprišimo sistemos ir ją
suvynioti kaip parodyta
paveiksle.



97. pav.

4. Žingsnis

Atvirkštine tvarka ištraukimui, įvesti į mašiną naują grandinę.



98. pav.

Įslenkant grandinės galinį elementą į sistemą galiniai elementai apkraunami spyruoklės poveikiu (žiūr. 99. pav.) ir turi būti atitinkamai išlyginami (žiūr. 100. pav.). Pirštais nuspausti grandinės grandis ir perstumti į aprišimo sistemą ...



99. pav.

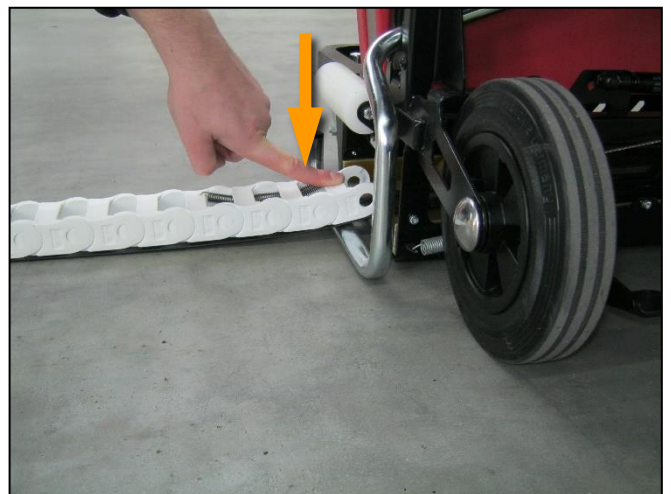

100. pav.

... taip, kad grandinės galas galėtų būti įslinktas į grandinės kanalą centrinėje aprišimo sistemos dalyje (žiūr. 103. pav.) kartu į grandinės įdubas įkabinant slankiklio dantukus (žiūr. 101. pav.).



101. pav.

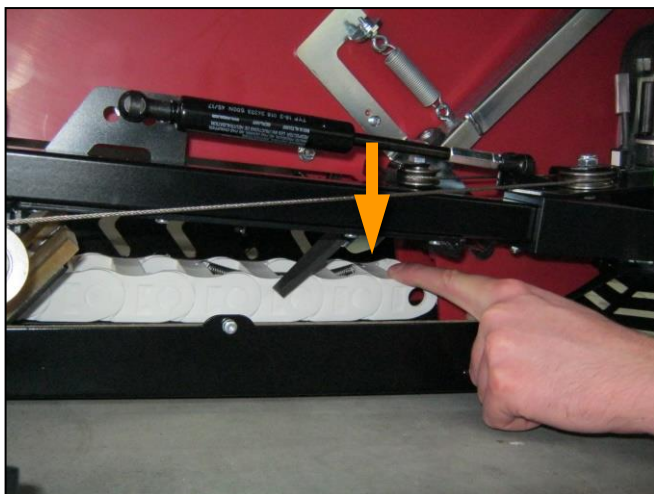

102. pav.

Dėlto apkrautos grandinės grandys turi būti pirštais nuspaustos žemyn (žiūr. 102. pav.).

Grandinės kanalas



103. pav.

5. Žingsnis

Paleisti aprišimo sistemą veiksmui kaip aprašyta 7 skyriuje.

10.3 Apgrąžos kreipiančiosios keitimas

1. Žingsnis

Nukirpti juostą balto ritinėlio priekyje ir lipnia juosta fiksuoti prie ritės. Ištraukti aprišimo sistemoje likusią juostos atkarpą per grandininio iešmo galvutę ir perduoti utilizavimui.



104. pav.

2. Žingsnis

Aprišimo sistemos monitoriuje užduoti padėklo plotį 1 m ir išslinkti grandininį iešmą...



105. pav.

...iki apytikriai 60 cm grandinės pakils į vertikalią padėtį. Tada išjungti aprišimo sistemą mygtuko „OFF“ nuspaudimu ir atjungti srovės tiekimo kabelį nuo akumuliatorių bloko.



106. pav.

3. Žingsnis

Įstatyti 5,5 mm pločio atsuktuvą tarp dviejų grandinės grandžių sparnų ...

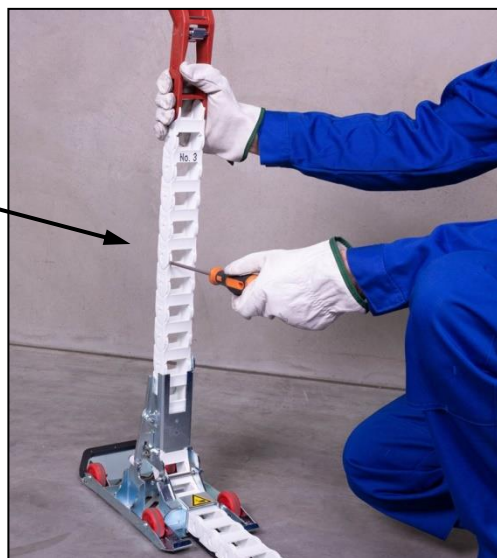

107. pav.

... ir atsargiai pasukant atsuktuvą, perslinkti grandinę į šoną ...



108. pav.

... iki pilno dviejų grandinės grandžių išskyrimo.

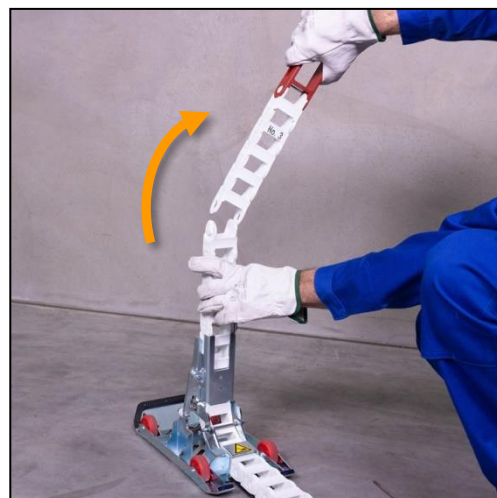

109. pav.

4. Žingsnis

Ranka perslinkti grandinę atgal į aprišimo sistemą iki grandinė bus pilnai išslinkta iš apgrąžos kreipiančiosios.



110. pav.

5. Žingsnis

Nustatyti apgrąžos kreipiančiąją ant jos viršaus kaip parodyta paveiksle ir atsuktuvu atsukti abu ilgio nustatymo diržo sraigtus.



111. pav.

6. Žingsnis

Naujos apgrąžos kreipiančiosios pastatymas atliekamas atvirkštine išardymui veiksmų seka.



Dėmesio!

Abu ilgio nustatymo diržo sraigčiai turi būti padengti vidutinio tvirtumo fiksavimo laku!

10.4 Atskirų grandinės grandžių keitimas

Lūžus atskiroms grandinės grandims, ją galima perskirti kaip aprašyta 10.2 skirsnyje, šių defektinių grandžių pakeitimui.

Taip pat yra galimybė laikinai pašalinti defektinę grandį be naujos grandies sumontavimo.



Dėmesio!

Pašalinus grandinės grandį, aprišimo sistema turi būti paleista iš naujo. Po kiekvieno pakartotinio paleidimo, valdymo blokas automatiškai sureguliuos tinkamai nulinei padėčiai kaip nurodyta 8.4 skirsnyje.



Pastaba!

Jei naujas sutrumpintas grandinės ilgis lieka nežinomas valdymo blokui, gali atsitikti taip, kad pilnai išslenkant grandinę, jos galas bus tinkamai neatpažintas ir grandininis iešmas bus perslinktas per pavaros krumpliaratį.

Tai gali sukelti trukdžius. Dėlto trūkstamos grandinės grandys turi būti pakeistos kaip galint greičiau.

10.5 Juostos ilgio nustatymo diržo keitimas

1. Žingsnis (išardymas)

Atlikti 1 – 5 žingsnius aprašytus 10.3 skirsnyje ir toliau tęsti 2. žingsniu.

2. Žingsnis

Atidaryti „akumuliatorių sekcijos“ dangtį kaip aprašyta 7.2 skirsnyje „akumuliatorių bloko įkrovimas“.

Paskui atpalaiduoti rutulinį užrakto kaištį, nuspaudžiant atpalaidavimo mygtuką ir ištraukti jį iš atraminės plokštės.

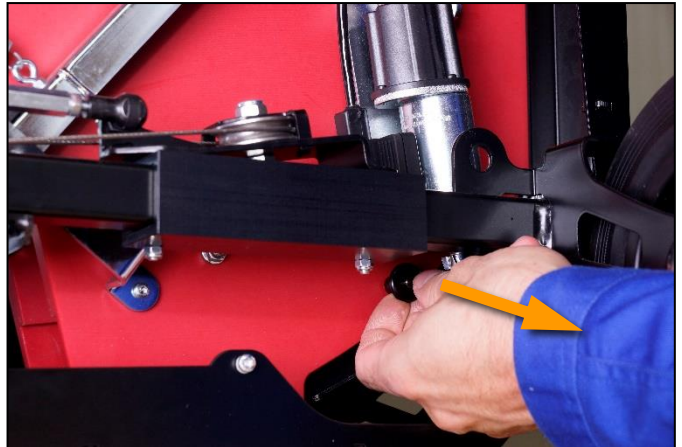

112. pav.

3. Žingsnis

Antrasis asmuo nuspaudžia žemyn užrakto įtaiso balansavimo svirtį, kuri per atlenkimo spyruoklės varžtą sujungta su magnetiniu užraktu. Tuo pačiu metu kitas asmuo patraukia ilgio nustatymo diržą iš aprišimo sistemos.



113. pav.

4. Žingsnis (sumontavimas)

Pilnai įslinkti grandininį iešmą atgal į aprišimo sistemą taip, kad jūs galėtumėte matyti ilgio nustatymo diržo kanalą.

5. Žingsnis

Įslinkti naują ilgio nustatymo diržą į mažą kanalą žemiau grandininio iešmo kanalo.



114. pav.

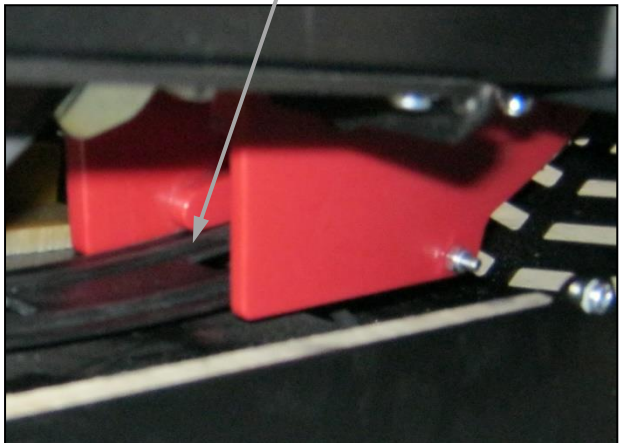

115. pav.



Dėmesio!

Įsitikinti ar ilgio nustatymo diržas įstatytas į apatinį kanalą ir, kad jis negalėtų įslinkti į viršutinį grandininio iešmo kanalą.

6. Žingsnis

Tolesnis montavimas atliekamas atvirkštine išardymui veiksmų seka.

10.6 Įtempimo ir sulydymo įtaiso keitimas



Įspėjimas!

Netinkamai elgiantis su elektroniniais komponentais, gali atsirasti defektų arba sutrikti juostų tvirtinimo sistemos veikimas.

1. Kad atliekant techninės priežiūros darbus elektroniniai komponentai neperkaistų nuo įtampos, techninę priežiūrą atliekantis asmuo turi išsikrauti (pvz., paliesdamas vandens vamzdį).
2. Laikykitės surinkimo ir išardymo sekos, kad galėtumėte saugiai iškrauti elektrostatinį krūvį.

1. Žingsnis

Ištraukti įrankio kėliklį pirmyn taip, kad būtų galima išmontuoti monitoriaus apdangą.



116 pav.

2. Žingsnis

Sugriebti apdangą už esamų angų rankenėlės ir ją nuimti, patraukiant įstrižai žemyn. (Apdanga fiksuota magnetais).



117. pav.

3. Žingsnis

Atpalaiduoti raudoną užrakto žiedą ant sandarinimo galvutės kabelio kištuko, pasukant jį prieš laikrodžio rodyklę. Ištraukti kabelio kištuką.

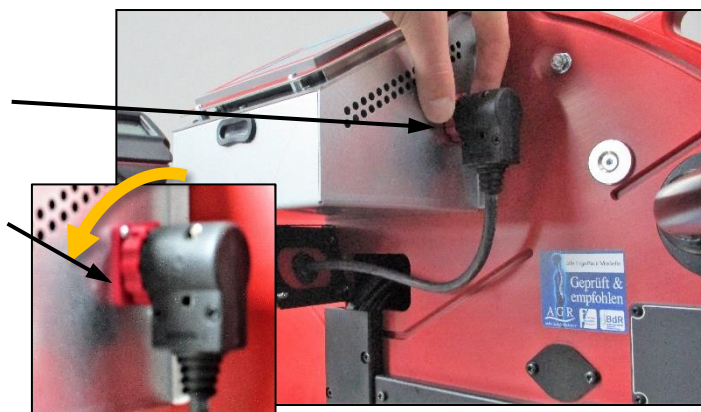

118. pav.

4. Žingsnis

Atsukti ir išimti spiralinio kabelio laikiklio raudono metalinio dangtelio 4 fiksavimo sraigtus.



119. pav.

5. Žingsnis

Patraukti kabelį su kištuku per spiralinio kabelio laikiklio angą.



120. pav.

6. Žingsnis

Patraukti užrakto varžtą
sulydymo galvutės
atpalaidavimui ir ją nuimti.



121. pav.

Jei jūsų aprišimo sistema aprūpinta pasirinktiniu trijų sluoksnių įrankio kėlikliu:

Atsukti ir išimti abu sraigtus M5
(4 mm šešiakampiu galiniu
raktu). Šie sraigtai fiksuoti
specialiais perpjautais
spyruokliniais žiedais
(spyruokliniai žiedai gali būti
pakartotinai panaudoti).

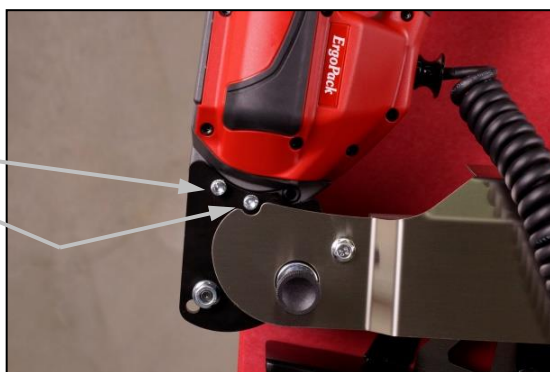

122. pav.

7. Žingsnis

Sulydymo galvutės montavimas atliekamas atvirkštine veiksmų seka išardymui. Montuojant monitoriaus apdangą, pirmiausia ją įkabinti iš monitoriaus pusės, o paskui išilgai atraminės plokštės kanalo.



Dėmesio!

Montuojant sulydymo galvutę
atkreipti dėmesį, kad dviejų užraktinių
žiedų dantukai būtų nukreipti vienas
prieš kitą (123. pav.).

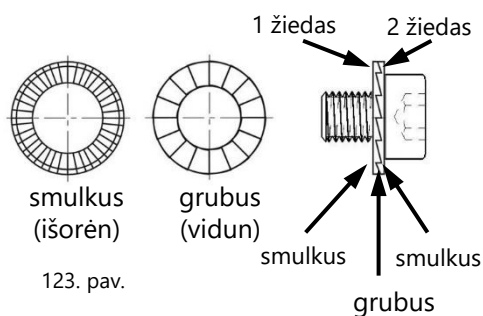

123. pav.

10.7 Valdymo svirtelės bloko keitimas



Įspėjimas!

Netinkamai elgiantis su elektroniniais komponentais, gali atsirasti defektų arba sutrikti juostų tvirtinimo sistemos veikimas.

1. Kad atliekant techninės priežiūros darbus elektroniniai komponentai neperkaistų nuo įtampos, techninę priežiūrą atliekantis asmuo turi išsikrauti (pvz., paliesdamas vandens vamzdį).
2. Laikykitės surinkimo ir išardymo sekos, kad galėtumėte saugiai iškrauti elektrostatinį krūvį.

1. Žingsnis

Nupjauti juostą balto ritinėlio priekyje ir ją užfiksuoti lipnia juoste prie ritės. Per grandininio ieško galvutę ištraukti aprišimo sistemoje likusią juostos dalį ir ją utilizuoti.



124. pav.

2. Žingsnis

Atlenkti žemyn pasukamą rankeną.



125. pav.

3. Žingsnis

Nuimti valdymo svirtelės apdangą, patraukiant už rankenėlės angų, apatinėje apdangos dalyje (apdanga fiksuota magnetais).



126. pav.

4. Žingsnis

Vėl pakelti aukštyrą pasukamą rankeną.



127. pav.

5. Žingsnis

Pirmiausia ištraukti srovės tiekimo kabelio kištuką, paskui visus kitus kištukus.



Dėmesio!

Kištukai apsaugoti srieginėmis movomis, kurias būtina atpalaiduoti pasukant prieš laikrodžio rodyklę, tik po to ištraukti kištukus.



128. pav.

6. Žingsnis

Atsukti ir nuimti 4 šoninius valdymo bloko tvirtinimo sraigtus.

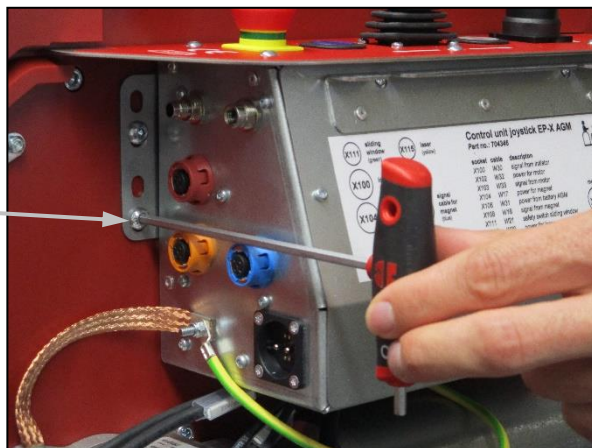

Fig. 129

7. Žingsnis

Dabar atsargiai atlaisvinkite valdymo bloko gale esančias kištukines jungtis.



Dėmesio!

Paskutinis atjunkite įžeminimo laidą (žalios ir geltonos spalvos).



Dėmesio!

Juodo/raudono kabelio kištuko ištraukimui, pakelti kištuko apkabą.

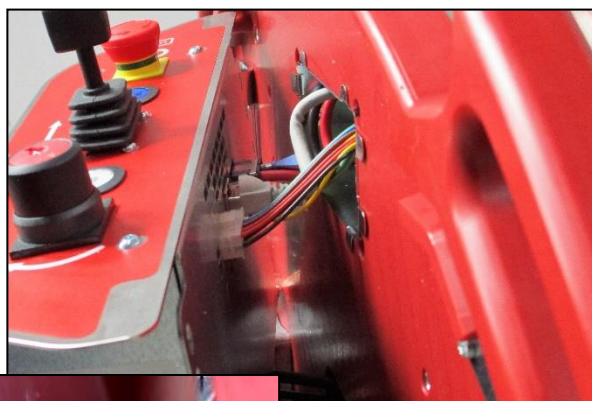
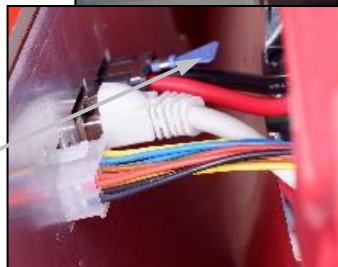

Fig. 130



8. Žingsnis

Atsukti įžeminimo kabelių fiksavimo veržlę ir nuimti visus įžeminimo kabelius.

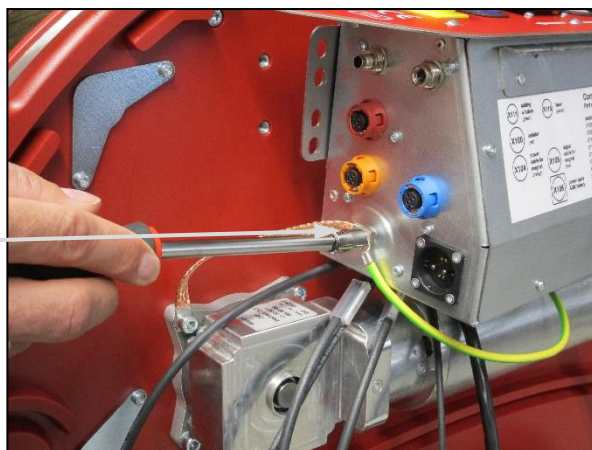
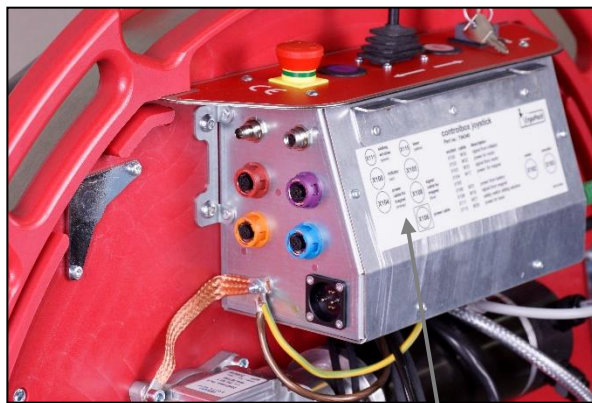

Fig. 131

9. Žingsnis

Valdymo bloko sumontavimas atvirkštine išardymui veiksmų seka. Prijungiant kabelius visada įvertinti informaciją, pateiktą ant lipduko (132a) priekinėje valdymo bloko pusėje.



132. pav.

132a



Dėmesio!

Kištukinės jungtys tarpusavyje suderintos plastiko iškyšos ir griovelio būdu. Nustačius tinkamą padėtį, įstatyti kištuką ir jį fiksuoti sriegine mova. Ši srieginė mova fiksuojama pasukant laikrodžio rodyklės kryptimi. Tik tokiu būdu užtikrinamas kištukinės jungties veiksnumas.

10.8 Monitoriaus valdymo bloko keitimas



Įspėjimas!

Netinkamai elgiantis su elektroniniais komponentais, gali atsirasti defektų arba sutrikti juostų tvirtinimo sistemos veikimas.

1. Kad atliekant techninės priežiūros darbus elektroniniai komponentai neperkaistų nuo įtampos, techninę priežiūrą atliekantis asmuo turi išsikrauti (pvz., paliesdamas vandens vamzdį).
2. Laikykitės surinkimo ir išardymo sekos, kad galėtumėte saugiai iškrauti elektrostatinę krūvį.

1. Žingsnis

Pirmiausia nuimti svirtelės valdymo bloką kaip aprašyta 10.7 skirsnyje.

2. Žingsnis

Patraukti į priekį įrankio laikiklį taip, kad būtų galima išmontuoti monitoriaus apdangą.



133. pav.

3. Žingsnis

Nuimti monitoriaus apdangą, patraukiant ją įstrižai žemyn, sugriebus už rankenos angų. (Apdanga fiksuota magnetais).



134. pav.

4. Žingsnis

Atpalaiduoti raudoną užrakto žiedą ant sandarinimo galvutės kabelio kištuko, pasukant jį prieš laikrodžio rodyklę. Dabar galima ištraukti kištuką.



135. pav.

5. Žingsnis

Atsukti ir išimti 4 šoninius valdymo bloko tvirtinimo sraigtus ir ...



136. pav.

... nuimti valdymo bloką ir tuo pačiu atsargiai ištraukti kabelio kištuką.

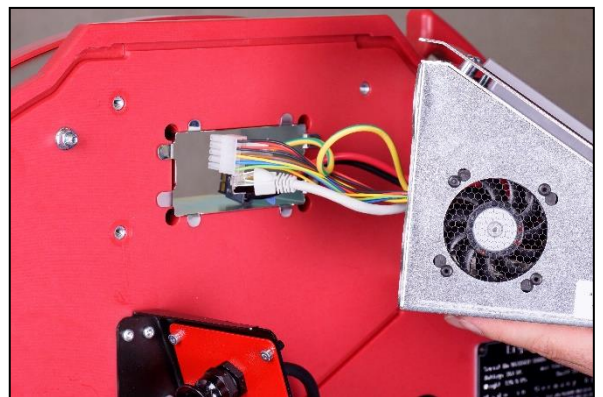

137. pav.

6. Žingsnis

Valdymo bloko sumontavimas atliekamas išardymui atvirkštine veiksmų seka.

10.9 Variklio keitimas



Įspėjimas!

Netinkamai elgiantis su elektroniniais komponentais, gali atsirasti defektų arba sutrikti juostų tvirtinimo sistemos veikimas.

1. Kad atliekant techninės priežiūros darbus elektroniniai komponentai neperkaistų nuo įtampos, techninę priežiūrą atliekantis asmuo turi išsikrauti (pvz., paliesdamas vandens vamzdį).
2. Laikykitės surinkimo ir išardymo sekos, kad galėtumėte saugiai iškrauti elektrostatinį krūvį.

1. Žingsnis

Nupjauti juostą balto ritinėlio priekyje ir fiksuoti ją lipnia juoste prie ritės. Per grandininio iešmo galvutę ištraukti aprišimo sistemoje likusią juostos dalį ir ją utilizuoti.



138. pav.

2. Žingsnis

Atlenkti žemyn pasukamą rankeną.



139. pav.

3. Žingsnis

Nuimti svirtelės apdangą, patraukiant už rankenos angų, esančių jos apatinėje pusėje (apdanga fiksuota magnetais).



140. pav.

4. Žingsnis

Vėl pakelti aukštyn pasukamą rankeną.



141. pav.

5. Žingsnis

Atjungti 2 variklio kabelių, jungiančių variklį su svirtelės įtaiso valdymo bloku iš dešinės pusės, kištukus.



Dėmesio!

Kištukai apsaugoti srieginėmis movomis, kurias būtina atpalaiduoti pasukant prieš laikrodžio rodyklę. Tik tada ištraukti kištukus.



142. pav.



143. pav.

6. Žingsnis

Pirmiausia atsukite 3 varžtus (144a) ant variklio atraminės plokštės, tada atsukite varžtą su įžeminimo juosta (144b) ir ...

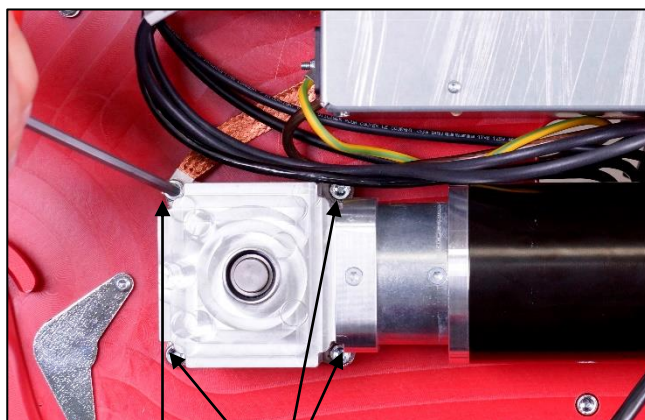

144. pav.

144b 144a

... atsargiai nuimti variklį.
Nepameskite kreipiančiojo
kaiščio (145a).



145. pav.

145a

7. Žingsnis

Variklio sumontavimas atliekamas išardymui atvirkštine veiksmų seka.



Dėmesio!

Kištukinės jungtys tarpusavyje suderintos plastiko iškyšos ir griovelio būdu. Nustačius tinkamą padėtį, įstatyti kištuką ir jį fiksuoti sriegine mova. Ši srieginė mova fiksuojama pasukant laikrodžio rodyklės kryptimi. Tik tokiu būdu užtikrinamas kištukinės jungties veiksnumas. Variklio veleno kreipiantysis kaištis turi būti tiksliai įstatytas veleno griovelyje.

10.10 Sulydymo ir įtempimo įtaiso juostos įtempimo ratuko valymas/keitimas

Įtempimo ratuko valymas be išardymo

- Apsauginėje apdangoje po varikliu yra prieigos anga (146a). Įtempimo ratukas ir krumplinė plokštelė gali būti valomi suslėgtu oru per prieigos angą.
- Padidinto užterštumo atveju, būtina išmontuoti įtempimo ratuką.



146. pav.

146a



Įspėjimas!

Valant suslėgtu oru būtina naudoti akių apsaugą!

Įtempimo ratuko valymas jį išmontuojant / keičiant

Atsukti keturis cilindrinis varžtus (4) ir nuimti galinį juostos stabdį (5) ir dangtelį (3)

- Atsargiai nuimti įtempimo ratuką (1)
- Nuimti rutulinį guolį (2) nuo įtempimo ratuko.
- Išvalyti įtempimo ratuką suslėgtu oru (naudoti akinius).
- Jei įtempimo ratuko dantys stipriai užteršti nešvarumais, jie turi būti valomi su vieliniu šepetėliu.
- Jei ratuko dantys nusidėvėję, pakeisti įtempimo ratuką (sukimosi kryptis pagal rodyklę). Negalima valyti įtempimo ratuko jam sukantis. Gali lūžti dantys!

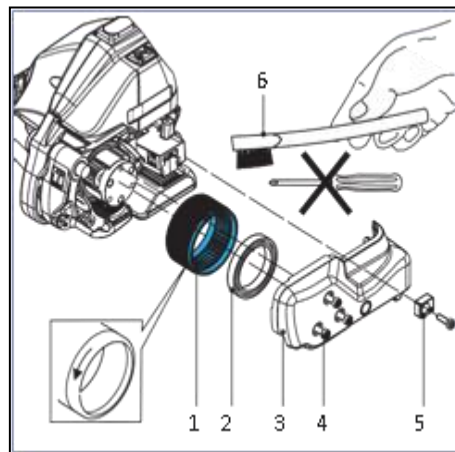

147. pav.

Montavimas

- Surinkti, atvirkštine išardymui veiksmų seka
- Lengvai sutepti įtempimo ratuko dantis Klüber tirpalu GBU Y 131 (Mikromašininė alyva)



Dėmesio!

Įtempimo ratukas labai jautrus sąlyčiui su tvirtais, ypač metaliniais objektais. Draudžiama naudoti ratuko valymui tvirtus objektus tokius, kaip atsuktuvai ar panašius. Negalima valyti besisukančio sumontuoto ratuko, dantukų lūžio rizika!

10.11 Juostos įtempimo ir sulydymo įtaiso dantų plokštelės valymas/keitimas



Įspėjimas!

Valant suslėgtu oru būtina naudoti akių apsaugą!

- Atsukti varžtą (1).
- Pakelti svirtį link rankenos ir nuimti dantų plokštelę (2)
- Išvalyti dantų plokštelę suslėgtu oru (naudoti akinius)

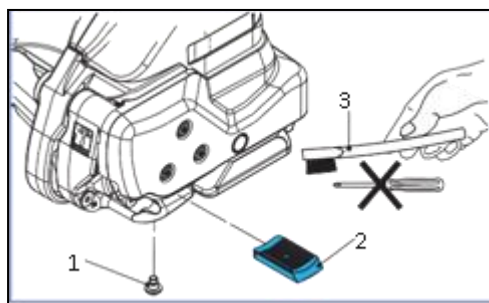

148. pav.

- Stipraus dantų plokštelės užteršimo atveju, ji turi būti valoma vieliniu šepetėliu ar brėžikliu.
- Patikrinti dantų plokštelę dantų nusidėvėjimui, jei reikia, pakeisti plokštelę nauja.

Montavimas

- Sumontuoti dalis atvirkščia išardymui veiksmų seka
- Sutepti apsauginį kaištį (1) klajais "Loctite 222"



Dėmesio!

Dantų plokštelė (2) turi būti dedama taip, kad galėtų laisvai judėti svirtyje.

10.12 Juostos įtempimo ir sulydymo įtaiso pjoviklio keitimas

- Atpalaiduoti 4 cilindrinis vidinio šešiakampio galvutėje sraigtus (3), nuimti juostos užpakalinę (4) ir šoninę kreipiančiąsias apdangas (2).
- Atpalaiduoti cilindrinį vidinio šešiakampio galvutėje sraigatą (5), būkite atsargūs, kad neprarasti suspaudimo spyruoklės (7), ištraukti peilį (1) su flanšine įvore (6) ir jį pakeisti.
- **Sumontavimas** atliekamas atvirkštine išardymui veiksmų seka.
- Prieš įstatant peilį (1), įsitikinti ar ant jo viršaus uždėta suspaudimo spyruoklė (7).
- Užfiksuoti cilindrinės galvutės sraigatą (5) „vidutinio tvirtumo“ sraigčių laku.

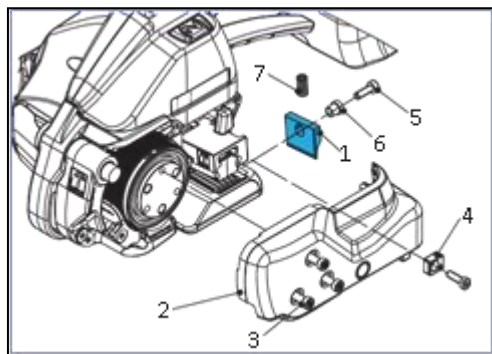

149. pav.

11. Programinės įrangos naujinimas



Dėmesio!

„Svirelės“ ir „Monitoriaus“ valdymo blokų programinės įrangos naujinimą privalo atlikti tik apmokyti ir instruktuoti specialistai. Reikiamą prieigos kodą pateiks jūsų ErgoPack serviso partneris.

1. Žingsnis

Nuimti „svirelės“ apdangą kaip aprašyta 10.7 skirsnio 1-4 žingsniuose ir nuimti „monitoriaus“ apdangą kaip aprašyta 10.8 skirsnio 1-3 žingsniuose.

2. Žingsnis

Nuimti gumines USB lizdų (150a/151a) apdangas.



150. pav.

150a



151. pav.

151a

3. Žingsnis

Monitoriuje nuspausti „F3“ mygtuką (1) ir spragtelėti „tęsti“ (2) iki pasirodys meniu lapas 6 (3). Atitinkamu prieigos kodu deblokuoti užraktą (4).

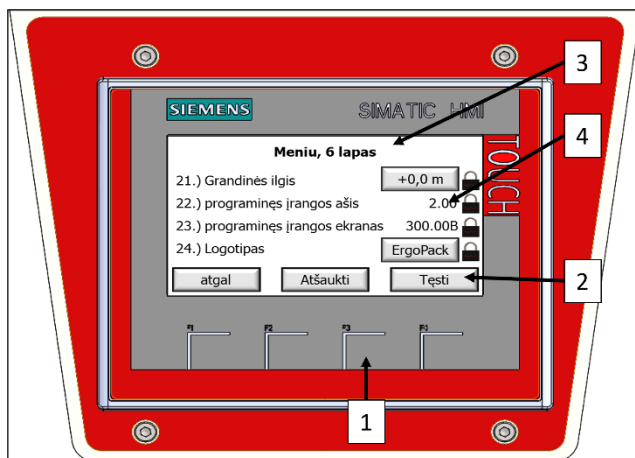

152. pav.

4. Žingsnis

Programos diegimo grandinė:
Įstatyti į USB prievadą USB atmintinę su „svirtelės“ programine įranga ir patvirtinti „OK“ nuspaudimu. Užbaigus naujinimą, monitoriuje bus pateikta nauja programos versija!

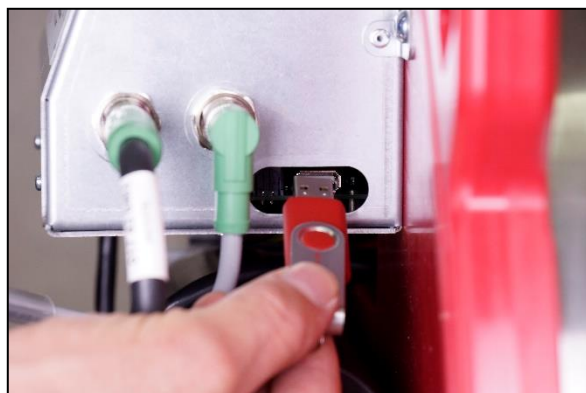

153. pav.

5. Žingsnis

Monitoriaus programinė įranga:
Prijungti USB atmintinę su programine įranga į „monitoriaus“ valdymo bloko USB prievadą ir paleisti naujinimą „OK“ patvirtinimu. Tęsti toliau kaip aprašyta 95 lape.



154. pav.

6. Žingsnis

Atlikti „monitoriaus“ programos naujinimą:

Po patvirtinimo pasirodys „start center“.

Pasirinkti „settings“.

Spragtelėti failą „Service & Commissioning“.

Pasirinkti „Restore“.

Ieškokite savo USB atmintinės spustelėdami "Search". Suradę savo USB atmintinę, slinkite žemyn ir spustelėkite ">", kad pereitumėte prie kito žingsnio.

Pradėkite atsarginės kopijos failo paiešką spustelėdami "Search". Suradę atsarginę kopiją, pereikite prie kito žingsnio spustelėdami ">" apačioje dešinėje.

Patvirtinus "Accept", įkėlimo procesas prasideda automatiškai ir pradamas diegimas. Kai tik pasirodys pranešimas "EMERGENCY STOP pressed", išimkite USB laikmeną. Atblokavę "EMERGENCY STOP", paspauskite "RESET". Dabar esate pagrindiniame meniu.

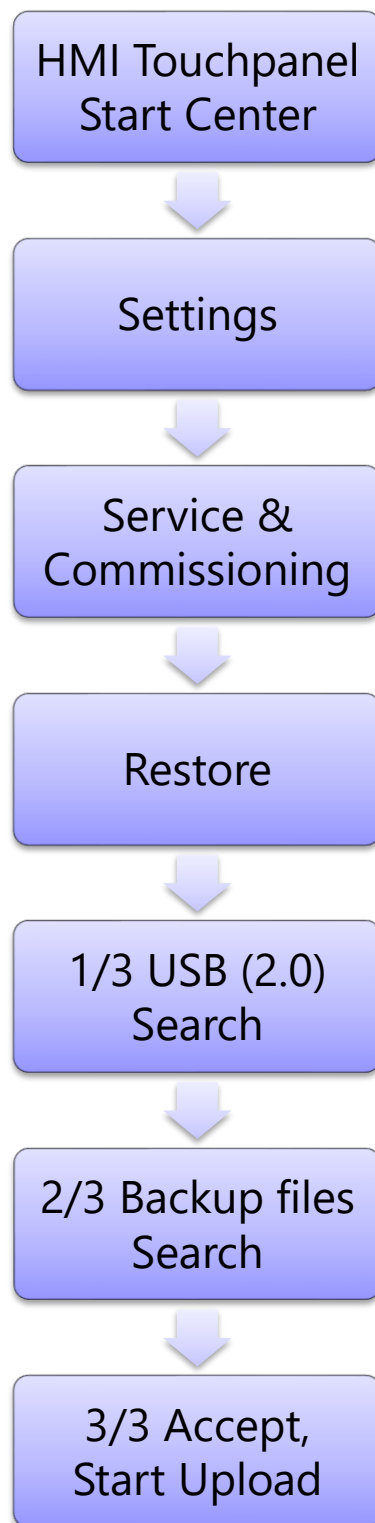

155. pav.

12. Asmeninės saugos priemonės



Surinkite reikiamą informaciją!

Surinkite reikiamą informaciją!

Prieš pradėdant naudoti aprišimo sistemą, būtina atidžiai perskaityti ir įsisąmoninti darbo vadovo reikalavimus.

Aprišimo sistemos techninę priežiūrą privalo atlikti tik tinkamai apmokytas personalas.



Naudoti apsauginį šalną!

Aprišant aukštesnius kaip 1,20 m aukščio padėklus būtina naudoti apsauginį šalną.

Apsauginio šalmo naudojimo pareigos galima nepaisyti, jei naudotojas puikiai įvertina sužalojimo rizikos krentančia plastiko juosta galimybes ir atitinkamas atsargumo priemones.

Šios instrukcijos turi būti pateiktos dokumento forma.



Rūpinkitės asmenine sauga!

Naudoti akių ir rankų apsaugą (pjūviams atsparios pirštinės) ir apsauginė avalynė.

13. Bendrieji saugos įspėjimai, naudojant elektrinius įrankius



Įspėjimas!

Perskaityti visus saugos įspėjimus ir instrukcijas. Dėl šių įspėjimų ir instrukcijų nepaisymo galima patirti elektros smūgį, sukelti gaisrą ir/arba patirti sunkius sužalojimus.

Saugoti visus įspėjimus ir instrukcijas pasižiūrėjimui ateityje.

Įspėjimuose pateikiamas terminas „elektrinis įrankis“ nurodo į jūsų dažniausiai naudojamus elektrinius įrankius (kabelio jungtimi) arba maitinamus iš akumuliatorių (be kabelio).

Sauga darbo vietoje

- a) **Darbo zona turi būti švari ir gerai apšviesta.** Užgriozdinta arba menkai apšviesta darbo zona kelia padidintą nelaimingų atsitikimų riziką.
- b) **Draudžiama naudoti elektrinius įrankius sprogiuose atmosferose, pvz. degių skysčių, dujų ar dulkių.** Elektriniai įrankiai sukelia kibirkštis, galinčias uždegti dulkes arba garus.
- c) **Dirbant su elektriniais įrankiais reikalauti, kad pavojaus zonoje nebūtų vaikų ir pašalinių asmenų.** Dėmesio atitraukimas gresia situacijos kontrolės praradimu.

Apsauga nuo elektros

- a) **Elektrinių įrankių kištukai privalo atitikti lizdus. Draudžiama bet kokiais būdais perdirbti kištukus. Negalima naudoti jokių tarpinių kištukų jungčių įžemintiems elektriniams įrankiams.** Tik originalūs kištukai ir atitinkami lizdai sumažina elektros smūgio riziką.
- b) **Vengti sąlyčio su įžemintais paviršiais, pvz. vamzdžiai, radiatoriai, ribotuvai ir šaldytuvai.** Jūsų kūno įžeminimo atveju kyla padidinta elektros smūgio rizika.

- c) **Apsaugoti elektrinius įrankius nuo lietaus arba drėgmės poveikio.** Į elektrinio įrankio vidų prasiskverbęs vanduo padidina elektros smūgio riziką.
- d) **Nenaudoti fizinių apkrovų kabeliui. Niekada netraukti už kabelio norint perkelti, patraukti elektrinį įrankį arba išjungti kištuką iš lizdo. Apsaugoti kabelį nuo karščio, alyvos, aštrių briaunų ar judančių dalių poveikio.** Apgadinti arba supainioti kabeliai didina elektros smūgio riziką.
- e) **Darbui elektriniais įrankiais lauko sąlygomis naudokite lauko sąlygoms pritaikytus prailginimo kabelius.** Darbui lauko sąlygomis pritaikyti kabeliai sumažina elektros smūgio riziką.
- f) **Jei elektrinių įrankių naudojimas garų aplinkoje yra neišvengiamas, būtina naudoti liekamosios srovės įtaisą (RCD) apsaugotą srovės tiekimą.** Apsauginio įtaiso naudojimas sumažina elektros smūgio riziką.

Asmeninė sauga

- a) **Būkite budrus, sekite tai, ką darote ir praktiškai vertinkite savo elgseną dirbant su elektriniais įtaisais. Draudžiama naudoti elektrinius įrankius pervargus, narkotikų, alkoholio ar medikamentų poveikyje.** Budrumo praradimas dirbant su elektriniais įrankiais gali sukelti sunkius sužalojimus.
- b) **Naudoti asmeninės saugos priemones. Visada naudoti akių apsaugą.** Apsauginės priemonės, pvz. dulkių apsaugos kaukės, neslystantys apsauginiai batai, kieta apsauginė kepurė arba klausos apsaugos priemonės atitinkamoje aplinkoje sumažina sužalojimų riziką.
- c) **Išvengti atsitiktinio įjungimo. Prieš prijungiant įrankį prie srovės tiekimo šaltinio ir/arba akumuliatorių bloko būtina įsitikinti, ar jo jungiklis yra padėtyje IŠJUNGTA.** Jei pernešdami elektrinį įrankį laikote pirštą ant jungiklio arba įjungiame įrankį su įjungtu jungikliu, galite sukelti nelaimingą atsitikimą.
- d) **Prieš įjungiame elektrinį įrankį, nuimti nuo jo bet kokius veržliarakčius arba reguliavimo raktus.** Besisukančioje elektrinio įrankio dalyje palikti veržliarakčiai arba reguliavimo raktai gali sužaloti.

- e) **Nesistenkite pasiekti toliau, nei galite. Visada tvirtai stovėkite ant kojų ir išlaikykite pusiausvyrą.** Tai leis patikimai valdyti elektrinį įrankį nenumatytoje situacijoje.
- f) **Tinkima apranga. Draudžiama vilkėti laisvai krentančius drabužius arba papuošalus. Atitraukti plaukus, drabužius ir pirštines nuo judančių dalių.** Laisvai krentančius drabužius, papuošalus arba ilgus plaukus gali įtraukti judančios dalys.
- g) **Jei įtaisai paruošti jungčiai prie dulkių siurbimo ir surinkimo įrenginių, būtina įsitikinti jų prijungimo ir naudojimo patikimumu.** Dulkių surinkimas gali sumažinti dulkių poveikio sukeltus pavojus.

Elektrinių įrankių naudojimas ir priežiūra

- a) **Neperkraukite elektrinių įrankių. Naudokite atitinkamos galios elektrinius įrankius.** Tinkamos galios įrankiai atitinkamai palengvins darbą ir padidins saugumą.
- b) **Draudžiama naudoti elektrinius įrankius su sugedusiais jungikliais.** Įrankiai, kurių negalima valdyti jungikliu, tampa pavojingi, todėl juos būtina remontuoti.
- c) **Atjungti elektrinį įtaisą nuo srovės tiekimo šaltinio ir/arba akumuliatorių bloko prieš atliekant jo derinimus, priedų keitimą arba perdavimą sandėliavimui.** Šios prevencinės saugos priemonės sumažina atsitiktinio įrankio įjungimo riziką.
- d) **Saugoti elektrinius įrankius vaikams nepasiekiamoje vietoje ir neleisti su jais dirbti kitiems asmenims, nemokantiems su jais elgtis arba nesusipažinusiems su šiomis instrukcijomis.** Elektriniai įrankiai tampa pavojingi, patekę į neapmokytų operatorių rankas.
- e) **Elektrinių įrankių techninė priežiūra. Tikrinti judančių dalių ašių nukrypimus arba surišimą, dalių lūžius ir kitas sąlygas, galinčias paveikti įrankio darbą. Apgadinimo atveju būtina įrankį suremontuoti prieš naudojimą.** Dauguma nelaimingų atsitikimų kyla dėl netinkamos įrankių priežiūros.
- f) **Išlaikyti pjovimo įrankius aštrius ir švarius.** Tinkamai prižiūrėti pjovimo įrankiai su aštriomis pjovimo briaunomis yra mažiau linkę persikreipti ir juos lengviau valdyti.

- g) Naudoti elektrinius įrankius, priedus, peilius ir kt. pagal šias instrukcijas, įvertinant darbo sąlygas ir atliekamą darbą.** Elektrinių įrankių naudojimas ne pagal paskirtį gali sukelti pavojingas situacijas.

Įrankių su akumulatoriais naudojimas ir priežiūra

- a) Įkrauti akumuliatorių blokus tik su gamintojų skirtais krovikliais.** Vienam akumuliatorių blokui tinkamas kroviklis gali sukelti gaisrą, kai bus naudojamas kito tipo akumuliatorių blokui.
- b) Naudoti elektrinius įrankius tik su konkrečiai jiems skirtais akumuliatorių blokais.** Kitokių akumuliatorių blokų naudojimas gali sukelti sužalojimus ir gaisro riziką.
- c) Nenaudojamą akumuliatorių bloką būtina atitraukti nuo metalinių daiktų, pvz. sąvaržėlių, monetų, raktų, vinių, sraigčių arba kitų smulkių metalinių objektų, galinčių sukurti jungtį tarp akumuliatorių gnybtų.** Akumuliatorių gnybtų trumpas jungimas gali sukelti nudegimus arba gaisrą.
- d) Netinkamose sąlygose iš akumuliatorių gali ištikėti elektrolitas, venkite sąlyčio su juo. Atsitiktinai prisilietę, skalaukite pažeistą vietą vandeniu. Elektrolitui patekus į akis kreipkitės į gydytojus.** Iš akumuliatorių ištryškęs elektrolitas sukelia dirginimą arba nudegimus.

Priežiūra

- a) Jūsų elektrinius įrankius turi prižiūrėti kvalifikuotas remonto specialistas, naudojantis tik identiškais keitimo dalis.** Tai užtikrins patikimą ir saugų įrankių darbą.

