

# Bedieningshandleiding

**Voor ErgoPack  
700X-Li/713X-Li/726X-Li/745X-Li**

# Conformiteitsverklaring

## **EG-conformiteitsverklaring volgens de Europese machinerichtlijn 2006/42/EG**

Wij, ErgoPack Deutschland GmbH  
Hanns-Martin-Schleyer Str. 21  
89415 Lauingen

verklaren hierbij, dat de Ergonomische Pallet Omsnoeringssystemen type "ErgoPack 700X-Li, 713X-Li, 726X-Li, 745X-Li", waarop deze verklaring vanwege het ontwerp en de constructie, evenals in de versie die we op de markt brengen, voldoet aan de relevante essentiële EU gezondheids- en veiligheidseisen.

Deze verklaring verliest zijn geldigheid indien het systeem zonder toestemming van ErgoPack wordt gewijzigd.

Desbetreffende

EC-richtlijnen: EC-machinerichtlijn (2006/42/EG)  
EC-richtlijn omtrent elektromagnetische compatibiliteit  
(2014/30/EU)

Toegepaste normen EN 12100: 2010  
EN 415-1: 2014  
EN 415-8: 2008  
EN 61000-4-3: 2006  
EN 55011: 2016

Sinds omsnoeringssysteem: 0421HXXX/11505  
Sinds bouwjaar: 2021

Lauingen, 27 April, 2021

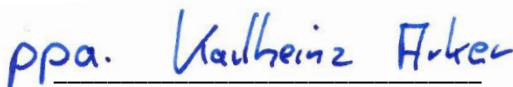

Karlheinz Arker  
Technisch Directeur

Gemachtigde voor het publiceren van technische documentatie:  
ErgoPack Deutschland GmbH  
Hanns-Martin-Schleyer-Str. 21  
89415 Lauingen

# Declaration of conformity

## UK Declaration of Conformity

We, ErgoPack Deutschland GmbH  
Hanns-Martin-Schleyer Str. 21  
89415 Lauingen, Germany

hereby declare, that the Ergonomic Pallet Strapping Systems type "ErgoPack 700X-Li, 713X-Li, 726X-Li, 745X-Li", to which this declaration refers, comply with the respective relevant and basic health and safety requirements of the United Kingdom directives because of their concept, type of construction and the strapping systems we have brought on to the market.

This declaration loses its validity if a change is made to the system without our permission.

Respective United Kingdom directives: Supply of Machinery (Safety) Regulations 2008 (UK SI 2008 No. 1597)  
Electromagnetic Compatibility Regulations 2016 (UK SI 2016 No. 1091)

Applied standards BS EN ISO 12100: 2010  
BS EN 415-1: 2014  
BS EN 415-8: 2008  
BS EN 61000-4-3: 2006  
BS EN 55011: 2016

Since strapping system: EP1015XXXX  
Since year of manufacture: 2022

Lauingen, 5th of April, 2022

  
Karlheinz Arker  
Technical Director

Authorised representative for publishing technical documentation:  
ErgoPack Deutschland GmbH  
Hanns-Martin-Schleyer-Str. 21  
D-89415 Lauingen

# Inhoudsopgave

<b>1.</b>	<b>Geldigheid van deze handleiding</b>	<b>7</b>
<b>2.</b>	<b>Algemeen</b>	<b>8</b>
2.1	Verplaatsen van het omsnoeringssysteem	8
2.2	Parkeren van het omsnoeringssysteem	8
2.3	Eisen aan de werkomgeving	9
2.4	Omgevingscondities	9
2.5	Energievoorziening Li-ion lader/batterij	10
2.6	Opmerkingen over de vervreemding	11
2.6.1	Verwijdering van de Li-ion batterij	11
2.7	Opmerkingen over vervoer	12
2.7.1	Verzenden van de Li-ion batterij	12
2.7.2	Vervoer van de Li-ion batterij op de weg	12
2.8	Betekenis van waarschuwingssymbolen, presentatieconventies	13
2.8.1	Verklaring van de symbolen	13
2.8.2	Verklaring van de veiligheidsvoorstelling	14
<b>3.</b>	<b>Aanbevelingen voor beschermende maatregelen</b>	<b>15</b>
3.1	Veiligheidsvoorschriften voor batterij en laadapparaat	16
3.1.1	Algemene veiligheidsinstructies voor Li-ion batterijen	17
3.1.2	Algemene veiligheidsinstructies Lader	17
3.1.3	Veiligheidsinstructies voor het opladen	18
3.1.4	Veiligheidsinstructies voor het reinigen van de batterij en de lader	18
3.1.5	Veiligheidsinstructies voor het opbergen van de Li-ion-batterij	19
3.1.6	Veiligheidsinstructies voor gebruikers van implantaten	19
<b>4.</b>	<b>Beschrijving</b>	<b>20</b>
4.1	Opbouw	20
4.2	Bedieningspaneel van het omsnoeringssysteem	21
4.3	Bedieningsscherm (Touchscreen) van het omsnoeringssysteem	21
4.4	Bedieningspaneel span/seal apparaat	22
4.5	Li-ion batterij	23
4.5.1	Algemeen zicht Li-ion batterij	23
4.5.2	LED-display Li-ion batterij	24

4.6	Indicatie en inbedrijfstelling van het Li-ion batterijlaadstation/lader	25
4.6.1	Algemeen zicht van het Li-ion batterij laadstation	26
4.6.2	Algemeen beeld van Li-ion batterijlader	26
4.6.3	Ingebruikneming van het Li-ion batterijlaadstation/lader	27
<b>5.</b>	<b>Technische gegevens</b>	<b>28</b>
5.1	Omsnoeringssystem	28-29
5.2	span/seal apparaat	29-30
5.3	Li-ion batterij	31
5.4	Li-ion batterij – opladen station/lader	32
<b>6.</b>	<b>Beoogd gebruik</b>	<b>33</b>
<b>7.</b>	<b>Ingebruikstelling</b>	<b>34</b>
7.1	Li-ion batterij-oplaadstation/-lader	34
7.2	Opladen van de Li-ion batterij	34-36
7.3	Bandbreedte van het span/seal apparaat instellen	37
7.4	Het inschakelen van het omsnoeringssysteem	38
7.5	Instellen van datum en tijd	39-40
7.6	Bandspanningsbereik op het span/seal apparaat instellen	41
7.7	Spankracht op het span/seal apparaat instellen	42-43
7.8	Instellen van de bedrijfsmodus op het span/seal apparaat	44-45
7.9	Favorieten instellen	45
7.10	Sealtijd instellen	46
7.11	Wisselen van de rol omsnoeringsband	47-55
7.12	Instellen van palletbreedte	56
<b>8.</b>	<b>Werking</b>	<b>57</b>
8.1	Omsnoeren	57-61
8.2	Spannen en sealen bij pallets hoger dan 70 cm	62-65
8.3	Controle van de seal	66
8.4	Spannen en sealen bij pallets lager dan 70 cm met de ErgoPack standaard Tool-Lift	67-69
<b>9.</b>	<b>Risico's</b>	<b>70-73</b>
9.1	Informatie voor noodgevallen	73
9.1.1	Eerste hulp maatregelen	73
9.1.2	Brandbestrijdingsmaatregelen	74

<b>10.</b>	<b>Onderhoud en reparatie</b>	<b>75</b>
10.1	Reinigen van de kettinglans	75
10.2	Vervangen van de kettinglans	76-80
10.3	Vervangen van de omkeerslee	81-83
10.4	Vervangen van individuele ketting schakels	84
10.5	Vervangen van de lengte instelriem	85-86
10.6	span/seal apparaat wisselen	87-89
10.7	Vervangen van de joystick besturingskast	90-94
10.8	Vervangen van de bedieningsschermbesturingskast	95-96
10.9	Vervangen van de motor	97-100
10.10	Spanwiel van het span/seal apparaat reinigen/vervangen	101-102
10.11	Spanschoen van het span/seal apparaat reinigen/vervangen	102
10.12	Mesje van het span/seal apparaat vervangen	103
10.13	Li-ion batterij Foutmeldingen en reiniging	104
10.14	Li-ion oplaadstation/lader Foutmeldingen en reiniging	105
<b>11.</b>	<b>Software updates</b>	<b>106-108</b>
<b>12.</b>	<b>Persoonlijke beschermingsmiddelen</b>	<b>109</b>
<b>13.</b>	<b>Algemene veiligheidswaarschuwingen voor elektrisch gereedschap</b>	<b>110-113</b>

# 1. Geldigheid van deze handleiding

**Deze handleiding geeft uitleg over de bediening aan de hand van het model ErgoPack 726X-Li.**

**Bij het model "ErgoPack 700X-Li" vallen alle punten van deze handleiding weg die betrekking hebben op de bediening van het span/seal apparaat.**

**Deze bedieningshandleiding geldt uitsluitend voor volgende modellen:**

## **ErgoPack 700X-Li**

Omsnoeringsmachine met elektrische aandrijving, elektronisch te regelen via een joystick, zonder span/seal apparaat.

## **ErgoPack 713X-Li**

Omsnoeringsmachine met elektrische aandrijving, elektronisch te regelen via een joystick, met span/seal apparaat voor een bandbreedte van 9 tot 13 mm en een maximale spankracht van 1200N.

## **ErgoPack 726X-Li**

Omsnoeringsmachine met elektrische aandrijving, elektronisch te regelen via een joystick, met span/seal apparaat voor een bandbreedte van 12 tot 16 mm en een maximale spankracht van 2500N.

## **ErgoPack 745X-Li**

Omsnoeringsmachine met elektrische aandrijving, elektronisch te regelen via een joystick, met span/seal apparaat voor een bandbreedte van 15 tot 19 mm en een maximale spankracht van 4500N.

## 2. Algemeen

### 2.1 Verplaatsen van het omsnoeringssysteem

Het omsnoeringssysteem kan met de twee handgrepen geduwd worden in de staande positie (Fig.1). Alvorens te verplaatsen dienen de remmen op de twee zwenkwielen (aan de zijde van de omsnoeringsband) te worden ontgrendeld (Fig.1a).

### 2.2 Parkeren van het omsnoeringssysteem

Nadat het omsnoeringssysteem is geparkeerd dienen de remmen op de zwenkwielen (aan de zijde van de omsnoeringsband) te worden vergrendeld om ongewenst wegrollen te voorkomen (Fig.1a).

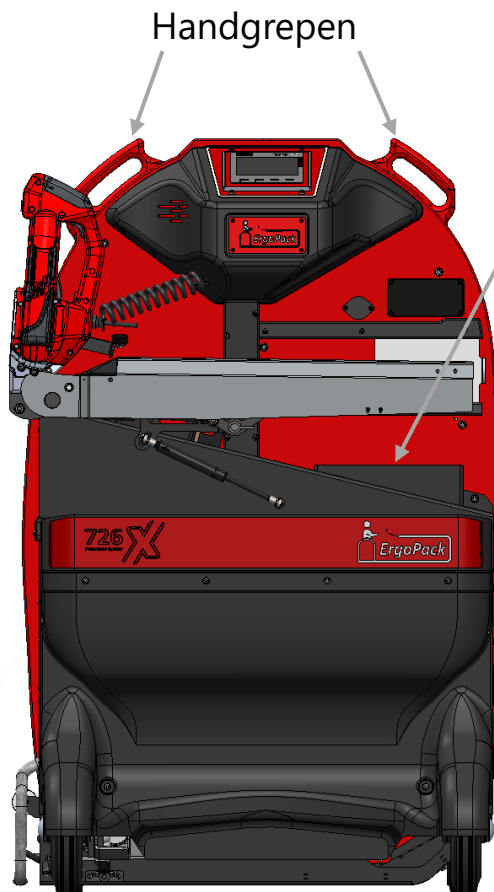

Fig. 1

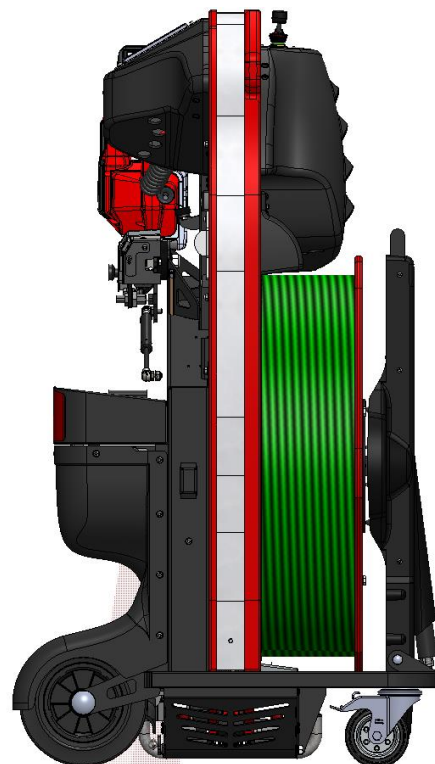

Fig. 1a

Zwenkwiel met parkeerrem



## 2.3 Eisen aan de werkomgeving

Voor een veilig gebruik tijdens het omsnoeren, dient het systeem op juiste wijze vóór de pallet te worden geplaatst. Daarvoor dient het apparaat tenminste 1,10 m vóór de te omsnoeren pallet te worden geplaatst.

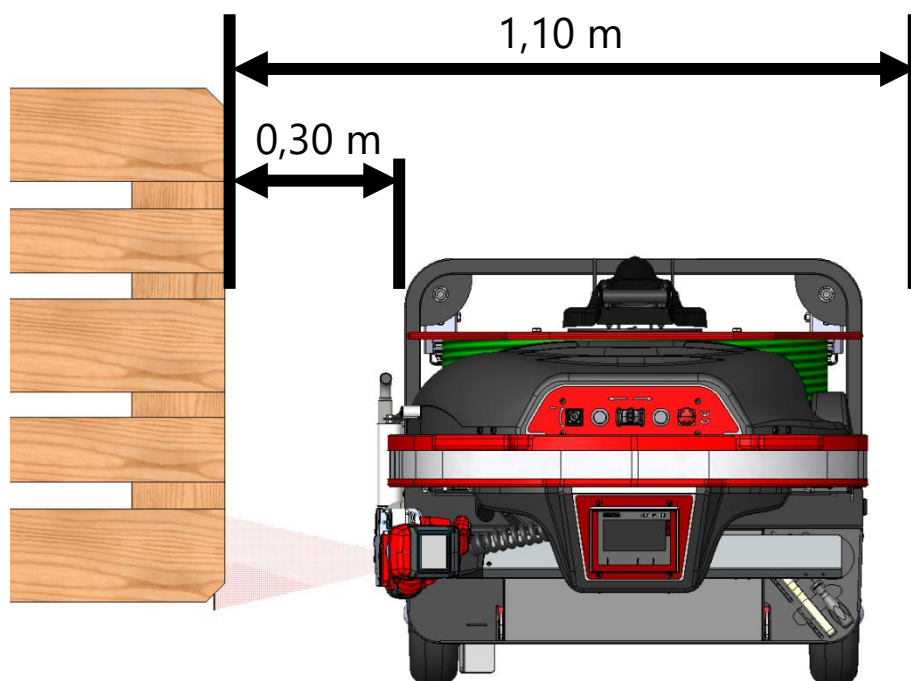

Fig. 2

## 2.4 Omgevingscondities

Het omsnoeringssysteem mag alleen gebruik worden in een droge overdekte omgeving, anders kan het risico op elektrische schok niet worden uitgesloten. De omgevingstemperatuur mag niet hoger zijn dan 50°C en niet lager dan 0°C. Voor het omsnoeren wordt een elektrisch geleidende vloer aangeraden.

## 2.5 Energievoorziening Li-ion lader/batterij

**Li-ion lader** breed bereik lader

Bedrijfsspanning: 100-240 V  
50/60 Hz

Nominaal opgenomen vermogen: tot ca. 650W

Oplaadstroom (nominaal): tot 10A

### **Li-ion batterij**

Gewicht: ca. 5,0 kg

Oplaadtijd: ongeveer 3,5 uur

Spanning (nominaal): 36,3 V

Capaciteit (nominaal): 24,15 Ah

Bereik werktemperaturen: 0°C tot 40°C

Aantal omsnoeringen: Tot 1200 omsnoeringen met standaard omsnoeringsband\*

Levensduur: ca. 80% restcapaciteit na ca. 1000 laadcycli

#### **\*standaard omsnoering:**

Batterijpakket: 100 laad en ontlad cyclussen

Omsnoeringsband: 13mm PET (volle rol)

Sealing kop: 726X, spankracht 900N zonder instelling van de SOFT tension mode, las tijd 2de bereik

Pallet: palletbreedte 0,8 m, pallethoogte 1,15 m

Omsnoeringsnelheid: hoog

Kamertemperatuur: 20°C

## 2.6 Opmerkingen over de vervreemding

Bij de fabricatie van het toestel werden geen gevaarlijke fysische of chemische stoffen gebruikt.

Wat betreft de afvoer van afval dienen nationale regels in acht te worden genomen. Ga bewust om met het verwijderen van verpakkingsmateriaal en het apparaat met zijn onderdelen.

### 2.6.1 Verwijdering van de Li-ion batterij

Gooi de Li-ion batterij niet bij het huisvuil. Deze moet op de juiste manier en op een milieuvriendelijke manier worden verwijderd door een afvalverwerkingsbedrijf. De verwijdering kan van regio tot regio verschillen of onderworpen zijn aan landspecifieke voorschriften. Om kortsluiting te voorkomen, moet u de batterij volledig ontladen en de polen met plakband afplakken.

Als de oplaadbare batterij niet op de juiste manier wordt weggegooid, kan dit brand veroorzaken en lekkage van stoffen die gevaarlijk zijn voor de gezondheid en het milieu.

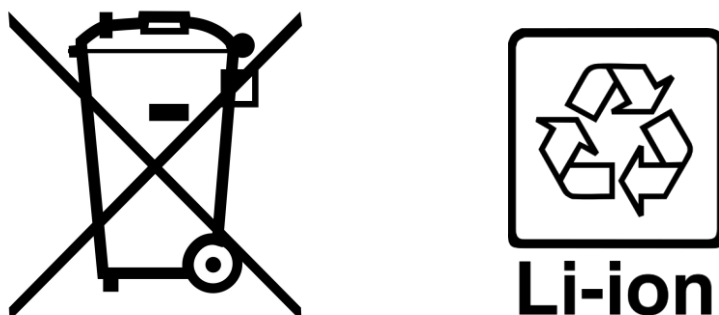

Fig. 3

## 2.7 Opmerkingen over vervoer

### **2.7.1 Verzenden van de Li-ion batterij**

De Li-ion batterij wordt beschouwd als een gevaarlijk goed en mag alleen worden verpakt en verzonden door getrainde personen. Neem hiervoor contact op met uw ErgoPack servicepartner.

### **2.7.2 Vervoer van de Li-ion batterij op de weg**

Particuliere gebruikers mogen de batterij zonder beperkingen over de weg vervoeren.

Commerciële gebruikers of derden die transporten uitvoeren, moeten zich houden aan de relevante voorschriften voor gevaarlijke goederen voor lithium-ion-accu's.

## 2.8 Betekenis van waarschuwingssymbolen, presentatieconventies

### 2.8.1 Verklaring van de symbolen



Algemeen waarschuwingsteken.

---



Waarschuwing voor explosie en brand veroorzaakt door kortsluiting, oververhitting of ander elektrisch/mechanisch verkeerd gebruik.

---



Waarschuwing tegen laserstraling.

---



Waarschuwing voor knelgevaar.

---



Geen open vuur of hoge hitte. Gevaar voor explosie en brand.

---



Niet gebruiken bij personen met pacemakers of geïmplanteerde defibrillatoren.

---



In overeenstemming met de relevante Europese richtlijnen.

---



**Li-ion**

Symbool voor lithium-ionbatterijen (bevat recycleerbaar materiaal).

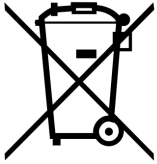

Do not dispose of in household waste

---



Follow instructions

---

## 2.8.2 Verklaring van de veiligheidsvoorstelling



### **Waarschuwing!**

Markeert gevaar met gemiddeld risico.  
Indien genegeerd, kan het leiden tot dood of ernstige verwondingen.

---



### **Voorzichtig!**

Markeert een gevaar met gering risico.  
Indien genegeerd kan het leiden tot lichte tot matige verwondingen.

---



### **Aandacht!**

Markeert aandachtsituaties  
Indien genegeerd kan het leiden tot beschadiging van materiaal en slechte resultaten.

---



### **Aanwijzing!**

Markeert nuttige aanvullende informatie.

# 3. Aanbevelingen voor beschermende maatregelen

Deze handleiding zal u helpen het omsnoeringssysteem te begrijpen en te kunnen gebruiken volgens de regels. De handleiding omvat belangrijke aanwijzingen voor het veilig, correct en efficiënt gebruik van het omsnoeringssysteem.

Het volgen van de aanwijzingen helpt bij het voorkomen van gevaren, reparaties en ongewenste stilstand.



## **Aanwijzing!**

De handleiding dient beschikbaar te zijn op de plaats waar het omsnoeringssysteem wordt gebruikt. (onder het schuifraampje, zie Fig. 1).

Voordat iemand het omsnoeringssysteem voor de eerste keer gebruikt dient de handleiding te zijn gelezen en begrepen. Onder het gebruik wordt verstaan het omsnoeren, het onderhouden en repareren. Zie hoofdstuk 8 en hoofdstuk 10.

In aanvulling op de handleiding en de Nationale en regionale regelgeving voor preventie van ongevallen, dienen de erkende speciale veiligheidsregels en de juiste en professionele standaard te worden gerespecteerd.

Om het omsnoeringssysteem tegen toegang door onbevoegden te beschermen, wordt aanbevolen de sleutel uit de hoofdschakelaar te verwijderen en de Li-ion batterij uit het omsnoeringssysteem te verwijderen.

De sleutel dient veilig te worden opgeborgen om ongeoorloofd gebruik te voorkomen.

## 3.1 Veiligheidsvoorschriften voor batterij en laadapparaat

Lithium-ionen batterijen kunnen bijvoorbeeld vallen, exploderen en brandwonden veroorzaken als ze niet op de juiste manier worden behandeld. Neem de veiligheidsinstructies punt 3.1 tot 3.1.6 in acht om het risico tot een minimum te beperken.

- Controleer de stekker en de kabel voor ieder gebruik en laat deze, in geval van beschadiging, vervangen door een specialist.
- Het laadapparaat is alleen geschikt voor batterijen geleverd bij het omsnoeringsapparaat. Laad geen batterijen van andere fabrikanten. Gebruik alleen originele reserve onderdelen.
- Bescherm het laadapparaat en de batterij tegen vocht; gebruik deze alleen in een droge ruimte. Open de batterij NIET en bescherm deze tegen elektrische schokken, hitte en vuur. Gevaar voor explosie!
- Sla batterijen op in een droge vorstvrije ruimte. De omgevingstemperatuur mag niet boven de 50°C en niet beneden de -5°C komen.
- Beschadigde batterijen mogen niet worden hergebruikt en dienen op de juiste wijze te worden afgevoerd.



### ***Aanwijzing!***

- Houd de connector van het laadapparaat en het ErgoPack system weg van andere objecten en vuil.



### **3.1.1 Algemene veiligheidsinstructies voor Li-ion batterijen**

- Verwijder de batterij uit het omsnoeringssysteem voordat u het vervoert of opbergt. Er bestaat gevaar voor letsel als het systeem onbedoeld wordt geactiveerd.
- Gebruik de batterij en de accessoires alleen als ze in perfecte staat verkeren.
- Gebruik geen defecte of beschadigde accu.
- Gebruik alleen batterijen die zijn goedgekeurd voor uw systemen (originele ErgoPack-batterij).
- Personen met verminderde fysieke, zintuiglijke of geestelijke vermogens of gebrek aan ervaring en kennis mogen de accu en de lader niet gebruiken, tenzij zij onder toezicht staan van of instructies hebben gekregen van een persoon die verantwoordelijk is voor hun veiligheid.
- Maak geen kortsluiting in de batterij.
- Stel de batterij niet bloot aan mechanische schokken.
- Open de batterij niet en haal deze niet uit elkaar.
- Vermijd grote temperatuurschommelingen.
- Bescherm de batterij tegen hitte boven 60 °C en tegen vuur. Door te hoge temperaturen kan vloeistof uit de batterij lekken en de batterijbehuizing beschadigen. Vermijd contact met de vloeistof.
- Dompel de batterij niet onder in vloeistoffen.
- Gebruik de accu niet met een defecte aansluitkabel of defecte contacten.
- Voor het afvoeren van de accu, zie hoofdstuk 2.6.

### **3.1.2 Algemene veiligheidsinstructies Lader**

- Controleer de behuizing van de oplader, de kabels en de stekkers op beschadigingen (bijv. scheuren, veranderingen aan de metalen oppervlakken van de stekkers of vervormingen) voordat u de oplader gebruikt. Gebruik het laadapparaat niet als het beschadigd is.
- Sluit het oplaadapparaat alleen aan op geschikte stopcontacten.
- Open het oplaadapparaat niet, grijp er niet met gereedschap in en steek er niets in.

### **3.1.3 Veiligheidsinstructies voor het opladen**

- Lees de instructies van de lader voordat u deze oplaadt.
- Gebruik de lader alleen in afgesloten ruimten die geventileerd, droog en stofvrij zijn. Dek het apparaat niet af.
- Controleer of de laadstroom en de laadspanning geschikt zijn voor uw accu. U vindt deze informatie op de typeplaatjes of in de meegeleverde documentatie.
- Laad de batterij op voor gebruik.
- Laad alleen Li-ion batterijen op. Laad geen lood-zuur, NiCd, NiMh of niet-oplaadbare batterijen op.
- Houd tijdens het opladen toezicht op de batterij en de oplader.
- Laad geen oververhitte batterijen op. Stop met opladen als de batterij te heet wordt ( $>60^{\circ}\text{C}$ ). De batterij moet afgekoeld zijn tot omgevingstemperatuur voor het opladen. Als er een geur of rookontwikkeling is, of als de batterij te heet is om aan te raken, stop dan onmiddellijk met opladen en neem contact op met de fabrikant van de batterij.
- Haal na afloop van het laden de netstekker uit het stopcontact en de oplaadstekker uit het stopcontact.

### **3.1.4 Veiligheidsinstructies voor het reinigen van de batterij en de lader**

- Houd de batterij en de contacten schoon en droog. Reinig vuile contacten met een droge doek.
- Reinig de batterij niet met oplosmiddelen (d.w.z. thinner, alcohol, olie, corrosiebescherming) of reinigingsmiddelen.
- Reinig de batterij niet met een waterstraal, hogedrukreiniger of stoomreiniger.
- Houd de lader schoon en droog. Trek alle stekkers uit het stopcontact voordat u de oplader schoonmaakt. Reinig de lader met een droge of hoogstens vochtige doek.

### **3.1.5 Veiligheidsinstructies voor het opbergen van de Li-ion-batterij**

- Verwijder de batterij uit het omsnoeringssysteem of koppel de batterij los van de lader wanneer deze niet wordt gebruikt.
- Bewaar de batterij op een droge, goed geventileerde plaats, uit de buurt van vlammen en voedsel.
- Bewaar de batterij niet in de buurt van verwarmingsapparatuur en bescherm deze tegen direct zonlicht.
- Bewaar de batterij niet in de buurt van hete of ontvlambare voorwerpen. Er bestaat explosiegevaar.
- Houd kleine metalen voorwerpen uit de buurt van de batterij. Gevaar voor kortsluiting.
- Temperatuur: -20 tot 60 °C

### **3.1.6 Veiligheidsinstructies voor gebruikers van implantaten**

- Om technische redenen wordt aan de elektrische kabels elektromagnetische (niet-ioniserende) straling opgewekt. Implantaatdragers mogen zich niet in de directe omgeving van de straling bevinden.

# 4. Beschrijving

## 4.1 Opbouw



Fig. 4



Fig. 5

Bedieningspaneel  
Veiligheidsmes  
Bandrem  
Bedienings scherm



Fig. 6



Fig. 7

Span/seal apparaat  
Schuifraampje met  
veiligheidsschakelaar  
Handleiding  
Tool-Lift  
Beschermkap van de batterijruimte

## 4.2 Bedieningspaneel van het omsnoeringssysteem

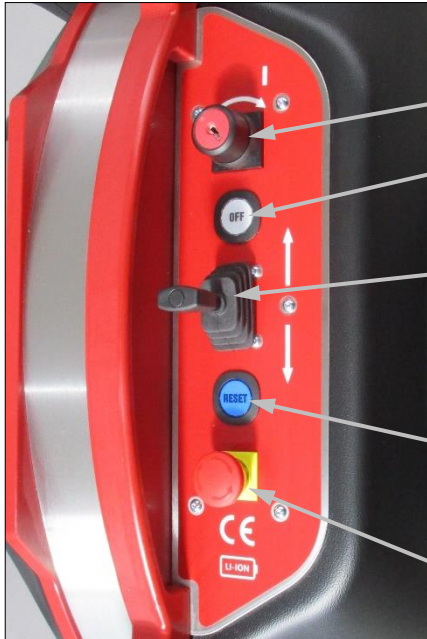

**Hoofdschakelaar** (voeding 0/1)

**OFF schakelaar** (verbreekt de voeding)

**Joystick** (beweegt de kettinglans naar binnen en naar buiten met nauwkeurige snelheidsregeling)

**Reset schakelaar** (systeem controle na het inschakelen en het aangeven van storingen)

**NOODSTOP schakelaar** (stopt het omsnoeringssysteem)

Fig. 8

## 4.3 Bedieningsschermb (Touchscreen) van het omsnoeringssysteem



Fig. 9

**Bedieningsschermb (Touchscreen)** voor het instellen van alle parameters op het omsnoeringssysteem zoals de palletbreedte.

**Function schakelaar F1 – F4:**

- F2 Omsnoeringsband rol wissel mode
- F3 Menu

# 4.4 Bedieningspaneel span/seal apparaat

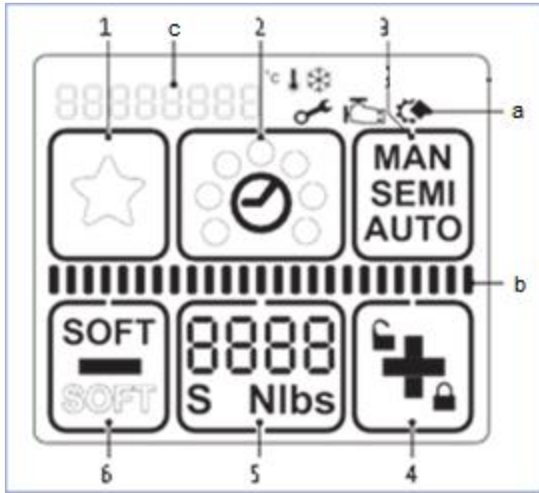

Fig. 10

- 1 "Favoriet"
- 2 "Sealtijd"
- 3 "Bedieningsmode"
- 4 "Plus en Vergrendeling"
- 5 "Spankracht"
- 6 "Minus en Geringe spankracht (Softmode)"
- a Beelscherm "Informatie symbolen"
- b Status indicatie balk "Spannen/Sealen"
- c Beelscherm "Meldingen"



Beelscherm actief.



Seal proces is afgerond, Span/Seal apparaat kan worden weggenomen.

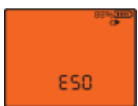

Fout indicatie: tijdelijke systeem storing, kan door de gebruiker worden hersteld.



Span/Seal apparaat fout: statisch systeem storing, corrigeer fout. Indien de storing niet kan worden verholpen -> Contact opnemen met de ErgoPack service afdeling

## 4.5 Li-ion batterij

### 4.5.1 Algemeen zicht Li-ion batterij

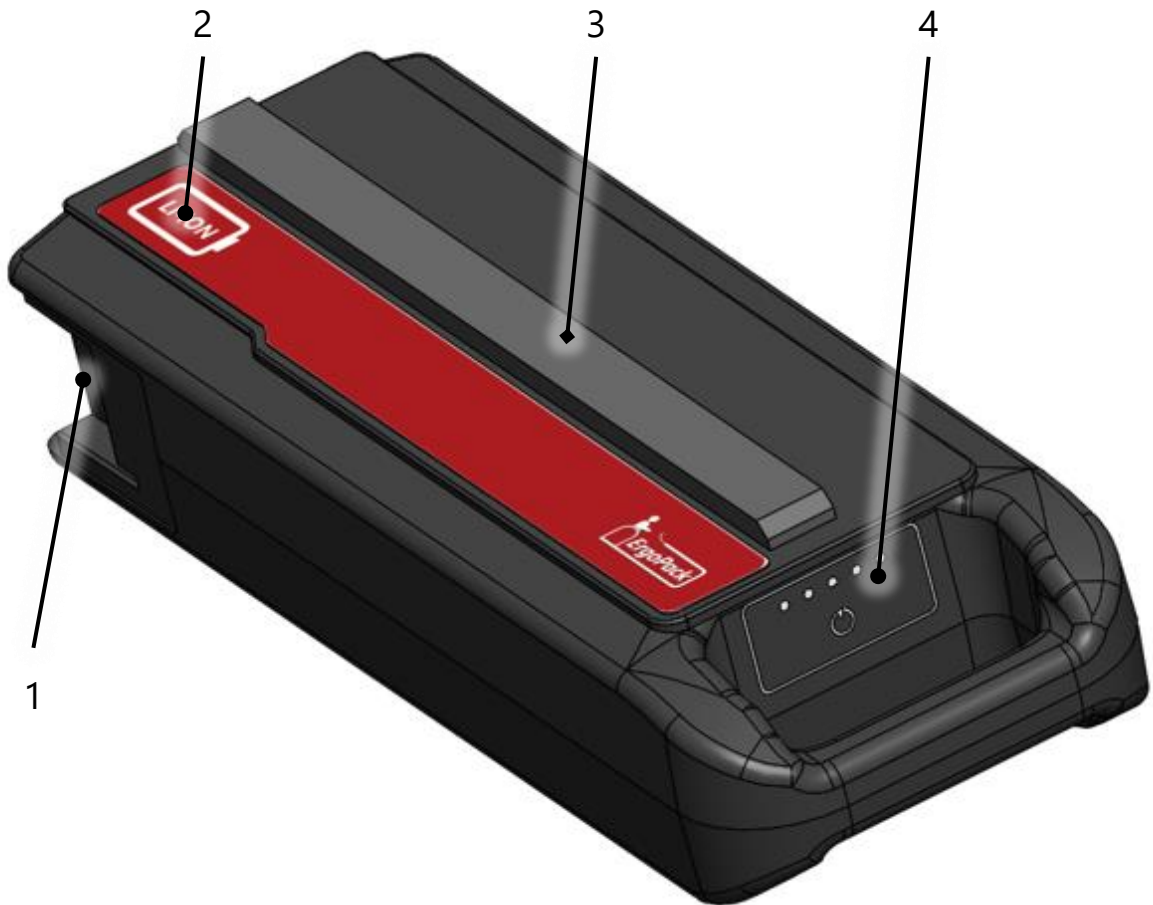

Fig. 11

1. "Laad- en ontladcontactdoos"
2. "Sticker"
3. "Anti-verdraaiingsapparaat"
4. "LED-display voor laadstatus met aan/uit-knop"

## 4.5.2 LED-display Li-ion batterij

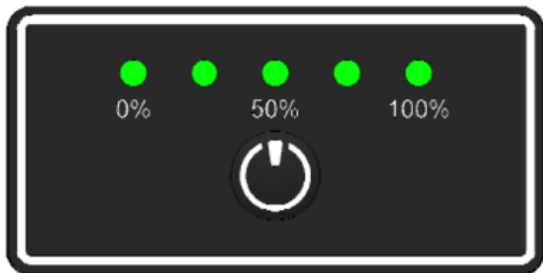

Fig. 12

### LED-display laadstatus

(Weergave na indrukken van de aan/uit-knop.)

LED 1, 2, 3, 4, 5	Staat van lading
●●●●●	100...84%
●●●●○	83...68%
●●●○○	67...51%
●●○○○	50...34%
●○○○○	33...16%
★○○○○	15...0% Op zijn laatst na twee dagen opladen om permanente schade te voorkomen.
★★★★★	Batterij defect. Neem contact op met uw ErgoPack servicepartner.

### Verklaring van de symbolen LED-display

Symbol	Betekenis
●	LED aan
○	LED uit
★	LED knippert (50% aan, 50% uit)



## 4.6 Indicatie en inbedrijfstelling van het Li-ion batterijlaadstation/lader

### 4.6.1 Algemeen zicht van het Li-ion batterij laadstation

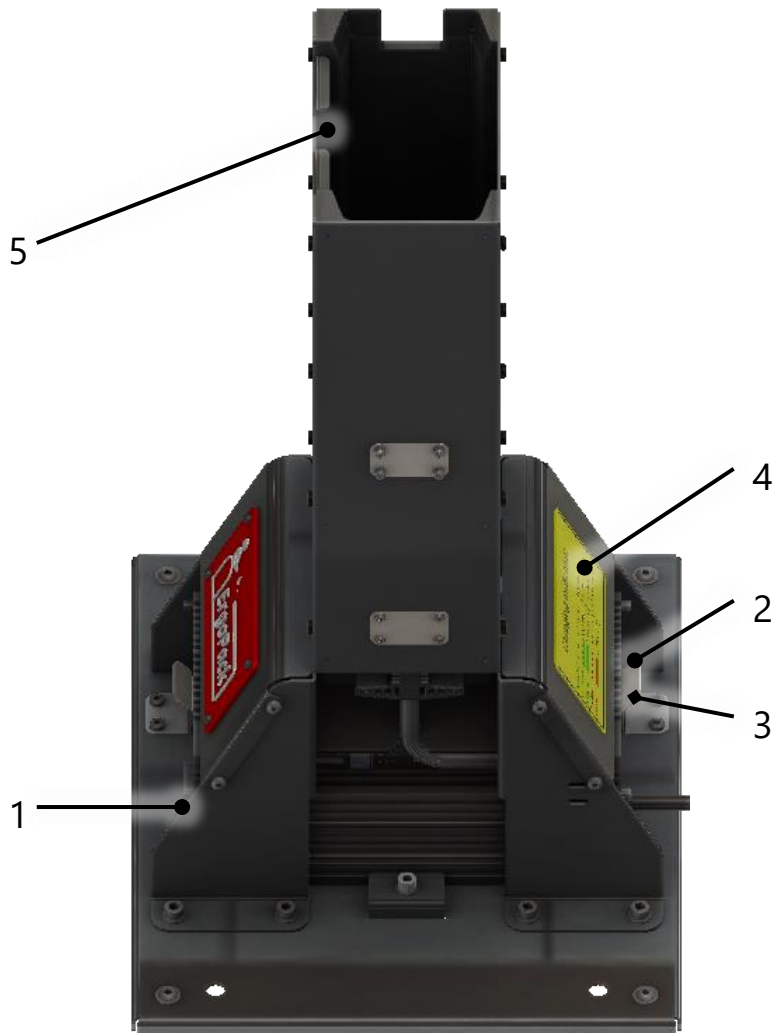

Fig. 13

1. Netschakelaar
2. LED-Groen
3. LED-Rood
4. Overzicht laadniveau-indicator
5. Kanaal voor anti-twist Li-ion batterij

## 4.6.2 Algemeen beeld van Li-ion batterijlader

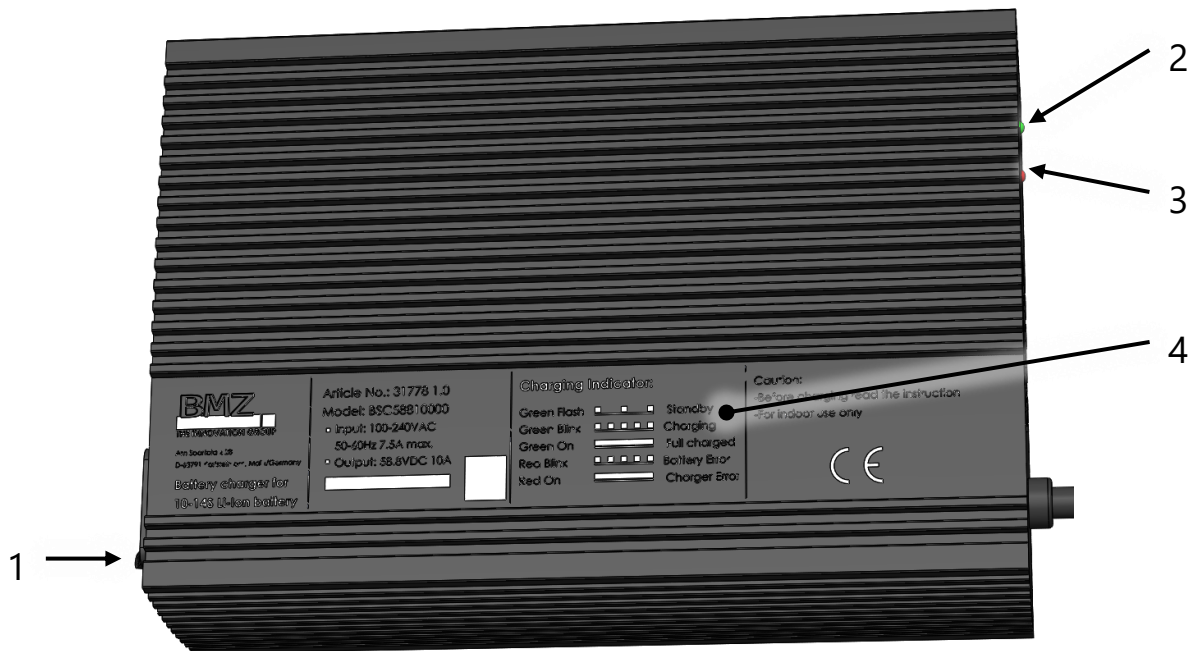

Fig. 14

1. Netschakelaar
2. LED-Groen
3. LED-Rood
4. Overzicht laadniveau indicator

### 4.6.3 Ingebruikneming van het Li-ion batterijlaadstation/lader

Het ErgoPack Li-ion laadstation/lader wordt gebruikt om de ErgoPack Li-ion batterij wordt opgeladen.

Het groene of rode LED-display op de Li-ion-lader geeft de verschillende bedrijfstoestanden van de lader en de laadstatus van de Li-ion-accu weer.

- 1) Steek het netsnoer tot aan de aanslag in de Li-ion lader en in het stopcontact.
- 2a) Plaats de Li-ion batterij voorzichtig in het Li-ion laadstation (laat de batterij niet in de schacht vallen)!
- 2b) Steek de oplaadkabel tot aan de aanslag in de oplaadaansluiting van de Li-ion batterij.
- 3) Zet de netschakelaar op de lader aan.  
⇒ Het opladen begint.
- 4) Zodra de batterij volledig is opgeladen, beëindigt de lader automatisch het oplaadproces.  
⇒ De LED brandt groen.
- 5) Voordat u de opgeladen Li-ion batterij verwijdert, schakelt u de netschakelaar van de lader uit.

Verklaring van de symbolen LED-display

LED	Status
 groen	klaar
 groen	Batterij opladen
 groen	Batterij vol
 rood	Batterij fout
 rood	Storing in de lader
van	Niet in bedrijf

# 5. Technische gegevens

## 5.1 Omsnoeringssystem

### Afmetingen (alle types)

Lengte	665 mm
Breedte	770 mm
Hoogte	1200 mm

### Gewicht (zonder optionele uitrusting):

ErgoPack 700X-Li (incl. batterij)	95 kg
ErgoPack 713X-Li (incl. batterij)	103 kg
ErgoPack 726X/745X-Li (incl. batterij)	104 kg

### Maximale kettingsnelheden:

#### Lage snelheid omsnoeren

Horizontaal uit bewegen:	27 m/min
Vertikaal uit bewegen:	53 m/min
Vertikaal in bewegen:	52 m/min
Horizontaal in bewegen:	39 m/min

#### Gemiddelde snelheid omsnoeren

Horizontaal uit bewegen:	29 m/min
Vertikaal uit bewegen:	58 m/min
Vertikaal in bewegen:	57 m/min
Horizontaal in bewegen:	45 m/min

#### Hoge snelheid omsnoeren

Horizontaal uit bewegen:	66 m/min
Vertikaal uit bewegen:	78 m/min
Vertikaal in bewegen:	76 m/min
Horizontaal in bewegen:	65 m/min

### Omsnoeringsband wissel: opzetten/oprollen van de band

Uit bewegen:	10 m/min
In bewegen:	8 m/min

<b>Maximum kettingkracht:</b>	310 N
-------------------------------	-------

## Kunststofband

Bandkwaliteit polypropylene (PP)  
polyester (PET)

## Bandbreedte

713X, instelbaar op 9-10 mm / 12-13 mm

726X, instelbaar op 12-13 mm / 15-16 mm

745X, instelbaar op 15-16 mm / 18-19 mm

## Banddikte

713X 0,40-0,80 mm (PET)  
0,50-0,80 mm (PP)

726X 0,50-1,00 mm (PET/PP)

745X 0,80-1,30 mm (PET/PP)

## 5.2 span/seal apparaat

**Gewicht:** 3,8 – 4,3 kg\*  
(incl. spiraalkabel)

**Afmetingen** lengte 335 mm  
(incl. spiraalkabel) breedte 140 mm  
hoogte 180 mm

## Spankracht

713X 150-1200 N

726X 400-2500 N

745X 400-4500 N

## Spansnelheid

290 mm/s (713X)

220 mm/s (726X)

120 mm/s (745X)

**Soort versluiting** wrijvingslas

\* afhankelijk van het gebruikte type

## Gemeten A-gewaardeerde

emissie-geluidsdruk niveau

(EN ISO 11202)

713X	L <sub>pA</sub>	79 dB (A)
726X	L <sub>pA</sub>	78 dB (A)
745X	L <sub>pA</sub>	79 dB (A)

(EN 60745-1/2:2009)

L <sub>pAeq</sub>	77 dB (A)
L <sub>pAeq</sub>	82 dB (A)
L <sub>pAeq</sub>	81 dB (A)

## Gemiddeld geluidsniveau

(EN 60745 -1/2:2009)

713X	L <sub>waeq</sub>	88 dB (A)
726X	L <sub>waeq</sub>	93 dB (A)
745X	L <sub>waeq</sub>	92 dB (A)

## Meet onnauwkeurigheid K

713X	3,0 dB (A)
726X	3,0 dB (A)
745X	3,0 dB (A)

**Handarmtrillingen** zonder het gebruik van de Tool-lift

(EN 60745-1/2:2009)

713X	a 2,4 ms <sup>-2</sup>
726X	a 2,4 ms <sup>-2</sup>
745X	a 2,3 ms <sup>-2</sup>

## Meet onnauwkeurigheid K

713X	1,5 ms <sup>-2</sup>
726X	1,5 ms <sup>-2</sup>
745X	1,5 ms <sup>-2</sup>

## 5.3 Li-ion batterij

<b>Type:</b>	Li-ion batterijen
<b>Gewicht:</b>	ongeveer 5,0 kg
<b>Afmetingen:</b>	Lengte 393 mm Breedte 153 mm Hoogte 82 mm
<b>Cel interconnectie:</b>	10S7P
<b>Spanning (nominaal):</b>	36,3 V
<b>Capaciteit (nominaal):</b>	24,15 Ah
<b>Energie:</b>	877 Wh
<b>Ontlaadstroom (nominaal):</b>	$\leq 35$ A
<b>Laadstroom (max.):</b>	14 A
<b>Eindspanning opladen:</b>	42 V
<b>Bedrijfstemperatuur:</b>	0...40°C

## 5.4 Li-ion batterij – opladen station/lader

<b>Type:</b>	Breed bereik lader
<b>Gewicht:</b>	
Lader	1,7 kg
(incl. laadstation)	(8,8 kg)
<b>Afmetingen:</b>	Lengte 225 mm
	Breedte 156 mm
	Hoogte 69 mm
<b>Bedrijfsspanning:</b>	100...240V 50/60 Hz
<b>Nominaal opgenomen vermogen:</b>	tot ca. 650 W
<b>Laadstroom (nominaal):</b>	tot ca. 10 A
<b>Eindlaadspanning:</b>	≤58,8 V
<b>Beschermingsklasse:</b>	IP20
<b>Bedrijfstemperatuur:</b>	0...40°C



## 6. Beoogd gebruik

Het omsnoeringssysteem is ontworpen voor het omsnoeren van pallets (machineondersteunde handmatige omsnoering). Het is ontworpen en gebouwd voor een veilige en ergonomische bediening tijdens het omsnoeren.

Het omsnoeringssysteem is alleen geschikt voor het omsnoeren met kunststofband (polypropyleen PP en polyester PET). Omsnoeren met staalband is met dit omsnoeringssysteem niet mogelijk.

Het omsnoeringssysteem is niet ontworpen voor het omsnoeren van open en onverpakte levensmiddelen.

Het omsnoeren van ontvlambare producten (licht ontvlambaar, explosief, zie tabel gevaarlijke stoffen) is alleen mogelijk in geschikte omverpakkingen.

De ingestelde spankracht moet in verhouding zijn met de te goederen die omsnoerd moeten worden. Met mogelijke gevaren, veroorzaakt door beschadigde goederen of de verpakkingen, is geen rekening gehouden bij het ontwerp van het apparaat.

Het omsnoeringssysteem is niet ontworpen voor het omsnoeren in gebieden met explosieve atmosferen (ATEX-gebieden).

Omsnoeringsband genereert elektrostatische ladingen. Deze kunnen worden verminderd door een relatieve vochtigheid van meer dan 45% en door een geleidende of elektrostatisch dissipatieve vloer (dissipatieweerstand minder dan  $10^9 \Omega$ ).

Het omsnoeringssysteem is niet geschikt voor gebruik door personen met implantaten zoals pacemakers of defibrillatoren.

# 7. Ingebruikstelling



## **Aandacht!**

Alvorens het omsnoeringssysteem voor de eerste keer te gebruiken is een visuele controle op beschadigingen uit te voeren.

## 7.1 Li-ion batterij-oplaadstation/-lader

De voedingsspanning dient overeen te komen met de details op het type plaatje.

Het Li-ion acculaadstation / lader is alleen geschikt voor het opladen van de meegeleverde originele ErgoPack Li-ion accu, artikelnummer EP103110.

## 7.2 Opladen van de Li-ion batterij

- 1.) Verbind het laadapparaat met de voedingsspanning
- 2.) Open de beschermkap over het batterijpakket (door aan buitenste hoeken van de kap te trekken op de aangegeven positie boven de wielen in Fig.15).



Fig. 15

3.) Verwijder de Li-ion batterij uit het omsnoeringssysteem door deze eruit te trekken.

4a.) Bij gebruik van het Li-ion-laadstation station, de Li-ion batterij in het Li-ion oplaadstation te laden tot aan de aanslag voorzichtig op zijn plaats. Sluit vervolgens de aan/uit-schakelaar op de Li-ion Oplader op "I" zetten.

4b.) Wanneer u oplaadt zonder een Li-ion laadstation, steekt u de laadkabel de laadkabel in de aansluiting van de Li-ion-accu. Druk vervolgens de netschakelaar van de Li-ion acculader op "I".

5.) Voordat u de opgeladen Li-ion batterij verwijdert, schakelt u de netschakelaar van de lader uit.

6.) Plaats de opgeladen Li-ion batterij voorzichtig tot aan de aanslag in het batterijvak.

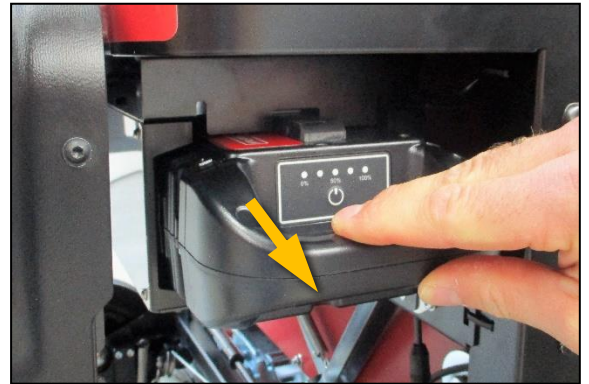

Fig. 16



Fig. 17



Fig. 18



Fig. 19



### **Aandacht!**

Bij het plaatsen van de Li-ion batterij in het omsnoeringssysteem moet de verdraai-beveiliging naar boven wijzen!



### **Waarschuwing!**

Beschadigde Li-ion batterijen kunnen verbranden of exploderen.

- ▶ Gebruik nooit gevallen of beschadigde Li-ion batterijen.
- ▶ Bewaar gevallen Li-ion batterijen in een niet-ontvlambare houder.
- ▶ Stuur gevallen Li-ion batterijen naar uw ErgoPack servicepartner. Voor verzending, zie hoofdstuk 2.7.



### **Aandacht!**

De oplaadtijd bedraagt ca. 3 uur. De Li-ion-accu is pas volledig opgeladen als alle 5 LED's op de Li-ion-accu continu groen oplichten!

De Li-ion-accu en de Li-ion-lader moeten tijdens het laadproces onder toezicht staan.

Een oververhitte Li-ion-accu mag niet worden opgeladen. Het laadproces moet worden onderbroken als de Li-ion-batterij te warm wordt ( $>60^{\circ}\text{C}$ ). De Li-ion-batterij moet worden afgekoeld tot omgevingstemperatuur voordat verder kan worden geladen. Als er een geur of rookontwikkeling optreedt of als de Li-ion-batterij te heet is om aan te raken, moet het opladen onmiddellijk worden onderbroken en moet de servicepartner van ErgoPack worden ingelicht.



### **Aanwijzing!**

Indien de Li-ion accu voor langere tijd wordt opgeslagen (niet gebruikt), dient dit te gebeuren met een laadniveau van ca. 50% en, indien nodig, ca. elke 3 maanden te worden bijgeladen.

## 7.3 Bandbreedte van het span/seal apparaat instellen

Het span/seal apparaat kan met twee verschillende bandbreedtes werken:

ErgoPack 713X	9-10 mm or 12-13 mm
ErgoPack 726X	12-13 mm or 15-16 mm
ErgoPack 745X	15-16 mm or 18-19 mm

De instelling van de bandbreedte wordt uitgelegd aan hand van model 726X. De instelling van de bandbreedte voor de modellen 713X van 9 - 10mm naar 12-13mm en 745X van 15-16mm naar 18-19mm werkt hetzelfde.

### a) Wijzig de band breedte van 12-13mm tot 15-16mm

- Schakel het apparaat uit.
- Verwijder de drie Torx cilinderschroeven (item 6). Trek de zwarte tuimelschakelaar tegen de handgreep en verwijder de Torx cilinderschroeven (item 7) en de achterste band geleiding 13 mm (1/2") (item 8)
- Verwijder de zijkant (item 5)
- Verwijder de verzonken Torx schroeven ( item 2) en de voorste band geleiding (13mm) (item 1)
- Verwijder de verzonken Torx schroeven ( item 4) en de voorste band geleiding (13mm) (item 3)
- Verwijder de Torx cilinderschroeven ( item 10) en de achterste band geleiding (13mm) (item 9)
- Plaats de zijkant (item 5)(bevestig de cilinderschroef met Loctite 222). Monteer de achterste band geleiding (16 mm) (item 8)-

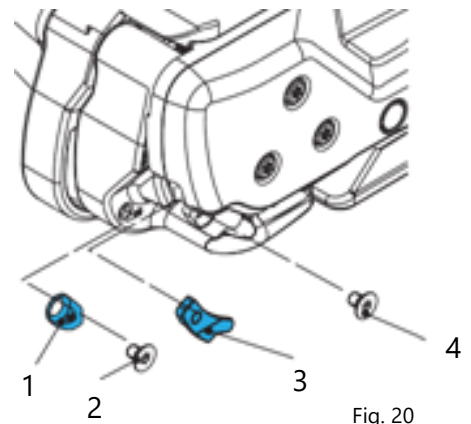

### b) Wijzig de bandbreedte van 15-16mm tot 12-13 mm

- Schakel het apparaat uit.
- Verwijder de drie Torx cilinderschroeven (item 6)  
Trek de zwarte tuimelschakelaar tegen de handgreep en verwijder de Torx cilinderschroeven (item 7) en de achterste band geleiding 16 mm (5/8") (item 8)
- Verwijder de zijkant (item 5)
- Plaats de voorste band geleiding (13 mm) (item 1) (bevestig verzonken schroef met Loctite 222)
- Plaats de voorste bandgeleiding (13 mm) (item 3) (bevestig verzonken schroef met Loctite 222).
- Plaats de achterste bandgeleiding (13 mm) (item 9) (bevestig cilinderschroef met Loctite 222).
- Plaats de zijkant (item 5) (bevestig cilinderschroef met Loctite 222). (item 8).

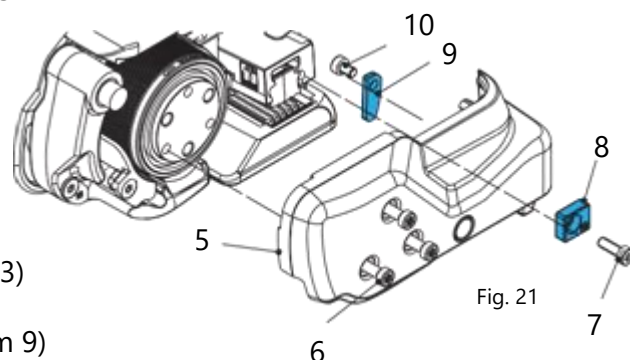

## 7.4 Het inschakelen van het omsnoeringssysteem

### Instructies:

- Laad het batterijpakket zoals beschreven in hoofdstuk 7.2.
- Duw de Li-ion batterij voorzichtig tot aan de aanslag in het batterijvak van het omsnoeringssysteem. Let op de installatiepositie van de anti-verdraaiingsinrichting.
- Sluit het deksel van de batterijkast.
- Zorg ervoor dat de NOOD STOP schakelaar (23a) niet is ingedrukt. Indien nodig, ontgrendel de NOOD STOP door deze een kwart slag te draaien.
- Draai de hoofdschakelaar (23d) naar rechts naar bedrijfsmodus "1" en behoud deze stand gedurende ongeveer 2 seconden.



Fig. 22



Fig. 23

23a

23b

23c

23d

- Volg de instructie op het beeldscherm nadat het "ErgoPack" logo is verdwenen (na ongeveer 45 seconden).

## 7.5 Instellen van datum en tijd



### **Aandacht!**

De datum en tijd mogen alleen worden ingesteld door opgeleid, geïnstrueerd personeel. U kunt de benodigde toegangscode bij uw ErgoPack servicepartner verkrijgen.

#### Stap 1.

Controleer de tijd op het display in het hoofdmenu linksboven.

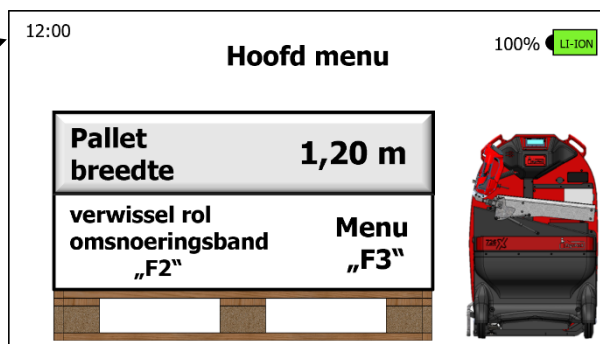

Fig. 24

#### Stap 2.

Druk op de "F3" toets (1) op het display en druk herhaaldelijk op "Next" (2) totdat menupagina 8 (3) verschijnt.

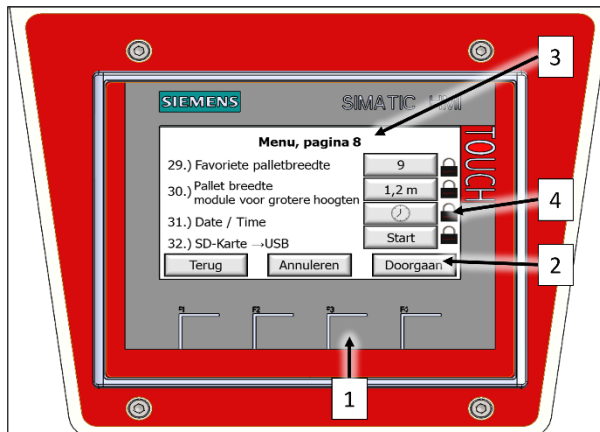

Fig. 25

#### Stap 3.

Druk op de "Klok" knop (4) in menuregel "31.)".

#### Stap 4.

Ontgrendel het slot met de bijbehorende toegangscode.

### Stap 5.

Controleer de datum.

Jaar, maand en dag kunnen elk worden ingesteld met de "+/-" toets.

Bevestig vervolgens de ingestelde datum met de "Opslaan" knop.

Als de datum niet hoeft te worden ingesteld hoeft te worden, kunt u overschakelen op het instellen van de tijd door op de knop "Store" toets te drukken.

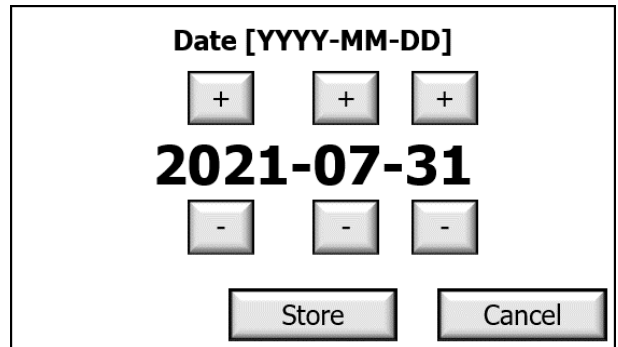

Fig. 26

### Stap 6.

Controleer de tijd.

Uur en minuten kunnen elk worden ingesteld met de "+/-" toets. Bevestig vervolgens de tijd met de "Opslaan" toets.

Als de tijd niet hoeft te worden ingesteld hoeft te worden, kan de instelling van datum/tijd worden opgeslagen door op de "Store" toets te drukken.

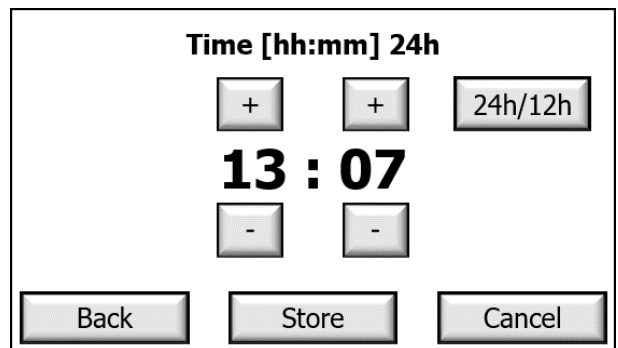

Fig. 27

Druk op de "24h/12h" toets om te schakelen tussen 24-uurs of 12-uurs formaat.



## 7.6 Bandspanningsbereik op het span/seal apparaat instellen

Op het span/seal apparaat kunnen twee bandspanningen worden ingesteld:

**NORMAAL** = standaard spanningsbereik voor PET band

713X = 400-1200 N

726X = 900-2500 N

745X = 1300-4500 N

**GEMATIGD** = gematigde spanning voor PP band

713X = 150-750 N

726X = 400-1360 N

745X = 400-1600 N

Selecteer "Soft" toets (a).

De Soft mode is **gedeactiveerd** als de "SOFT" display (b) van positie verandert en is weergegeven in VET gedrukte letters.



Selecteer "Soft" toets (a).

De soft mode wordt **geactiveerd** als de "SOFT" display (c) verandert van positie en is weergegeven in VET gedrukte letters.

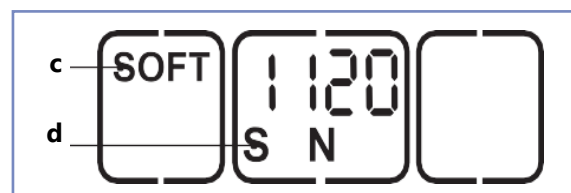

Fig. 28

De aangegeven spankracht is ook verminderd.

Links onder de aangegeven spankracht verschijnt de letter "S".(d)



### **Aandacht!**

Indien de Soft mode wordt gebruikt, start het spanwiel langzamer en vermijd onnodige band afval als de PP band wordt gebruikt.

Gebruik de Soft mode bij gebruik van PP band!

## 7.7 Spankracht op het span/seal apparaat instellen

De ingestelde spankracht wordt continu aangegeven als het apparaat klaar is voor gebruik.

- Selecteer de "Spankracht" toets (2).
  - De ingestelde spankracht knippert 5 seconden.
  - De + (1) en – (3) toets verschijnt.
  - Niet gebruikte aanduidingen verdwijnen.
- Selecteer de + (1) of –(3) toets tot de gewenste spankracht wordt aangegeven.
  - De status balk (4) geeft de ingestelde spankracht in relatie tot de maximale spankracht.
- Bewaar: Selecteer de "Spankracht" toets (2) of wacht 5 seconden.

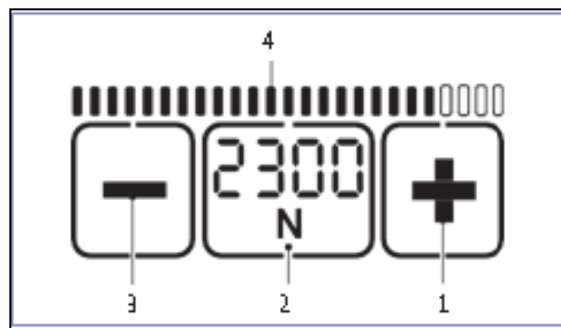

Fig. 29



### **Aanwijzing!**

- Schakelen tussen aanduiding in "N" of "lbf": Selecteer de knipperende "Spankracht" toets (2) gedurende 2 seconden.
- Iedere keer als de toets wordt bediend klinkt er een geluidsignaal wat de selectie bevestigt.
- De spankracht wordt continu aangegeven als het apparaat klaar is voor gebruik.
- Het instellen van de "Soft tension" (Hoofdstuk 7.6).

<b>713X</b>										
Standard	N*	400	500	600	700	800	900	1000	1100	1200
	lbf*	90	110	135	155	180	200	225	250	270
Soft	N	150	225	300	375	450	525	600	675	750
	lbf	33	50	67	85	100	120	135	150	165

<b>726X</b>										
Standard	N*	900	1100	1300	1500	1700	1900	2100	2300	2500
	lbf*	200	250	290	340	380	430	470	520	560
Soft	N	400	520	640	760	880	1000	1120	1240	1360
	lbf	90	115	145	170	200	225	250	280	305

<b>745X</b>										
Standard	N*	1300	1700	2100	2500	2900	3300	3700	4100	4500
	lbf*	290	380	470	560	650	740	830	920	1000
Soft	N	400	550	700	850	1000	1150	1300	1450	1600
	lbf	90	120	160	190	225	260	290	325	360

(afgeronde waarden)

\* N = Newton, lbf = pondkracht per vierkante inch



### **Waarschuwing!**

De ingestelde spankracht moet in verhouding zijn met de te goederen die omsnoerd moeten worden. Met mogelijke gevaren, veroorzaakt door beschadigde goederen of de verpakkingen, is geen rekening gehouden bij het ontwerp van het apparaat.

## 7.8 Instellen van de bedrijfsmodus op het span/seal apparaat

Selecteer de toets "Bedrijfsmode" (1).

- De niet gebruikte displays verdwijnen.
- De ingestelde bedrijfsmode knippert 5 seconden.
- + en – verschijnen.

Selecteer de + (2) of de – (3) toets tot de gewenste bedrijfsmode wordt weergegeven

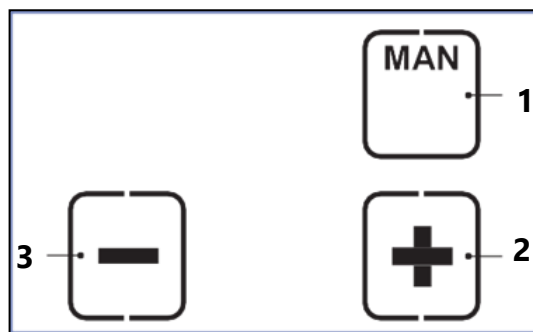

Fig. 30

### **MAN/ SEMI/ AUTO**

Door de "bedrijfsmode" toets (1) nogmaals te selecteren, of na 5 seconden, wordt de ingestelde mode opgeslagen. Iedere bedrijfsmode kan ook worden geselecteerd voor de "Soft tension" spanningsreeks (Hoofdstuk 7.6).

- **MAN = Manueel**

De spanning toets moet worden geselecteerd en vastgehouden tot de gewenste spanning is bereikt. De seal knop moet dan kortstondig worden ingedrukt zodat de seal kan worden gemaakt en de bovenste band kan worden afgesneden.

- **SEMI = Semi automatische omsnoering (standaard fabrieksinstelling)**

De spanning toets moet worden geselecteerd en vastgehouden tot de ingestelde spanning is bereikt. De spanbanden worden dan automatisch ge-sealed en de bovenste band kan worden afgesneden. Er kan altijd handmatig worden ge-sealed door de seal knop te selecteren.

- **AUTO = Volledig automatische omsnoering\***

De spanningsknop kortstondig aanraken. Dit start het aanspanproces. Zodra de ingestelde spanning is bereikt wordt er automatisch ge-sealed en de bovenste spanband doorgesneden.

\* Deze bedrijfsmode AUTO = Volledig automatische omsnoering is door de fabriek geblokkeerd! Kan alleen door de ErgoPack service afdeling worden geactiveerd.



### **Waarschuwing!**

#### **Omsnoeringsband aanspannen of omsnoeren, gevaar voor afklemmen en pletten**

Plaats geen handen of andere lichaamsdelen tussen de omsnoeringsband en de te verpakken goederen tijdens met omsnoeringsproces. Zorg ervoor dat er zich geen andere personen in de gevarenzone bevinden.

#### **Voor een noodstop in geval van nood (vastzittend persoon):**

Om de bandspanning te verminderen (voor het sealen), trek aan de tuimschakelaar. In de bedrijfsmode AUTO, kan ook de spanknop of de sealknop opnieuw worden ingedrukt. Na het sealen, snij de omsnoeringsband door met behulp van een stuk gereedschap (bandsnijder).

## 7.9 Favorieten instellen\*

De „favourite” functie activeert een tweede instellingsniveau, waarvan de parameters vrij instelbaar zijn net als bij de hoofdinstantellingen. Dit maakt het voor de gebruiker mogelijk om snel van de ene naar de andere instelling over te schakelen.

#### **Favorieten de-activeren:**

- Selecteer de „favourite” knop (1). The ster (2) verandert van vet gedrukt naar contour. Alle instellingen veranderen naar de vooraf ingestelde waarden van dit instellingsniveau.

#### **Favorieten activeren:**

- Selecteer de „favourite” knop (1). De ster (3) verandert van contour naar vet gedrukt. Alle instellingen veranderen naar de vooraf ingestelde waarden van dit instellingsniveau.

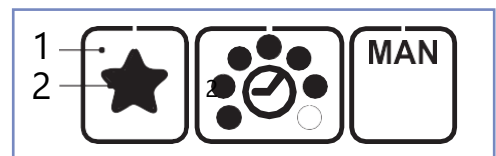

Fig. 30 a

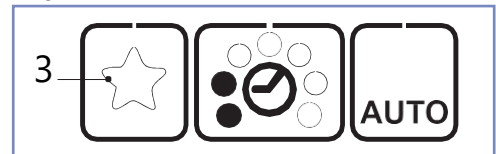

Fig. 30 b

\* Deze bedrijfsmode favourite is door de fabriek geblokkeerd! Kan alleen door de ErgoPack service afdeling worden geactiveerd.

## 7.10 Sealtijd instellen

De ingestelde seal tijd wordt continu weergegeven door het aantal zwarte stippen wanneer het systeem klaar is voor gebruik.

- Selecteer toets "seal tijd" (2)
  - Ongebruikte displays verdwijnen.
  - De zwarte stippen van de ingestelde seal tijd knipperengedurende 5 seconden.
  - + en - worden zichtbaar

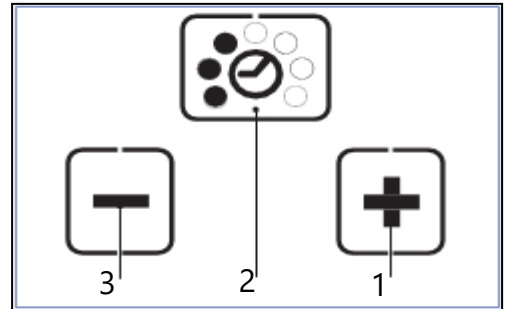

Fig. 31

- Selecteer toets + (1) of - (3) tot de gewenste seal tijd wordt aangegeven.
- Opslaan: Selecteer toets "seal tijd" (2) of wacht 5 seconden.

## 7.11 Wisselen van de rol omsnoeringsband

Schakel het omsnoeringssysteem in zoals beschreven in hoofdstuk 7.4.

Voor het wisselen van de rol omsnoeringsband selecteer de knop „F2” (32a) op het bedieningsscherm en volg de instructies op het beeldscherm.



Fig. 32

32a

Door het selecteren van de „next” knop verschijnt, **Stap 1 op het beeldscherm.**

### Stap 1.

Door de knop „Positioneer ketting” te selecteren, zal de kettinglans automatisch de juiste positie innemen waardoor de rode kettingschakel in het midden voor het schuifraampje stopt.

**Hiervoor dient het schuifraampje te zijn gesloten!**

Op het moment dat de kettinglans de juiste positie heeft bereikt verschijnt automatisch **Stap 2.**



### ***Aanwijzing!***

Door de „Stop” knop te selecteren kan de “rol omsnoeringsband wissel” mode op ieder gewenst moment worden onderbroken en gaat het systeem terug naar het hoofdmenu.

## Stap 2.

Open het schuifraampje (33a). Na het openen van het schuifraampje volgt automatisch **Stap 3**.

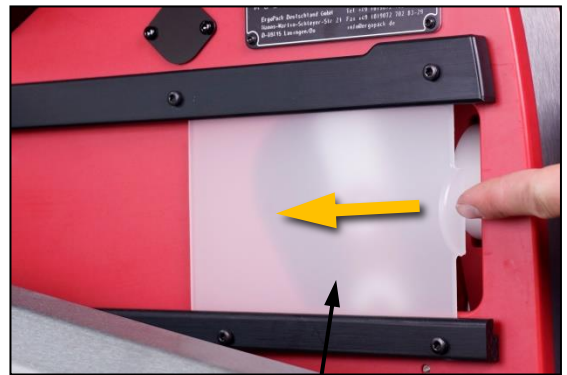

Fig. 33

33a

## Stap 3.

Zwenk, met de handgreep, de rode ronde plaat naar beneden tot tegen de eindstop.



Fig. 34

Plaats een nieuwe rol omsnoeringsband op de rode ronde plaat zodanig dat de rol kan afrollen tegen de wijzers van de klok in (als je van boven af op de rol kijkt).



Fig. 35



### ***Aanwijzing!***

Wacht met het verwijderen van de tape of de plakband die de rol omsnoeringsband bij elkaar houdt!



Breng, met de handgreep, de rode ronde plaat met daarop de rol, in de verticale positie, zoals is aangegeven op de afbeelding.



Fig. 36

Verwijder nu de tape of de plakband die de omsnoeringsband bij elkaar houdt.

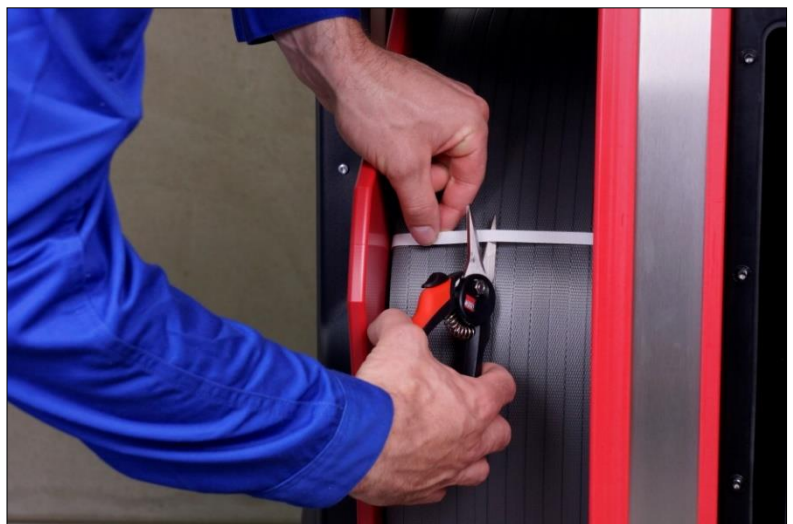

Fig. 37



### **Aandacht!**

Verwijder alle plakband **volledig** van de omsnoeringsband. Plakband restanten die op de omsnoeringband achterblijven kunnen aan de binnenzijde van het omsnoeringssysteem blijven plakken en kunnen storingen veroorzaken.

Til het dekseltje omhoog van de witte geleiderol voor de band invoer, en steek de band door de U-bout...



Fig. 38

...en over de witte geleiderol naar binnen. Sluit daarna het dekseltje.



Fig. 39



Fig. 40

Na de touch display knop „Next“ te hebben geselecteerd wordt stap 3 afgesloten en volgt **stap 4**.



Fig. 41

#### Stap 4.

Duw vanaf de linker zijde op de metalen klem in de rode kettingschakel...



Fig. 42



Fig. 43

...Schuif de band van rechts naar links door de gleuf in de metalen klem.



Fig. 44

Ter afsluiting van stap 4 dient het schuifraampje te worden gesloten.



Fig. 45

### Stap 5.

Selecteer de knop „Positioneer ketting” totdat de kettinglans automatisch stopt en **Stap 6** verschijnt.



Fig. 46

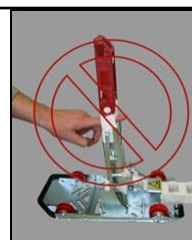

Fig. 47



***Waarschuwing, risico op letsel!***

Plaats nooit vingers tussen de kettingschakels.



## Stap 6.

Verwijder de omsnoeringsband uit de klem van de rode kettingschakel en houd de band omhoog zoals is aangegeven (Fig. 50). Selecteer daarna de „Ketting intrekken” knop totdat de kettinglans stopt en **Stap 7** verschijnt.



Fig. 48



Fig. 50



Fig. 49



***Waarschuwing, risico op letsel!***

Plaats nooit vingers tussen de kettingschakels.



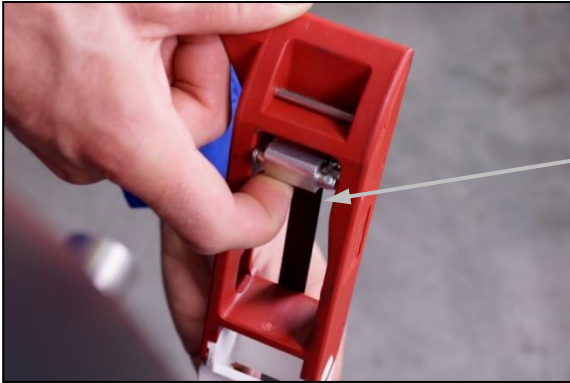

Fig. 51

### Stap 7

Open het excentrische veerslot in het rode kopstuk van de kettinglans, door het met één vinger naar binnen te drukken. (Zie Fig. 49)



Fig. 52

Duw de band via de achterzijde door het rode kopstuk van de kettinglans (zoals aangegeven).

De band dient tussen de twee aluminium excentrieken door te lopen.



***Waarschuwing, risico op letsel!***

Plaats nooit vingers tussen de kettingschakels.





Fig. 53

Beweeg de omkeerslee volledig terug door de „Ketting intrekken” toets in te duwen.

Daarna wordt het **hoofd menu** weer zichtbaar.



### **Aandacht!**

Zorg ervoor dat de band continu onder spanning blijft tijdens het naar binnen bewegen van de kettinglans, om te voorkomen dat de band in het omsnoeringssysteem wordt geduwd.



Fig. 54

Plaats het bandeinde in een lus door de kleine gleuf onder de linker handgreep (zoals is aangegeven).

## 7.11 Instellen van palletbreedte

### Stap 1:

Om de juiste palletbreedte in te stellen selecteer de „Pallet breedte” toets in het hoofd menu.

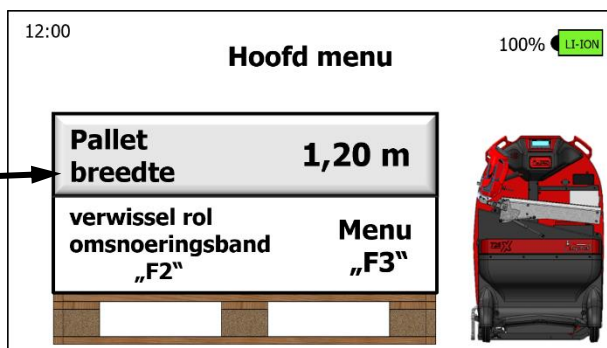

Fig. 55

### Stap 2:

De gewenste breedte, afhankelijk van de te omsnoeren pallet, kan worden ingesteld door te kiezen uit de, in fabriek voorgeprogrammeerde palletbreedten.

Indien de gewenste palletbreedte niet is voorgeprogrammeerd dan kan de breedte worden aangepast met een van de pijltjestoetsen.



Fig. 56

Voor het aanpassen van de breedte, ga als volgt te werk:

Houd de gewenste pijltjestoets ingedrukt gedurende 3 seconden. De palletbreedte kan dan met stappen van 10 cm worden aangepast.(Fig. 57). Zodra de instelling met de "OK" toets wordt bevestigd dan wordt deze ingestelde pallet breedte opgeslagen.

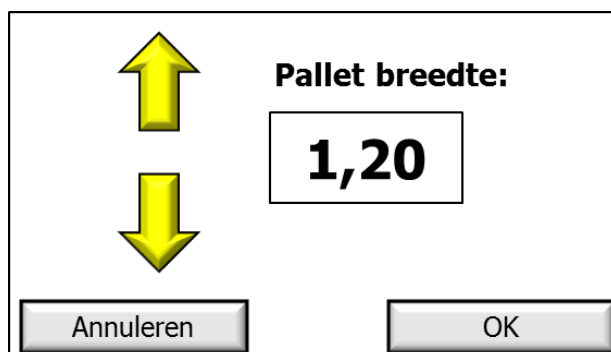

Fig. 57

**Uw ErgoPack is nu klaar voor gebruik.**



# 8. Werking

## 8.1 Omsnoeren

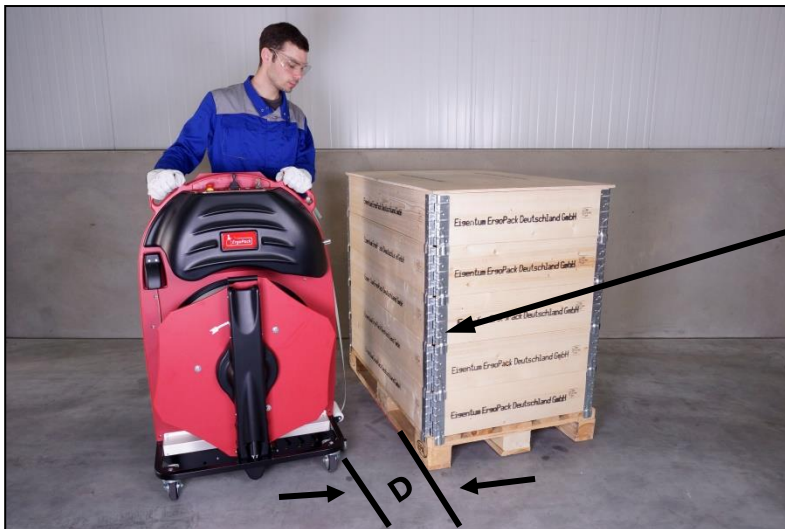

Fig. 58

### Stap 1

Plaats de ErgoPack op een afstand van ongeveer 30 cm (D) voor de te omsnoeren pallet.

**Indien het systeem is uitgerust met de optionele laser:**

Lijn de ErgoPack op parallel met de pallet zodanig dat de laser lijn langs de rand van de pallet loopt.



Fig. 59

### Stap 2

Beweeg de kettinglans naar buiten door de joystick in de „move out” richting te bewegen.

De terugkeerslee leidt de omsnoeringsband door en onder de pallet...



Fig. 60

... en terug omhoog aan de achterzijde.



Fig. 61

Indien de ingestelde palletbreedte en de positie van met omsnoeringsysteem juist is, dan zal de afstand tussen ketting en de pallet ongeveer 10 cm bedragen.



### **Aandacht!**

Duw tegen de joystick totdat de kettinglans aan de andere zijde verschijnt en in de richting van de bediende valt.

Laat de joystick los zodat deze in de neutrale positie terugspringt (midden positie) en waarmee de kettinglans niet verder naar buiten beweegt.

Vang de kettinglans op bij het rode kopstuk. Laat de kettinglans niet op de verpakking vallen!



Fig. 62

### Stap 3

Houd het uiteinde van de omsnoeringsband met de linker hand zoals aangegeven, **direct buiten het rode kopstuk van de kettinglans.**



Fig. 63

... beweeg de kettinglans volledig naar binnen door de joystick in richting „ketting intrekken“ te duwen.



### **Aandacht!**

Zorg ervoor dat tijdens het naar binnen bewegen van de kettinglans de band continu onder spanning blijft om te voorkomen dat er zich lussen vormen in de terugkeerslee. Lussen kunnen storingen veroorzaken tijdens het naar binnen bewegen van de kettinglans.

## Stap 4

De band lift gaat automatisch omhoog als de terugkeerslee naar binnen beweegt in het omsnoeringssysteem.

**Nu dient de omsnoeringsband vanuit de linker hand te worden losgelaten anders kan de band lift niet omhoog bewegen.**



Fig. 64

De band lift tilt het tweede einde van de band omhoog tot op werkhogte waarmee het kan worden beetgenomen zonder te hoeven bukken.

Houd de joystick gedruwd totdat de band lift de bovenste positie heeft bereikt.

De tijd gedurende welke de band lift de bovenste positie dient te houden, kan worden ingesteld op pagina 3 van het menu.



### ***Aandacht!***

**Tijdens het omhoog bewegen van de band lift dient de band losjes in de hand te worden gehouden.**

Indien de band niet wordt losgelaten tijdens het omhoog bewegen van de band lift, dan stopt het systeem automatisch om schade te voorkomen.

De band lift kan opnieuw omhoog worden bewogen door de joystick twee maal in de „ketting intrekken” richting te bewegen.



Fig. 65

Indien voor het omsnoeren extra band nodig is, trek dan nooit aan de band ter hoogte van de band lift...

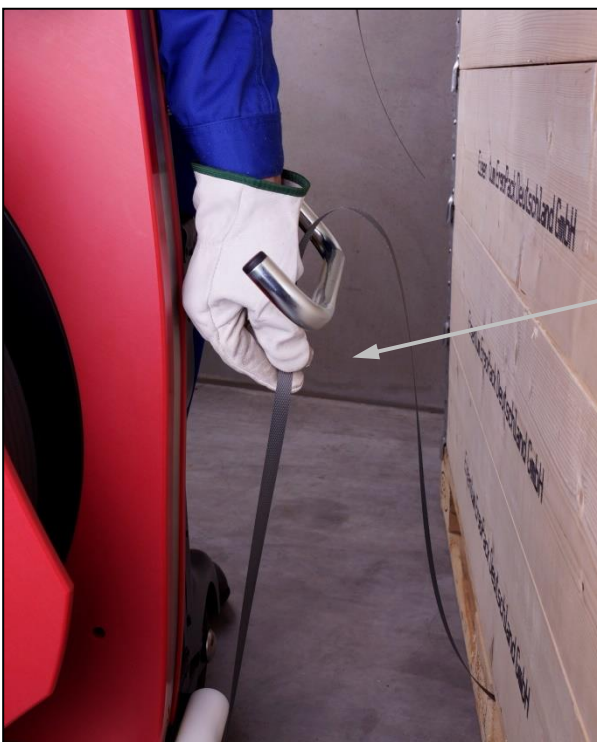

Fig. 66

...maar ongeveer 10 cm onder de band lift. Houd de band stevig vast met de volle hand en trek de band uit het omsnoeringssysteem. Laat tegelijkertijd het einde van de band door de andere hand glijden!

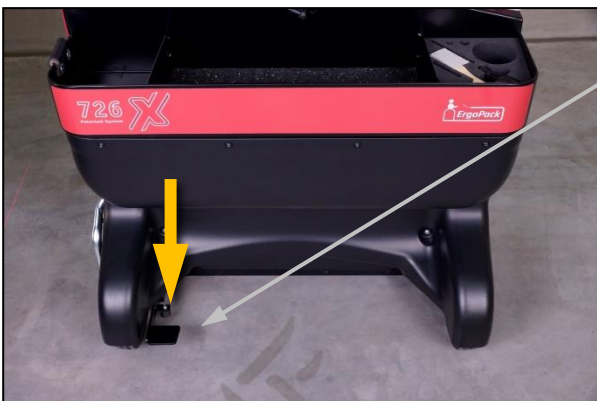

Fig. 67

**Indien het omsnoeringssysteem is uitgerust met de optionele band remontlasting:**

Voordat aan de band wordt getrokken dient het voetpedaal aan de linker zijde te worden ingedrukt. Dit beperkt de remkracht van de band en vergemakkelijkt het afrollen van de rol omsnoeringsband.

## 8.2 Spannen en sealen bij pallets hoger dan 70 cm

### Stap 1

Omsnoer de pallet zoals omschreven in hoofdstuk 8.1

### Stap 2

Overlap de twee banden zodanig dat het uiteinde aan de onderzijde komt te liggen.



Fig. 68

### Stap 3

Houd vervolgens beide banden in de rechter hand zoals is aangegeven.

Het einde van de band moet in de hand liggen en er niet voorbij uitsteken!



Fig. 69

## Stap 4

Duw het span/seal apparaat naar de pallet toe met de linker hand en kantel het tegelijkertijd zodat het span/seal apparaat parallel aan het pakket ligt.

Trek aan de tuimelschakelaar om de klem van het span/seal apparaat te openen.



Fig. 70

Met de rechter hand kan nu de band van boven naar beneden door de gleuf in het span/seal apparaat worden geleid. (zoals bij een credit card).



Fig. 71

Laat nu de tuimelschakelaar los.

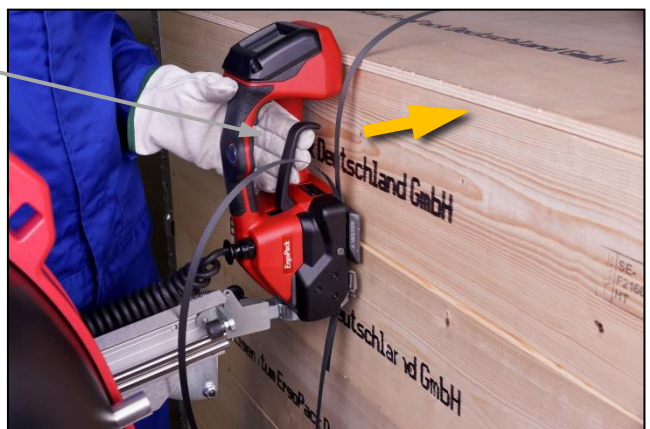

Fig. 72

## Stap 5

Het spannen en sealen van de omsnoeringsband verloopt anders afhankelijk van gekozen mode (manueel, semi-automatisch of automatisch) (zie ook hoofdstuk 7.8).

### **5.1 Manueel spannen en sealen**

Trek aan de spanknop (Fig. 73) tot dat de gewenste spankracht is bereikt (zie ook hoofdstuk 7.7).

Druk daarna op de ronde sealknop (Fig. 74) om beide banden aan elkaar te lassen om vervolgens de bovenste band af te snijden.



Fig. 73

### **5.2 SEMI-Semi-automatisch spannen en sealen**

Trek aan de spanknop (Fig. 73) tot dat de gewenste spankracht is bereikt. Daarna worden beide banden automatisch aan elkaar gelast en zal de bovenste band worden afgesneden. Ook kunnen beide banden op ieder gewenst moment aan elkaar worden gelast door de sealknop te bedienen, ook al is de ingestelde spankracht nog niet bereikt.

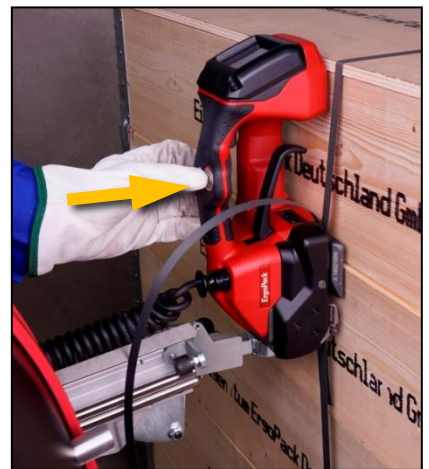

Fig. 74

### **5.3 Automatisch spannen en sealen\***

Door kortstondig de spanknop te bedienen, zal het span/seal proces worden gestart. Op het moment dat de ingestelde spankracht is bereikt worden de banden automatisch op elkaar gelast en wordt de bovenste band afgesneden.

\* De bedrijfsmodus AUTO = Volledig automatische omsnoering is door de fabriek geblokkeerd! Kan alleen door de ErgoPack service afdeling worden geactiveerd.



### ***Waarschuwing!***

#### **Omsnoeringsband aanspannen of omsnoeren, gevaar voor afklemmen en pletten**

Plaats geen handen of andere lichaamsdelen tussen de omsnoeringsband en de te verpakken goederen tijdens met omsnoeringsproces. Zorg ervoor dat er zich geen andere personen in de gevarenszone bevinden.

#### **Voor een noodstop in geval van nood (vastzittend persoon):**

Om de band spanning te verminderen (voor het sealen), trek aan de tuimelschakelaar, duw op de spanknop of de sealknop. Na het sealen, snij de omsnoeringsband door met behulp van een stuk gereedschap (bandsnijder).



Het spanproces is afgerond als de status balk volledig is gevuld.

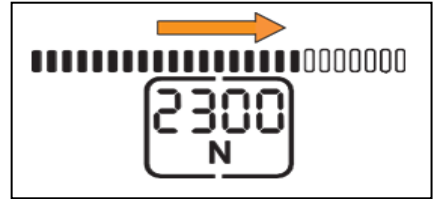

Fig. 75

Het sealing proces is afgerond wanneer de status balk volledig is gevuld (1). Het afkoelen begint (2). Na het afkoelen is een audio signaal hoorbaar en het display wordt groen verlicht.

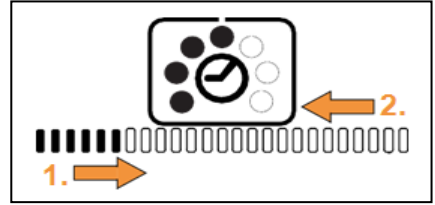

Fig. 76

### Stap 6

Zodra het terugtellen is afgerond en na het audio signaal dient de tuimelschakelaar te worden aangetrokken.



#### **Aandacht!**

Indien na het bedienen van de sealknop het las proces niet start, maar de sealkop wel piept, dan is de spanknop niet als eerste bedient.

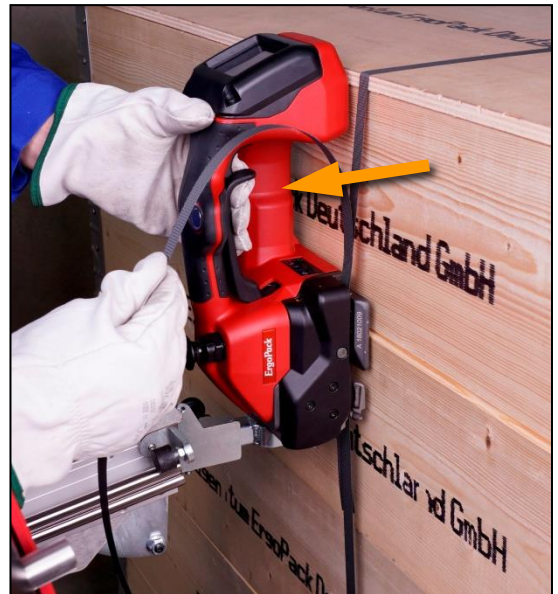

Fig. 77

### Stap 7

Draai nu de sealkop naar links terwijl de tuimelschakelaar blijft aangetrokken.



#### **Aandacht!**

Het is aan te bevelen om de sealkop regelmatig (ten minste dagelijks) te reinigen, indien er veel bandresten achterblijven. Vooral het spanwiel en de getande plaat dienen te worden gecontroleerd op beschadigingen en zuiverheid. Zie hiervoor hoofdstuk 10.10.

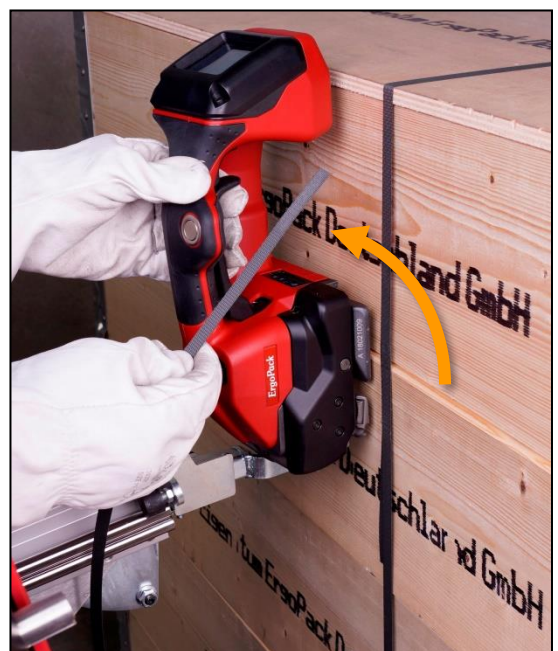

Fig. 78

## 8.3 Controle van de seal

Controleer het lassen regelmatig. De lastijd moet overeenkomstig punt 7.10 worden gecontroleerd en zo nodig gewijzigd wanneer de riemen slecht zijn gelast.

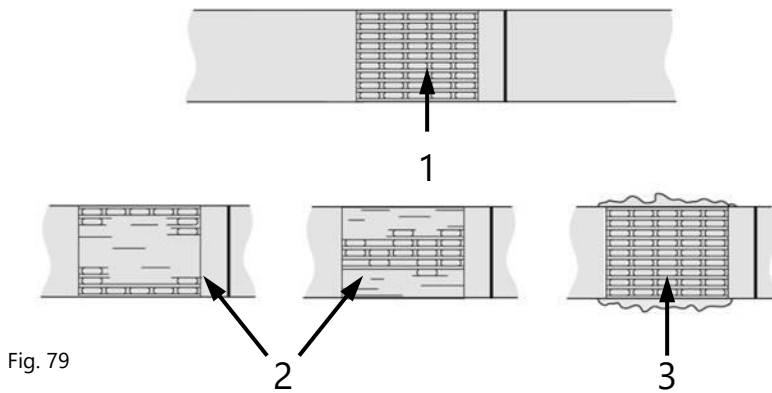

Fig. 79

**1 Goede verbinding:** het gehele sluitoppervlak is zuiver geseald, zonder dat overschotten aan de zijkant eruit gedrukt worden.

**2 Slechte verbinding:** seal niet over de gehele sluiting, lastijd te kort ingesteld.

**3 Slechte verbinding:** overschotten worden er aan de zijkant uitgeperst, lastijd te lang ingesteld.



### ***Waarschuwing!***

Een onvoldoende gelaste omsnoering kan de lading niet zekeren en kan daardoor letsel veroorzaken.

Verplaats of transporteer nooit goederen met een onvoldoende gelaste omsnoering.

## 8.4 Spannen en sealen bij pallets lager dan 70 cm met de ErgoPack standaard Tool-Lift



Fig. 80

### Stap 1

Trek aan te zwarte knop van de borgbout. Trek daarna de sealkop naar voren uit de houder en plaats deze op het te omsnoeren pakket.

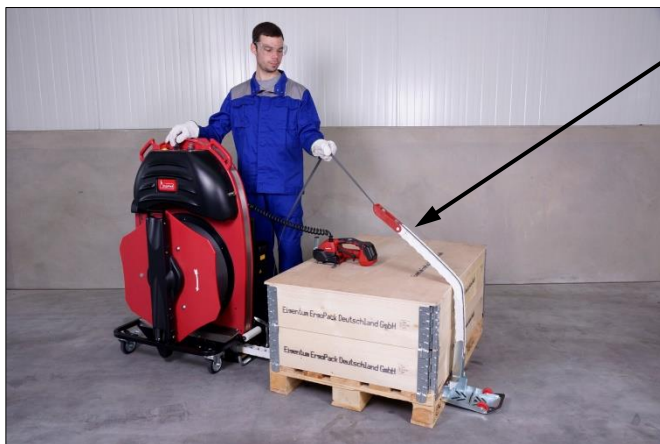

Fig. 81

### Stap 2

Omsnoer het pakket op dezelfde manier als beschreven in hoofdstuk 8.1.



Fig. 82

### Stap 3

Laat de omsnoeringsband met elkaar overlappen zodat het banduiteinde aan de onderzijde ligt.

Trek aan de tuimelhendel om de klem van de sealkop te openen.



Fig. 83

Trek nu met uw rechterhand de band door de geleiding van de sluitkop, door deze naar u toe te trekken.



Fig. 84

#### Stap 4

Het spannen en sealen van de omsnoeringsband verloopt anders afhankelijk van gekozen mode (manueel, semi-automatisch of automatisch) (zie ook hoofdstuk 7.8).



Fig. 85



Fig. 86

### Stap 5

Zodra het signaal heeft geklonken en het display groen oplicht, trekt u de tuimelhendel naar de handgreep en beweegt u de sealkop naar links naar buiten.



Fig. 87

### **Indien het omsnoeringssysteem is uitgerust met de optionele Triplex Tool-Lift:**

Trek de sealkop horizontaal naar buiten, draai de kop 90° in een horizontale positie en leg deze boven op de pallet. Het spannen en sealen verloopt verder op dezelfde manier als omschreven in de voorgaande stappen.

## 9. Risico's



### **Aandacht: Laserstraal!**

Direct oog contact met de laserstraal of een reflectie van de straal kan tot permanente oogschade leiden.

Kijk nooit direkt in de laserstraal.

Laser category 2  
DIN EN 60825-1:2015-07

Vermogen: 10 mW  
Golflengte: 635 nm

---



### **Waarschuwing:**

#### **Omsnoeringsband aanspannen of omsnoeren, gevaar voor afklemmen en pletten**

Plaats geen handen of andere lichaamsdelen tussen de omsnoeringsband en de te verpakken goederen tijdens met omsnoeringsproces. Zorg ervoor dat er zich geen andere personen in de gevarezone bevinden.

#### **In geval van nood (een vastzittend persoon):**

Om de bandspanning te verminderen (voor het sealen), trek aan de tuimschakelaar.

Na het sealen, snij de omsnoeringsband door met behulp van een stuk gereedschap (bandsnijder).

---



### **Waarschuwing:**

De volgende gevaren kunnen leiden tot ernstig letsel of de dood.

---

#### **Explosiegevaar in EX-zones**

Het omsnoeringssysteem mag niet worden gebruikt in zones waar een explosieve atmosfeer kan voorkomen.

---

#### **Explosie- of brandgevaar bij beschadigde Li-ion-batterij**

Beschadigde batterijen kunnen branden of exploderen. Gebruik nooit gevallen of beschadigde batterijen.

---

#### **Elektrische schok**

Omsnoeringsband veroorzaakt elektrostatische ladingen. Deze kunnen zich ontladen via de gebruiker. Het omsnoeringssysteem is daarom niet geschikt voor gebruik door personen met implantaten zoals pacemakers of defibrillatoren.



## **Waarschuwing!**

De volgende gevaren kunnen ernstig letsel veroorzaken:

---

### **Kettinglans, risico op kantelen**

Als de kettinglans aan de achterzijde van de pallet omhoog beweegt, dan valt deze, door zijn eigen gewicht, in de richting van de gebruiker. **Indien er niet wordt opgelet dan kan de kettinglans op het hoofd van de gebruiker vallen met de kans op letsel.**

Kijk uit en blijf geconcentreerd tijdens het gebruik van het omsnoeringssysteem en vang de kettinglans op als deze valt.

---

### **Een onvoldoende gelaste omsnoering kan de lading niet zekeren en kan letsel veroorzaken.**

Verplaats of transporteer nooit goederen met een onvoldoende gelaste omsnoering.

---

### **Breken van een omsnoeringsband, risico of letsel**

Tijdens het spannen kan de band breken en scheuren. Ga niet in het verlengde van de omsnoeringsband staan en draag oogbescherming.

---

### **Band uiteinden kunnen terugschieten, risico op letsel.**

Houd bij het doorsnijden van de band, het bovenste deel vast en blijf terzijde staan. Ga niet in het verlengde van de omsnoeringsband staan en draag oogbescherming.

---

### **Kettinglans, risico op kantelen**

De kettinglans dient bij het parkeren volledig naar binnen geschoven zijn. De terugkeerslee mag niet uitsteken.

---

### **Band resten, risico op struikelen**

Zorg ervoor dat alle bandresten of stukken band, die op de vloer liggen, direct worden opgeruimd.

---

### **Sealkop en kettinglans, risico op pletten**

Blijf met de vingers buiten het bereik van het spanwiel van de sealkop en de kettinglans.

---

### **Terugkeerslee, risico op pletten**

Met name in het gebied rond de terugkeerslee bestaat het risico op afklemmen.

---



### **Waarschuwing!**

De volgende gevaren kunnen ernstig letsel veroorzaken:

---

#### **Gevaarlijke omgeving, risico op pletten en ander letsel**

Zorg voor iedere omsnoering dat er zich geen andere personen in de gevaren zone bevinden (speciaal bij de kettinglans) en dat niemand in deze zone kan komen. Dit geldt vooral voor de omgeving aan de achterzijde van de pallet waar slechts beperkt of geen zicht op is (vanuit de gebruiker gezien). Gedurende het omsnoeren mogen zich geen handen of andere lichaamsdelen tussen de omsnoeringsband en de goederen bevinden.

---

#### **Voedingsbron, risico of letsel**

Vóór het uitvoeren van onderhoud of reparaties: Schakel het omsnoeringssysteem uit door op de "OFF" schakelaar te drukken, de sleutel moet uit de hoofdschakelaar worden verwijderd en de Li-ion batterij uit het omsnoeringssysteem.

---



### **Caution!**

De volgende gevaren kunnen licht of matig letsel veroorzaken:

---

#### **Omsnoeringsband rol, risico op letsel**

Het wisselen van de omsnoeringsband rol, dient door twee personen te worden uitgevoerd indien de rol 20 kg of meer weegt.

---

#### **Kantel gevaar**

Het omsnoeren van pallets dient, indien mogelijk, te worden uitgevoerd in ruimten met een vlakke vloer. Indien het omsnoeringssysteem op een hellende vloer wordt gebruikt dan dienen na het positioneren en vóór het omsnoeren, de zwenkwielen te worden geblokkeerd met de rem.





### **Aandacht!**

Vermijd schade aan het omsnoeringssysteem:

---

#### **Waterschade**

Voor het reinigen van het omsnoeringssysteem mag geen water of stoom worden gebruikt.

---

#### **Visuele inspectie**

Alvorens het omsnoeringssysteem voor de eerste keer te gebruiken dient er een visuele inspectie op uitwendige schade te worden uitgevoerd.

---

#### **Gebruik alleen originele ErgoPack onderdelen!**

Indien er andere dan ErgoPack onderdelen worden gebruikt dan vervalt de garantie en de aansprakelijkheid.

## 9.1 Informatie voor noodgevallen

### 9.1.1 Eerste hulp maatregelen

Symptomen veroorzaakt door verbrandingsgassen of lekkende vloeistoffen vereisen medische verzorging.

#### **Na inhalatie**

Verlaat het gebied onmiddellijk. Ga naar de frisse lucht. Raadpleeg een arts.

#### **Na huidcontact**

Verwijder vaste deeltjes onmiddellijk. Spoel de aangetaste huid gedurende minstens 15 minuten af met veel water. Dep vervolgens voorzichtig het aangetaste huidgebied, niet droogwrijven. Verontreinigde kleding onmiddellijk uittrekken. In geval van roodheid of afwijkingen, een arts raadplegen.

#### **Na oogcontact**

Spoel de ogen voorzichtig met veel water gedurende ten minste 15 minuten. Bescherm het niet-aangetaste oog. Raadpleeg een arts.

#### **Na inname**

Veel melk of water drinken en braken opwekken. Raadpleeg een arts.

## 9.1.2 Brandbestrijdingsmaatregelen



### ***Waarschuwing!***

Het inademen van dampen kan vergiftiging veroorzaken.

- ▶ Plaats aan de kant van het vuur waar de wind vandaan komt
- ▶ Gebruik ademhalingsbescherming indien mogelijk

1. Indien mogelijk, verwijder voorzichtig de Li-ion batterij uit het omsnoeringssysteem.
2. Evacueer alle personen uit de directe omgeving van de brand.
3. Gebruik veel water of brandblussers van brandklasse D om het vuur te bestrijden.
4. Waarschuw de brandweer als de brand niet zelf kan worden bestreden of uit de hand loopt.

# 10. Onderhoud en reparatie

De ErgoPack is gemaakt van gegalvaniseerd staal, gepoedercoat staal, roestvrij staal en hoogwaardige plastic, en is over het algemeen onderhoudsvrij.

Reinig de buitenzijde van de ErgoPack met een vochtige doek indien deze extreem vuil is.



## **Waarschuwing!**

Tijdens alle onderhouds en reparatie werkzaamheden dient het omsnoeringssysteem uitgeschakeld te zijn met de „OFF” schakelaar, moet de sleutel uit de hoofdschakelaar worden genomen en de Li-ion batterij uit het omsnoeringssysteem worden verwijderd.

## 10.1 Reinigen van de kettinglans

Reinig de kettinglans met aceton of petroleum indien deze is verontreinigd met olie. Draag altijd beschermende uitrusting.



## **Aandacht!**

Plaats de kettinglans nooit in een oplosmiddel.

Gebruik nooit smeermiddelen zoals vet of olie!

## 10.2 Vervangen van de kettinglans

### Stap 1

Snijd de omsnoeringsband door vóór de witte geleiderol en bevestig het uiteinde met plakband aan de rol. Trek het restant van de omsnoeringsband via het kopstuk van de kettinglans uit het omsnoeringssysteem en gooi dit weg.



Fig. 88

### Stap 2

(Er zijn 2 opties)

#### Optie 1

Stel een pallet breedte van 1 m in op het display van het omsnoeringssysteem en stuur de kettinglans naar buiten tot dat de verbinding van de slee omhoog vouwt en in deze positie vergrendelt.



Fig. 89

Schakel daarna het omsnoeringssysteem uit door op de OFF-toets te drukken en verwijder de Li-ion batterij uit het omsnoeringssysteem. Hiervoor dient de kap over het batterij pakket te worden geopend (door aan buitenste hoeken van de kap te trekken op de aangegeven positie boven de wielen ). (Fig. 90)



Fig. 90

### Optie 2

Schakel het omsnoeringssysteem uit met de OFF toets en koppel de voedingskabel los van het batterijpakket. Hiervoor dient de kap over het batterijpakket te worden geopend (door aan de kap te trekken op de aangegeven positie boven de wielen). (Fig. 90)



Fig. 91

91a

Een tweede persoon duwt de tuimelaar van de vergrendel unit, welke is verbonden met het magneetslot door de veerbelast scharnierpen, naar beneden (91a). Tegelijkertijd trekt de tweede persoon de terugkeerslee uit het omsnoeringssysteem zoals is aangegeven in Fig. 93.

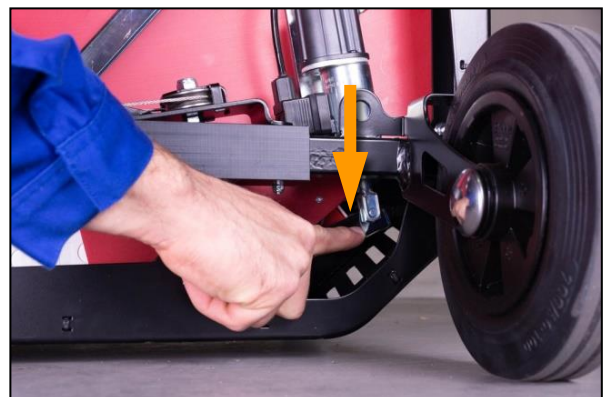

Fig. 92

Trek nu de terugkeerslee ongeveer 1 m naar buiten en kantel de slee koppeling naar boven (Fig. 92)



Fig. 93

### Stap 3

Trek de kettinglans uit het omsnoeringssysteem zoals is aangegeven en rol de kettinglans op.



Fig. 94

#### Stap 4

Duw de nieuwe kettinglans naar binnen in omgekeerde volgorde van het verwijderen.



Fig. 95

Wanneer het begin van de kettinglans in het omsnoeringssysteem wordt gestoken (Fig.96), dienen twee "vleugels" op te lijnen (Fig.97). Duw de kettingschakels met een vinger naar beneden en duw deze in het omsnoeringssysteem ...



Fig. 96



Fig. 97

... zodat het einde van de kettinglans in de groef van de kettingslans (Fig. 100) kan worden gestoken in het centrale deel van het omsnoeringsysteem (Fig. 98).



Fig. 98

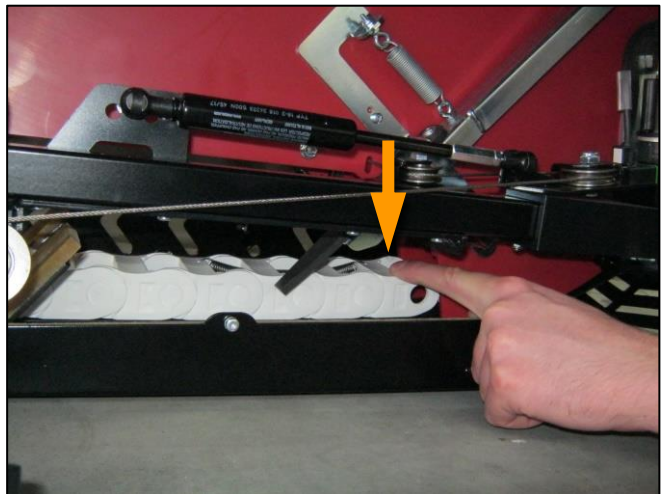

Fig. 99

Ook hiervoor dienen de, onder voorspanning staande kettingschakels, met een vinger, naar beneden te worden geduwd (Fig. 99).

Groef van de kettinglans



Fig. 100

### Stap 5

Neem het omsnoeringssysteem in gebruik zoals is omschreven in hoofdstuk 7.



## 10.3 Vervangen van de omkeerslee

### Stap 1

Snijd de omsnoeringsband door vóór de witte geleiderol en bevestig het uiteinde met plakband aan de rol. Trek het restant van de omsnoeringsband via het kopstuk van de kettinglans uit het omsnoeringssysteem en gooi dit weg.



Fig. 101

### Stap 2

Stel een pallet breedte van 1 m in op het display van het omsnoeringssysteem en stuur de kettinglans naar buiten...



Fig. 102

...tot ongeveer 60 cm van de kettinglans vertikaal staat. Schakel daarna het omsnoeringssysteem uit met de OFF toets en verwijder de Li-ion batterij uit het systeem.



Fig. 103

### Stap 3

Steek een schroevendraaier (blad breedte 5,5 mm) tussen de "vleugels" van de twee kettingschakels ...

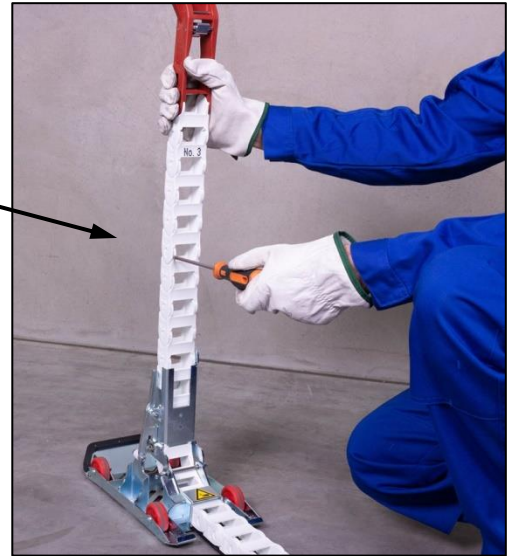

Fig. 104

... en zwenk de ketting opzij door de schroevendraaier voorzichtig te draaien ...



Fig. 105

... tot dat de twee kettingschakels volledig los zijn.

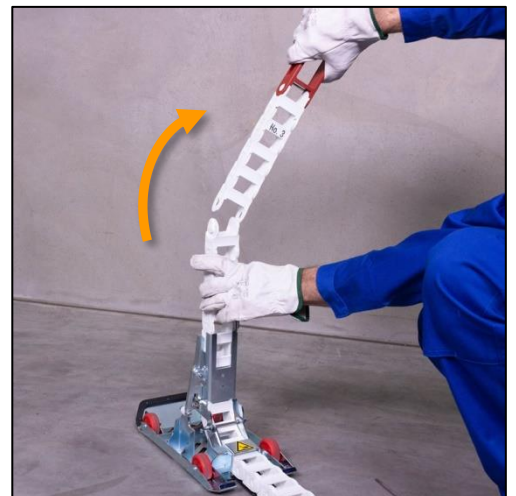

Fig. 106

#### Stap 4

Duw kettinglans handmatig terug in het omsnoeringssysteem tot dat de kettinglans volledig uit de omkeerslee is bewogen.



Fig. 107

#### Stap 5

Plaats de omkeerslee ondersteboven, zoals is aangegeven, en gebruik een schroevendraaier om beide schroeven van de lengte instelriem los te draaien.



Fig. 108

#### Stap 6

Het installeren van de omkeerslee dient in omgekeerde volgorde van het demonteren te worden gedaan.



#### **Aandacht!**

Beide schroeven van de lengte instelriem moeten worden beschermd met een redelijk sterke zegellak!

## 10.4 Vervangen van individuele ketting schakels

In het geval dat een individuele ketting schakel is gebroken, kan de kettinglans worden geopend zoals is beschreven onder hoofdstuk 10.2 om de defecte kettingschakel te vervangen.

Het is ook mogelijk om tijdelijk de defecte schakel te verwijderen zonder een nieuwe kettingschakel te plaatsen.



### ***Aandacht!***

Na het verwijderen van de kettingschakel dient het omsnoeringssysteem opnieuw te worden opgestart. Iedere keer als het systeem wordt opgestart stelt de besturingseenheid automatisch de nulpositie in volgens hoofdstuk 8.4.



### ***Aanwijzing!***

Omdat de nieuwe kortere kettinglengte onbekend is voor de besturingseenheid, kan tijdens het volledig naar buiten bewegen van de kettinglans, het einde van de ketting niet langer wordt herkend waardoor de kettinglans over het aangedreven tandwiel wordt geduwd.

Dit kan een storing veroorzaken. Daarom dienen ontbrekende kettingschakels zo snel mogelijk te worden vervangen.

# 10.5 Vervangen van de lengte instelriem

## Stap 1. (demontage)

Voer de stappen 1 t/m 5 uit zoals aangegeven in hoofdstuk 10.3 en ga dan verder met stap 2.

## Stap 2

Open de beschermkap over het Li-ion batterij zoals is beschreven in hoofdstuk 7.2. „Opladen van de Li-ion batterij“.

Ontgrendel nu de borgpen door door de ontgrendelknop in de duwen en deze uit de opbergplaat te trekken.

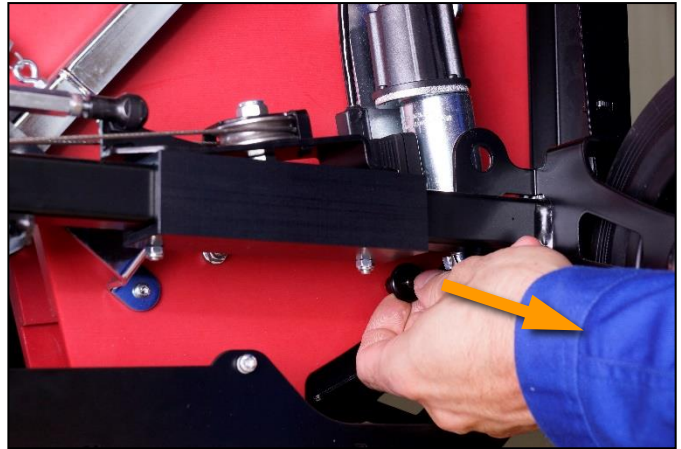

Fig. 109

## Stap 3

Een tweede persoon duwt de tuimelaar van de vergrendel unit, welke is verbonden met het magneetslot door de veerbelast scharnierpen, naar beneden (91a). Tegelijkertijd trekt de tweede persoon de lengte instelriem uit het omsnoeringssysteem.



Fig. 110

#### Stap 4 (montage)

Duw de kettinglans helemaal in het omsnoeringssysteem zodat de groef van de lengte instelriem zichtbaar is.

#### Stap 5

Duw de nieuwe lengte instelriem in de kleine groef onder de groef voor de kettinglans.

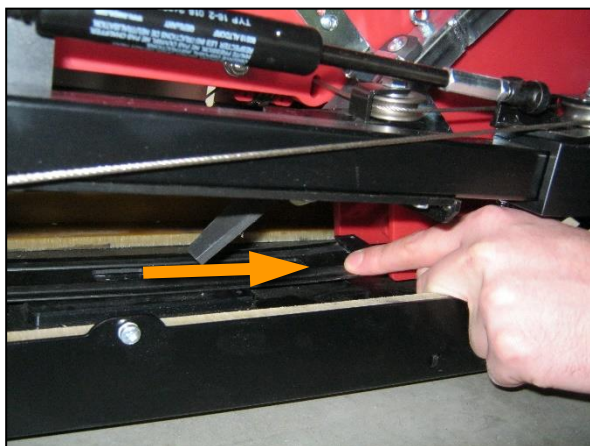

Fig. 111

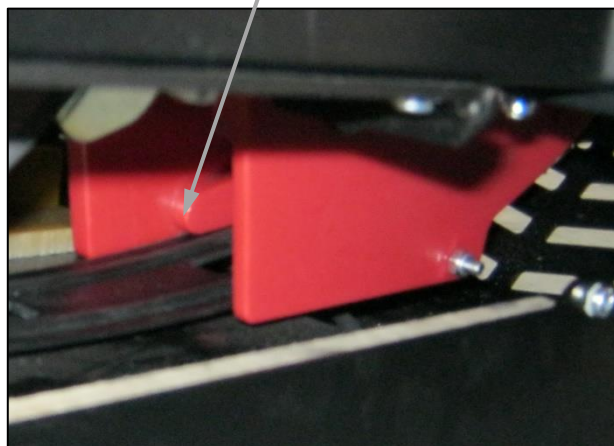

Fig. 112



#### **Aandacht!**

Zorg ervoor dat de lengte instelriem in de onderste groef zit en dat deze niet door de bovenste groef van de kettinglans loopt.

#### Stap 6

De verdere montage dient in omgekeerde volgorde van de demontage plaats te vinden.

## 10.6 span/seal apparaat wisselen



### **Waarschuwing!**

Onjuiste behandeling van de elektronische componenten kan leiden tot defecten of storingen in het omsnoeringssysteem.

1. Om te voorkomen dat elektronische componenten tijdens onderhoudswerkzaamheden onder spanning komen te staan, moet de persoon die het onderhoud uitvoert zichzelf ontladen (bijv. door een waterleiding aan te raken).
2. Neem de montage- en demontagevolgorde in acht om elektrostatische ladingen veilig te kunnen afvoeren.

### Stap 1

Schuif de Tool-Lift naar buiten zodat de kap over de display kan worden weggenomen.



Fig. 113

### Stap 2

Verwijder de kap over het display door met de handgreep, aan de onderzijde, de kap diagonaal naar beneden te trekken. (De kap is met magneten bevestigd).



Fig. 114

### Stap 3

Ontgrendel de rode lock ring op de stekker aan het uiteinde van de kabel van de sealkop, door de ring tegen de wijzers van de klok te draaien. Verwijder nu de stekker.

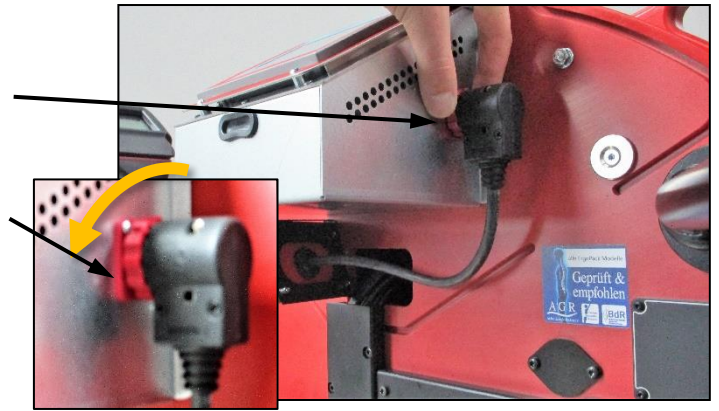

Fig. 115

### Stap 4

Verwijder de 4 schroeven van het rode metalen plaatje op de de bevestigingsbeugel van de spiraalkabel.

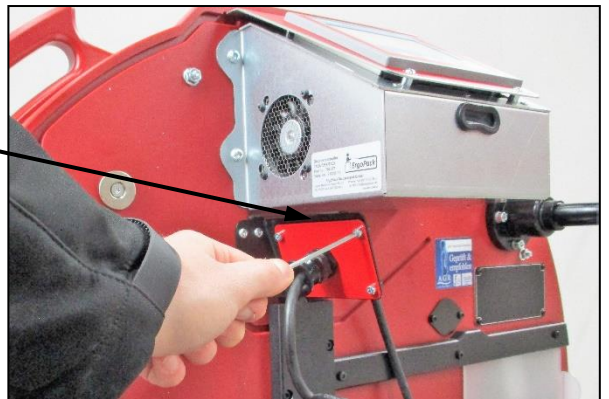

Fig. 116

### Stap 5

Trek de kabel met de stekker door de opening in de bevestigingsbeugel van de spiraalkabel.



Fig. 117



## Stap 6

Trek de borgbout naar buiten om de sealkop te ontgrendelen en verwijder daarna de sealkop.



Fig. 118

## **Indien het omsnoeringssysteem is uitgerust met de optionele Triplex Tool-Lift:**

Verwijder beide M5 schroeven (4mm inbussleutel). Deze schroeven zijn gezekerd met speciale wiglockringen (de wiglockringen kunnen worden hergebruikt).



Fig. 119

## Stap 7

Het monteren van de sealkop dient in omgekeerde volgorde van het de-monteren te gebeuren. Bij het plaatsen van de kap over het display dient deze eerst over het display te worden bevestigd en daarna langs groef in de achterliggende plaat.



### **Aandacht!**

Bij het monteren van de sealkop zorg ervoor dat de ruwe vertanding van beide wig borgringen tegen elkaar aan liggen. (Fig. 120).

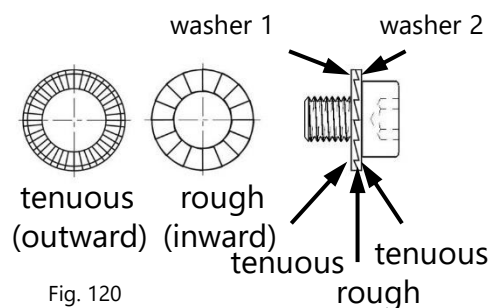

Fig. 120

# 10.7 Vervangen van de joystick besturingskast



## **Waarschuwing!**

Onjuiste behandeling van de elektronische componenten kan leiden tot defecten of storingen in het omsnoeringssysteem.

1. Om te voorkomen dat elektronische componenten tijdens onderhoudswerkzaamheden onder spanning komen te staan, moet de persoon die het onderhoud uitvoert zichzelf ontladen (bijv. door een waterleiding aan te raken).
2. Neem de montage- en demontagevolgorde in acht om elektrostatische ladingen veilig te kunnen afvoeren.

### Stap 1

Snijd de omsnoeringsband door vóór de witte geleiderol en bevestig het uiteinde met plakband aan de rol. Trek het restant van de omsnoeringsband via het kopstuk van de kettinglans uit het omsnoeringssysteem en gooi dit weg.



Fig. 121

### Stap 2

Zwenk, met de handgreep, de rode ronde plaat naar beneden tot tegen de eindstop.



Fig. 122

### Stap 3

Verwijder de kap over de joystick door met de handgreep, aan de onderzijde, de kap te trekken (De kap is met magneten bevestigd).



Fig. 123

### Stap 4

Breng, met de handgreep, de rode ronde plaat weer omhoog.



Fig. 124

## Stap 5

Maak eerst de stekkers van de stroomkabel, dan de twee motorkabels kables aan de andere kant en vervolgens alle andere stekkers.



### **Aandacht!**

De stekkers zijn vergrendeld met een schroefmof die moet worden ontgrendeld door deze tegen de wijzers van de klok in te draaien. Alleen dan kunnen de stekkers worden verwijderd.

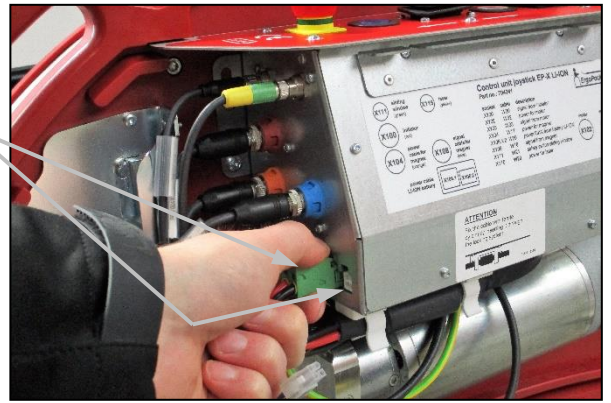

Fig. 125

## Stap 6

Maak de voedingskabel los van de houder aan de onderzijde van de bedieningseenheid.



Fig. 126

## Stap 7

Verwijder de 4 bevestigingsschroeven van de besturingskast.



Fig. 127

## Stap 8

Maak nu voorzichtig de stekker verbindingen aan de achterkant van de regeleenheid.



### **Aandacht!**

Koppel de massakabel (groen-geel) als laatste.

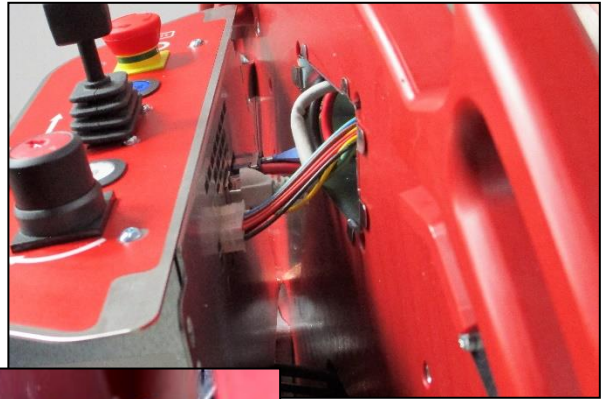

Fig. 128



### **Aandacht!**

Voor het losnemen van de stekker van de zwart/rode kabel, dient aan het palletje op de stekker te worden getrokken.



## Stap 9

Verwijder de moer van de grond bout/schroefdraadbout en trek dan de massakabel en de band.

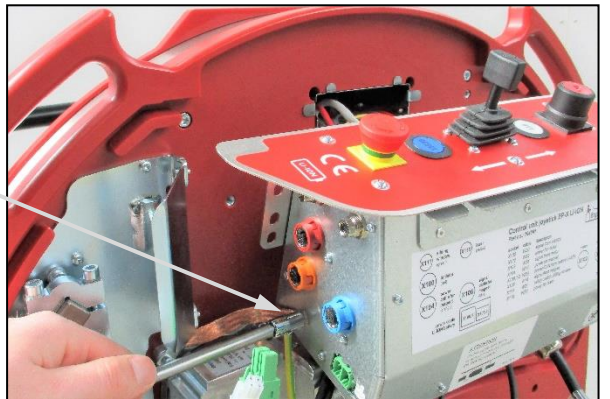

Fig. 129

## Stap 10

Het monteren van de besturingskast dient in omgekeerde volgorde van het de-monteren te gebeuren. Houd bij het aansluiten van de kabels altijd rekening met de informatie (130a) op het etiket aan de voorzijde van de besturingskast.

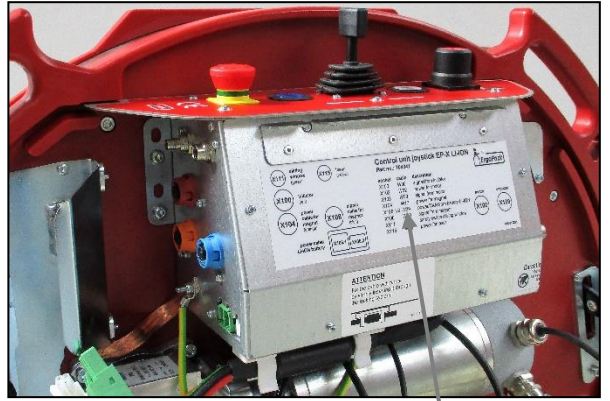

Fig. 130

130a



### ***Aandacht!***

De steekverbindingen zijn ten opzichte van elkaar gepositioneerd door een kunststof neus en groef. Bij de juiste positie, sluit de stekker aan en vergrendel deze met de schroefmof. De schroefmof vergrendelt door deze met de wijzers van de klok mee te draaien. Alleen dan is het goed functioneren van de stekerverbinding gewaarborgd.

# 10.8 Vervangen van de bedieningsschermbesturingskast



## **Waarschuwing!**

Onjuiste behandeling van de elektronische componenten kan leiden tot defecten of storingen in het omsnoeringssysteem.

1. Om te voorkomen dat elektronische componenten tijdens onderhoudswerkzaamheden onder spanning komen te staan, moet de persoon die het onderhoud uitvoert zichzelf ontladen (bijv. door een waterleiding aan te raken).
2. Neem de montage- en demontagevolgorde in acht om elektrostatische ladingen veilig te kunnen afvoeren.

### Stap 1

Als eerste, verwijder de joystick besturingskast zoals in hoofdstuk 10.7 is beschreven.

### Stap 2

Schuif de Tool-Lift naar buiten zodat de kap over de display kan worden weggenomen.



Fig. 131

### Stap 3

Verwijder de kap over het display door met de handgreep, aan de onderzijde, de kap diagonaal naar beneden te trekken. (De kap is met magneten bevestigd).



Fig. 132

#### Stap 4

Ontgrendel de rode lock ring op de stekker aan het uiteinde van de kabel van de sealkop, door de ring tegen de wijzers van de klok te draaien. Verwijder nu de stekker.

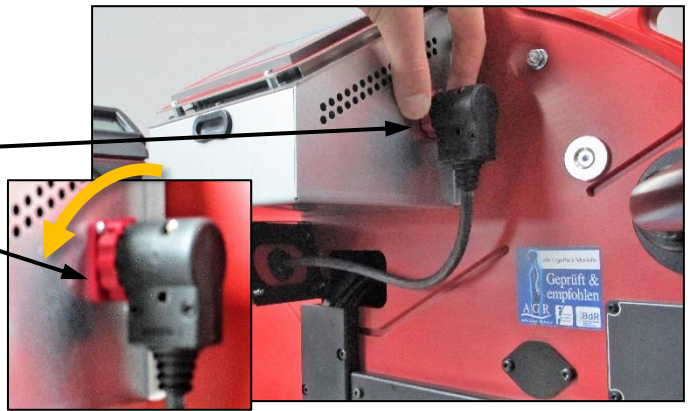

Fig. 133

#### Stap 5

Verwijder de 4 bevestigingsschroeven van de besturingskast en ...



Fig. 134

... verwijder de besturingskast en trek de kabels daarbij voorzichtig door de kabelgeleiding.

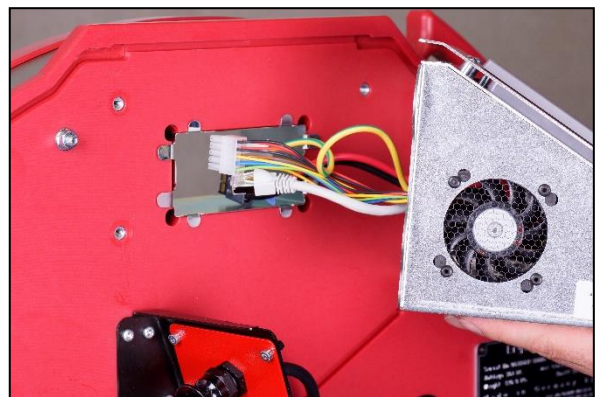

Fig. 135

#### Stap 6

De montage vindt plaats in de omgekeerde volgorde.



## 10.9 Vervangen van de motor



### **Waarschuwing!**

Onjuiste behandeling van de elektronische componenten kan leiden tot defecten of storingen in het omsnoeringssysteem.

1. Om te voorkomen dat elektronische componenten tijdens onderhoudswerkzaamheden onder spanning komen te staan, moet de persoon die het onderhoud uitvoert zichzelf ontladen (bijv. door een waterleiding aan te raken).
2. Neem de montage- en demontagevolgorde in acht om elektrostatische ladingen veilig te kunnen afvoeren.

### Stap 1

Snijd de omsnoeringsband door vóór de witte geleiderol en bevestig het uiteinde met plakband aan de rol. Trek het restant van de omsnoeringsband via het kopstuk van de kettinglans uit het omsnoeringssysteem en gooi dit weg.



Fig. 136

## Stap 2

Zwenk, met de handgreep, de rode ronde plaat naar beneden tot tegen de eindstop.



Fig. 137

## Stap 3

Verwijder de kap over de joystick door met de handgreep, aan de onderzijde, de kap weg te trekken (De kap is met magneten bevestigd).



Fig. 138

## Stap 4

Breng, met de handgreep, de rode ronde plaat weer omhoog.



Fig. 139

## Stap 5

Schroef de twee stekkers los die vanaf de rechter zijde van de joystick besturingskast naar de motor lopen.



### **Attention!**

De stekkers zijn vergrendeld met een schroefmof die moet worden ontgrendeld door deze tegen de wijzers van de klok te draaien. Alleen dan kunnen de stekkers worden verwijderd.

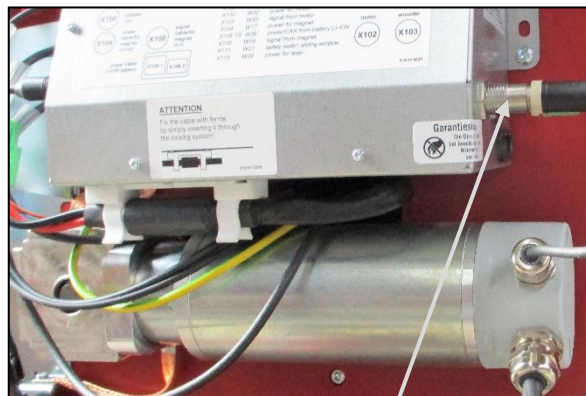

Fig. 140

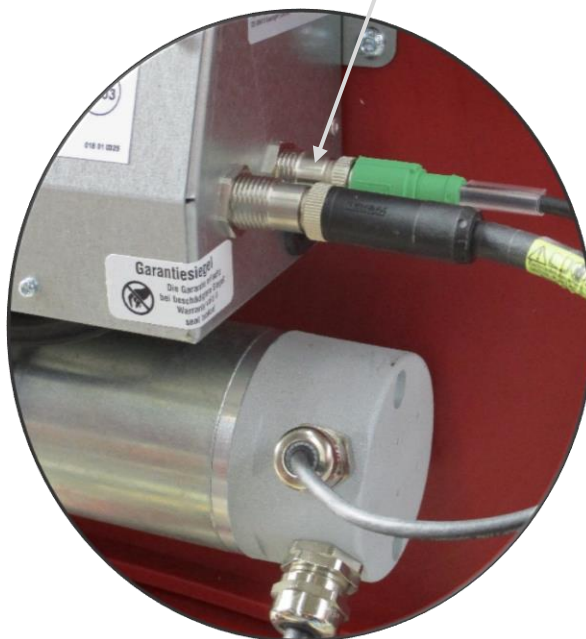

Fig. 141

## Stap 6

Verwijder eerst de 3 schroeven (142a) van de motorsteunplaat, verwijder dan de schroef met de aardingsband (142b) en ...

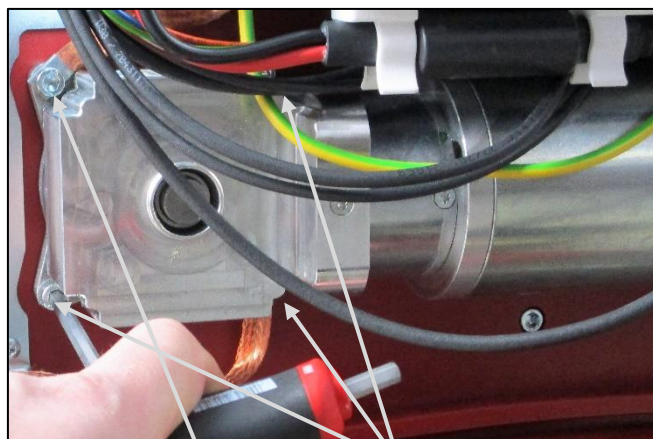

Fig. 142

142b

142a

... verwijder vervolgens voorzichtig de motor. Zorg ervoor dat de spie niet verloren gaat (143a).



Fig. 143

143a

### Stap 7

De montage vindt plaats in de omgekeerde volgorde.



#### **Aandacht!**

De steekverbindingen zijn ten opzichte van elkaar gepositioneerd door een kunststof neus en groef. Bij de juiste positie, sluit de stekker aan en vergrendel deze met de schroefmof. De schroefmof vergrendeld door deze met de wijzers van de klok mee te draaien. Alleen dan is het goed functioneren van de stekerverbinding gewaarborgd.

De spie dient exact in de groef van de as te vallen.

# 10.10 Spanwiel van het span/seal apparaat reinigen/vervangen

## Reinigen van het spanwiel zonder de-montage

- Er bevindt zich een gaatje (144a) in de beschermkap onder de motor. Het spanwiel en de getande plaat kunnen, via dit gaatje, met perslucht worden gereinigd.
- In geval van sterke vervuiling dient het spanwiel te worden gedemonteerd.



Fig. 144

144a



### **Waarschuwing!**

Draag oogbescherming wanneer met perslucht wordt gewerkt!

## Reinigen van het spanwiel met de-montage/ vervangen van het spanwiel

- Draai de vier cilinderschroeven (4) los en verwijder de achterste beugel (5) en afdekplaat (3).
- Verwijder voorzichtig het spanwiel (1).
- Trek het groefkogellager (2) uit het spanwiel.
- Reinig het spanwiel met perslucht (draag een veiligheidsbril).
- Reinig het spanwiel bij sterke vervuiling van de vertanding voorzichtig met bijbehorende staal-borstel of afschrijfnaald.
- Controleer het spanwiel op versleten tanden. Zijn meerdere tanden versleten, vervang het spanwiel. Het spanwiel mag tijdens het reinigen niet draaien. Er kunnen tanden breken!

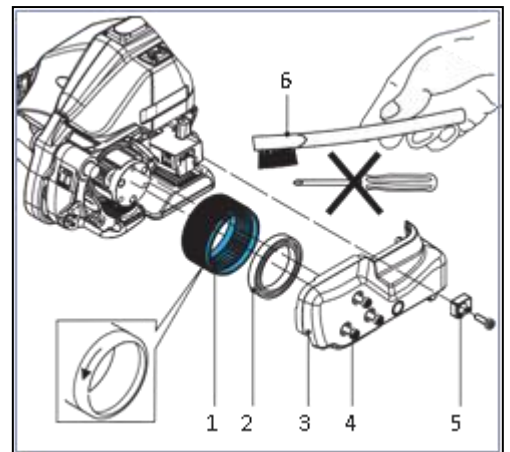

Fig. 145

## Montage

- De montage vindt plaats in de omgekeerde volgorde.
- Vet de binnenvertanding van het spanwiel licht in met Klübervet GBU Y 131 (Microlube)



### **Aandacht!**

Het spanwiel is extreem gevoelig als het in aanraking komt met metalen objecten. Een hard object zoals een schroevendraaier of iets dergelijks, mag in geen geval worden gebruikt bij het reinigen. Het spanwiel mag niet in geïnstalleerde toestand worden gereinigd wanneer het draait. Risiko op tandbreuk.

## 10.11 Spanschoen van het span/seal apparaat reinigen/vervangen



### **Waarschuwing!**

Draag oogbescherming wanneer met perslucht wordt gewerkt!

- Schroef (1) los draaien.
- Hendel tegen handvat trekken en spanschoen verwijderen (2).
- Spanschoen met perslucht reinigen (veiligheidsbril dragen).
- Bij sterke vervuiling van de vertanding met bijbehorende staalborstel reinigen.
- Controleer de spanschoen op versleten tanden, indien nodig vervangen

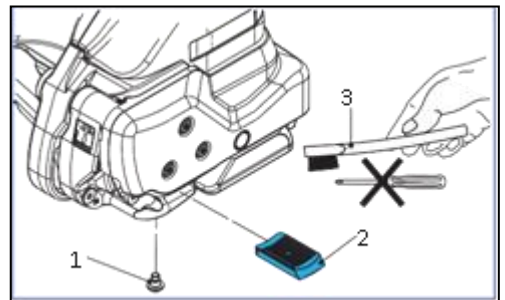

Fig. 146

## Montage

- De montage vindt plaats in de omgekeerde volgorde.
- Bescherm de vlakkopschroef (1) met Loctite 222.



### **Aandacht!**

De tandplaat (2) moet zo geplaatst worden dat hij vrij kan bewegen!

## 10.12 Mesje van het span/seal apparaat vervangen

- Draai de 4 Torx cilinderbouten los (3), verwijder de achterste bandgeleiding (4) en de afdekplaat (2).
- Draai Torx cilinderbout (5) los, voorkom dat drukveer (7) verloren gaat, verwijder het mes (1) met en de kraagbus en vervang het mes.

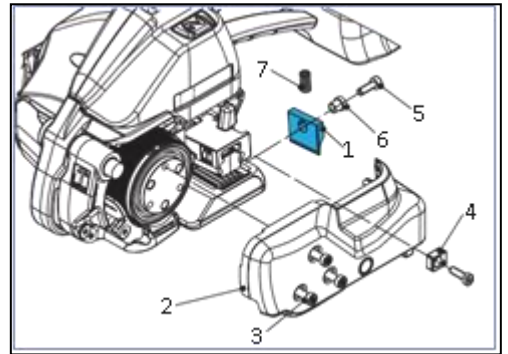

Fig. 147

- De montage vindt plaats in de omgekeerde volgorde.
- Voor montage van het mes (1), controleer of de drukveer (7) boven het mes is geplaatst.
- Zeker de Torx cilinderbout (5) met zegellak (middel-sterk).

## 10.13 Li-ion batterij Foutmeldingen en reiniging

Fout	Mogelijke oplossing
Alle LED's knipperen	Batterij defect. ▶ Neem contact op met de ErgoPack servicepartner.
Eerste LED knippert	Batterij leeg. ▶ Laad de batterij op.
LED's zijn uit	▶ Schakel de batterij in. ▶ Controleer de aansluiting op het omsnoeringssysteem/de lader.
De batterij laadt laadt niet op	▶ Controleer de aansluiting van de lader op het stopcontact en op de lader.
De batterij levert levert geen stroom	▶ Schakel de batterij in. ▶ Controleer de aansluiting op het omsnoeringssysteem.
Mechanisch defect	▶ Laat nakijken door ErgoPack service partner.
Batterij doet Werkt niet.	▶ Neem contact op met uw ErgoPack servicepartner.

### Schoonmaken:

Reinig de batterij indien nodig met een droge doek.  
Houd de batterij en de contacten schoon en droog. Reinig vuile contacten met een droge doek.



### **Aanwijzing!**

Stuur de defecte Li-ion batterij naar de ErgoPack servicepartner. Bij het transport van lithium-ion-accu's de interpretatie en en handhaving van de desbetreffende voorschriften van de federale overheidsinstanties in acht, zie hoofdstuk 2.7.



## 10.14 Li-ion oplaadstation/lader

### Foutmeldingen en reiniging

Fout	Mogelijke oplossing
Rode LED knippert	Batterij fout. <ul style="list-style-type: none"><li>▶ Koppel de batterij los van de lader.</li><li>▶ Neem contact op met de servicepartner van ErgoPack.</li></ul>
Rode LED licht op	Storing in de oplader. <ul style="list-style-type: none"><li>▶ Controleer de aansluiting van de lader op het stopcontact en op de accu.</li><li>▶ Controleer de werking van de ventilator op de lader.</li><li>▶ Neem contact op met de servicepartner van ErgoPack.</li></ul>
LED's zijn uit	<ul style="list-style-type: none"><li>▶ Controleer de aansluiting van de lader op het stopcontact.</li><li>▶ Controleer de hoofdschakelaar op de lader.</li><li>▶ Controleer het stopcontact.</li><li>▶ Neem contact op met de servicepartner van ErgoPack.</li></ul>



#### **Aandacht!**

Breng geen wijzigingen aan in de oplader/het oplaadstation. Reparaties mogen alleen worden uitgevoerd door geautoriseerd vakpersoneel.

#### Schoonmaken:

Trek de stekker van de lader uit het stopcontact en maak hem daarna schoon met een droge of hooguit vochtige doek.

Houd de lader schoon en droog.

Stuur de defecte Li-ion-lader naar uw ErgoPack-servicepartner.

# 11. Software updates



## **Aandacht!**

Updates van Joystick- en bedieningsschermbesturingkasten, mogen alleen door getraind en goed geïnstrueerd personeel worden uitgevoerd. De benodigde toegangscode is beschikbaar via de ErgoPack service afdeling.

### Stap 1

Verwijder de joystick beschermkap zoals in hoofdstuk 10.7 is beschreven en en verwijder de display beschermkap volgens de instructies in hoofdstuk 10.8 , stap 1 t/m 3.

### Stap 2

Verwijder de rubberen beschermpluggen van de USB poorten (148a/149a).



Fig. 148

148a



Fig. 149

149a

### Stap 3

Selecteer de „F3” toets (1) op het display en selecteer „doorgaan” (2) totdat pagina 6 (3) van het menu verschijnt. Ontgrendel grendel (4) met de corresponderende toegangscode.

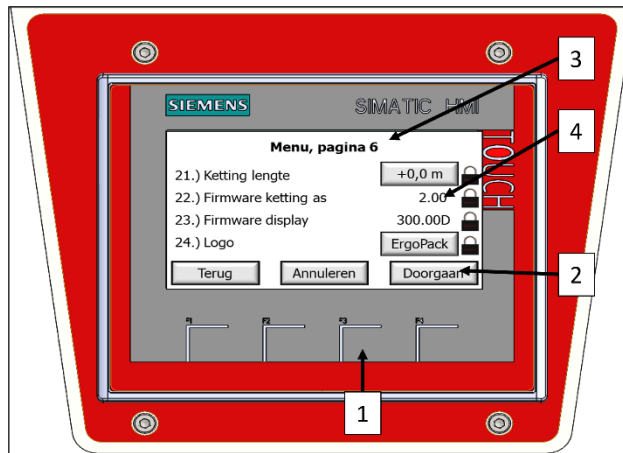

Fig. 150

### Stap 4

#### Firmware ketting as:

Na het ontgrendelen, plaats de USB stick met de nieuwe firmware in de USB poort van de joystick besturingskast en start de update door te bevestigen met "OK". Zodra het updaten is afgerond dan zal de nieuwe versie op het display worden aangegeven!

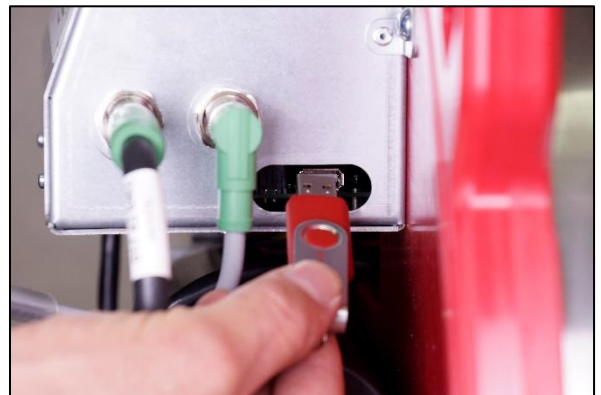

Fig. 151

### Stap 5

#### Firmware display:

Na het ontgrendelen, plaats de USB stick met de nieuwe firmware in de USB poort van de besturingskast display en start de update door te bevestigen met "OK". Ga verder en volg de instructies op pagina 107.



Fig. 152

## Stap 6

### Procedure van de update "display":

Na het bevestigen, verschijnt het start center.

Selecteer „settings“.

Selecteer de file „Service & Commissioning“.

Selecteer „Restore“.

Doorzoek uw USB-stick door op "Search" te klikken. Nadat de USB-stick is gevonden, scroll dan naar beneden en klik op „>“ om naar de volgende stap te gaan.

Begin met het zoeken in de back-up file door op „Search“ te klikken. Nadat de back-up is gevonden, ga dan naar de volgende stap door rechtsonder op ">" te klikken.

Door te bevestigen met "Accept", start het uploadproces automatisch en begint de installatie.

Verwijder de USB-stick zodra de melding „EMERGENCY STOP pressed“ verschijnt. Druk na het ontgrendelen van de "EMERGENCY STOP" op "RESET". U bevindt zich nu in het hoofdmenu.

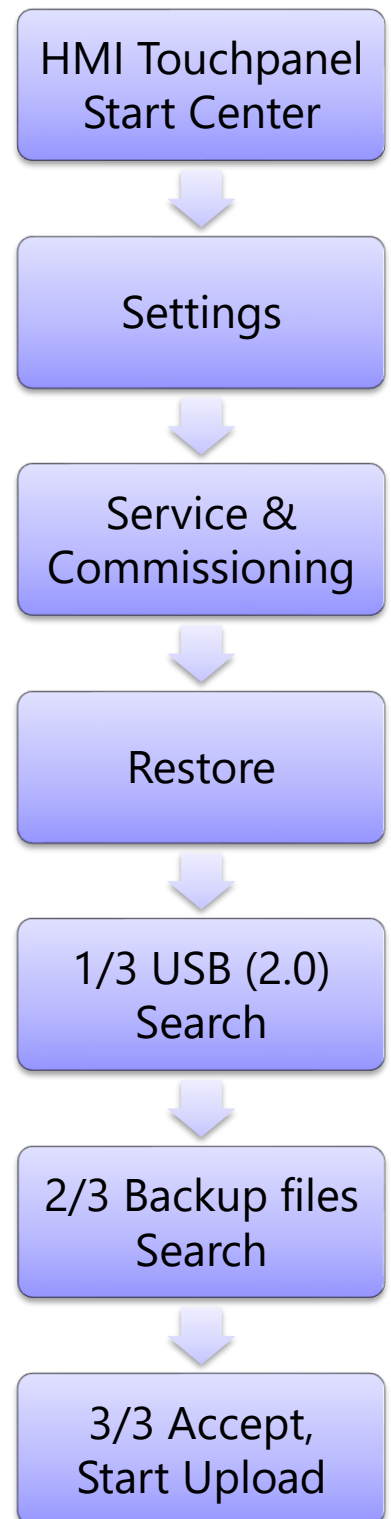

Fig. 153

# 12. Persoonlijke beschermingsmiddelen



## **Ben op de hoogte!**

Alvorens het omsnoeringssysteem te gebruiken, dient de gebruiksaanwijzing nauwkeurig te worden gelezen en begrepen.

Service en onderhoud aan het omsnoeringssysteem mag uitsluitend door getraind personeel worden uitgevoerd.

---



## **Draag een veiligheidshelm!**

Indien pallets hoger dan 1,20 m worden omsnoert dient een veiligheidshelm te worden gedragen.

Het dragen van een helm kan worden vermeden als de gebruiker wordt verteld over het risico van letsel door het vallen van de kettinglans en dat speciale voorzichtigheid is geboden. Deze instructies dienen schriftelijk te worden vastgelegd.

---



## **Bescherm uzelf!**

Draag oogbescherming, handschoenen (snijbestendige handschoenen) en ook veiligheidsschoenen.

# 13. Algemene veiligheidswaarschuwingen voor elektrisch gereedschap



## **Waarschuwing!**

Lees alle veiligheidswaarschuwingen en instructies. Het niet opvolgen van de waarschuwingen en instructies kan leiden tot elektrische schokken en ernstig letsel.

### **Bewaar alle waarschuwingen en instructies voor toekomstig gebruik.**

De term "elektrisch gereedschap" in de waarschuwingen verwijst naar elektrisch gereedschap met netvoeding of elektrisch gereedschap op batterijen.

### **Veiligheid in de werkomgeving**

- a) **Houd de werkomgeving schoon en goed verlicht.** Vervuilde of donkere ruimtes geven aanleiding tot ongevallen.
- b) **Gebruik geen elektrisch gereedschap in een explosieve omgeving, zoals in de omgeving van licht ontvlambare vloeistoffen, gassen of stof.** Elektrisch gereedschap veroorzaakt vonken die vervolgens stof of dampen kunnen ontsteken.
- c) **Houd kinderen en omstanders op afstand bij het gebruik van elektrisch gereedschap.** Afleiding kan tot controle verlies leiden.

### **Elektrische verligheid**

- a) **De stekker van elektrisch gereedschap moet passen in het stopcontact. De stekker mag in geen geval gewijzigd worden. Gebruik geen verloopstekkers in combinatie met andere gearde elektrische gereedschappen. Originele stekkers en bijpassende stopcontacten beperken het risico op elektrische schokken.**
- b) **Vermijd contact met gearde oppervlakken zoals buizen, radiatoren en koelkasten.** Er bestaat een groter risico op elektrische schokken als een lichaam geard is.

- c) **Stel elektrisch gereedschap niet bloot aan regen of een vochtige omgeving.** Er ontstaat een verhoogd risico op een elektrische schok als er water in het elektrische gereedschap terecht komt.
- d) **Misbruik het netsnoer niet.** Gebruik het netsnoer niet om het gereedschap te dragen, voort te trekken, of het verwijderen van de stekker uit het stopcontact. **Bescherm het netsnoer tegen hitte, olie, scherpe voorwerpen of bewegende onderdelen.** Beschadigde of verstrikte snoeren geven een verhoogd risico op elektrische schokken.
- e) **Als elektrisch gereedschap buitenshuis wordt gebruikt, gebruik dan een verlengsnoer die daarvoor geschikt is.** Dit vermindert het risico op elektrische schokken.
- f) **Indien het gebruik van elektrisch gereedschap in een vochtige omgeving onvermijdelijk is, gebruik dan een aardlekschakelaar beveiligde voeding.** Het gebruik van een aardlekschakelaar vermindert het risico op elektrische schokken.

### **Persoonlijke veiligheid**

- a) **Blijf alert, kijk uit wat u doet en gebruik het gezonde verstand bij het gebruik van elektrisch gereedschap. Gebruik geen elektrisch gereedschap als u vermoeid bent of onder invloed van verdovende middelen, alcohol of medicijnen.** Een moment van onoplettendheid bij het gebruik van elektrisch gereedschap kan leiden tot ernstig persoonlijk letsel
- b) **Gebruik persoonlijke veiligheidsuitrusting. Gebruik altijd oogbescherming.** Veiligheidsuitrusting voor de betreffende omstandigheden zoals een stofmasker, antislip veiligheidsschoenen, een helm of gehoorbescherming verminderen de kans op persoonlijk letsel.
- c) **Vermijd ongewenst inschakelen. Zorg ervoor dat elektrisch gereedschap is uitgeschakeld alvorens de voeding en/of batterij aan te sluiten, het apparaat op te tillen of te dragen.** Het dragen van het elektrisch gereedschap met de vinger op de startknop of het aankoppelen van de voeding met een bediende startschakelaar kan leiden tot ongevallen.
- d) **Verwijder ieder instel gereedschap of sleutel alvorens het elektrische gereedschap in te schakelen.** Een achtergebleven sleutel op een roterend onderdeel van elektrisch gereedschap kan leiden tot persoonlijk letsel.

- e) **Vermijd een ongebruikelijke lichaamshouding. Zorg voor een veilige houding en zorg voor een stabiel evenwicht.** Daardoor kunt u het elektrische gereedschap in overwachte situaties beter in bedwang houden.
- f) **Draag geschikte kleding. Draag geen wijde kleding of sieraden. Houd haren, kleding en handschoenen uit de buurt van bewegende delen.** Loshangende kleding, sieraden of lange haren kunnen door bewegende delen worden gegrepen
- g) **Indien stofafzuiging en opvang inrichtingen zijn voorzien, zorg er dan voor dat deze zijn aangesloten en correct worden gebruikt.** Het gebruik van afzuiging kan stof gerelateerde gevaren verminderen.

### **Het gebruik en de behandeling van elektrisch gereedschap**

- a) **Voorkom overbelasting van het elektrische gereedschap. Gebruik voor uw werkzaamheden het daarvoor geschikte gereedschap.** Met het juiste gereedschap werkt u beter, veiliger, en met de ontwerp gerelateerde snelheid.
- b) **Gebruik het elektrische gereedschap niet indien de schakelaar niet werkt.** Elektrisch gereedschap dat zich niet laat in- of uitschakelen is gevaarlijk en moet worden gerepareerd.
- c) **Verwijder de stekker uit het stopcontact en/of de batterij alvorens enige aanpassing te doen, onderdelen te wisselen of het gereedschap op te bergen.** Deze preventieve veiligheidmaatregelen verminderen het risico of het onverwacht inschakelen van het elektrische gereedschap.
- d) **Berg ongebruikte elektrische gereedschappen op buiten het bereik van kinderen. Laat personen het gereedschap niet gebruiken die niet vertrouwd zijn met het gereedschap of die de gebruiksaanwijzing niet hebben gelezen.** Elektrische gereedschappen zijn gevaarlijk, als ze door onervaren of onwetende personen worden gebruikt.
- e) **Onderhoud elektrisch gereedschap. Controleer of bewegende delen storingsvrij functioneren en niet klemmen, of er geen onderdelen zijn afgebroken of dusdanig zijn beschadigd dat het goed functioneren kan beïnvloeden. Indien beschadigd, laat het gereedschap dan repareren alvorens het te gebruiken.** Veel ongevallen worden veroorzaakt door slecht onderhouden elektrisch gereedschap.



- f) **Houd snijgereedschap scherp en zuiver.** Zorgvuldig onderhouden snijgereedschap met scherpe snijkanten klemmen minder en zijn makkelijker te gebruiken.
- g) **Gebruik het elektrisch gereedschap, accessoires, beitels etc. volgens de instructies, rekening houdend met de werkomstandigheden en de taak die moet worden uitgevoerd.** Het gebruik van elektrisch gereedschap, anders dan het aangegeven gebruiksdoel, kan tot gevaarlijke situaties leiden.

### **Gebruik en behandeling van batterij gereedschap**

- a) **Laad uitsluitend met het, door de fabrikant, voorgeschreven laadapparaat. Een laadapparaat dat geschikt is voor een bepaald type batterij, kan brandgevaarlijk zijn indien het voor een afwijkend type batterij wordt gebruikt.**
- b) **Gebruik elektrisch gereedschap alleen met de voorgeschreven batterijen. Het gebruik van afwijkende batterijen kan leiden tot letsel of brandgevaar.**
- c) **Wanneer de batterij niet wordt gebruikt, houd het dan vrij van metalen onderdelen zoals paper clips, munten, sleutels, nagels of andere kleine metalen objecten, die een verbinding tussen de twee batterijpolen kunnen veroorzaken. Kortsluiting van de batterij kan leiden tot brand.**
- d) **Bij fout gebruik kan vloeistof uit de batterij komen. Vermijd contact met de vloeistof. Indien dit toch gebeurt, spoel dan met water. Als de vloeistof in de ogen komt, neem dan contact op met een arts of zoek medische hulp. Vloeistof uit een batterij kan huidirritatie of brandplekken veroorzaken.**

### **Onderhoud**

- a) **Laat uw elektrisch gereedschap alleen onderhouden door een gekwalificeerde vakman die uitsluitend originele reserve onderdelen gebruikt.** Daarmee wordt zeker gesteld dat de veiligheid van het elektrische gereedschap behouden blijft.





