

Bruksanvisning

**för ErgoPack
700X-AGM/713X-AGM/726X-AGM/745X-AGM**

Konformitetsdeklaration

EG – Konformitetsdeklaration enligt EG-maskinriktlinjen 2006/42/EG

Härmed deklarerar företaget, ErgoPack Deutschland GmbH
Hanns-Martin-Schleyer Str. 21
89415 Lauingen

apparaterna "ErgoPack 700X-AGM, 713X-AGM, 726X-AGM, 745X-AGM", som Deklarationen hänsyftar till, genom sitt koncept och byggnadssätt samt i den av oss sålda versionen uppfyller de tillämpliga grundläggande säkerhets- och hälsokrav i EU-riktlinjen.

Genom inte av oss godkända ändringar på maskinen upphör deklARATIONENS giltighet.

Respektive

EU direktiv:

EU Maskin direktiv (2006/42/EG)

EU Riktlinje om elektromagnetisk kompatibilitet
(2014/30/EU)

Tillämpade standarder

EN 12100: 2010

EN 415-1: 2014

EN 415-8: 2008

EN 61000-4-3: 2006

EN 55011: 2016

Giltig från maskinnummer: 0421HXXX/11505

Tillverkningsåret: 2021

Lauingen, 27 april 2021



Karlheinz Arker
Teknisk direktör

Auktoriserad representant för publicering av teknisk dokumentation:

ErgoPack Deutschland GmbH

Hanns-Martin-Schleyer-Str. 21

D-89415 Lauingen

Declaration of conformity

UK Declaration of Conformity

We, ErgoPack Deutschland GmbH
Hanns-Martin-Schleyer Str. 21
89415 Lauingen, Germany

hereby declare, that the Ergonomic Pallet Strapping Systems type "ErgoPack 700X-Li, 713X-Li, 726X-Li, 745X-Li", to which this declaration refers, comply with the respective relevant and basic health and safety requirements of the United Kingdom directives because of their concept, type of construction and the strapping systems we have brought on to the market.

This declaration loses its validity if a change is made to the system without our permission.

Respective United Kingdom directives: Supply of Machinery (Safety) Regulations 2008 (UK SI 2008 No. 1597)
Electromagnetic Compatibility Regulations 2016 (UK SI 2016 No. 1091)

Applied standards BS EN ISO 12100: 2010
BS EN 415-1: 2014
BS EN 415-8: 2008
BS EN 61000-4-3: 2006
BS EN 55011: 2016

Since strapping system: EP1015XXXX
Since year of manufacture: 2022

Lauingen, 5th of April, 2022

Karlheinz Arker
Technical Director

Authorised representative for publishing technical documentation:
ErgoPack Deutschland GmbH
Hanns-Martin-Schleyer-Str. 21
D-89415 Lauingen

Innehållsförteckning

1. Bruksanvisningens giltighet	6
2. Allmänt	7
2.1 Flytta bandningssystemet	7
2.2 Parkera bandningssystemet	7
2.3 Arbetsplatsens krav på utrymme	8
2.4 Miljömässiga förhållanden	8
2.5 Energiladdare/batteri	9
2.6 Anteckningar om miljöskydd	10
2.7 Betydelse av varningssymboler, presentationskonventioner	11
2.7.1 Förklaring av symboler	11
2.7.2 Förklaring av säkerhetsrepresentationen	12
3. Rekommendationer för skyddsåtgärder	13
3.1 Säkerhetsbestämmelser för batteri och laddare	14
4. Beskrivning	15
4.1 Design	15
4.2 Kontrollpanel bandningssystem	16
4.3 Pekskärm för bandningssystem	16
4.4 Manöverpanel svetsningsenheten	17
4.5 Indikering och idrifttagning av 36V-laddare	18-19
5. Teknisk data	20
5.1 Bandningssystem	20-21
5.2 Svetsningsenhet	21-22
6. Avsedd användning	23
7. Idrifttagning	24
7.1 Batteri laddare	24
7.2 Ladda batteriet	27-27
7.3 Justera bandbredden på svetsningsenhet	28
7.4 Slå på bandningssystemet	29
7.5 Ställa in datum och tid	30-31
7.6 Justera bandspänningsområdet på svetsningsenheten	32

7.7	Justera spännkraften på svetsningsenheten	33-34
7.8	Justera driftsätt på svetsningsenheten	35-36
7.9	Välj favorit	36
7.10	Justera svetstiden	37
7.11	Byte av packband	38-46
7.12	Ställ in pallbredd	47
8.	Drift	48
8.1	Bandning	48-52
8.2	Banda och försluta med pallhöjder över 70cm	53-56
8.3	Låskontroll	57
8.4	Banda och försluta vid pallhöjder under 70cm med ErgoPack standard Tool-Lift	58-60
9.	Risker	61-64
10.	Service och reparation	65
10.1	Rengöring ChainLance	65
10.2	Byte ChainLance	66-70
10.3	Byte av reversing sledge	71-73
10.4	Byte av individuell kedje länk	74
10.5	Byte av längdbegränsnings band	75-76
10.6	Byte svetsningsenheten	77-79
10.7	Ändra kontrollen box joystick enheten	80-83
10.8	Ändrar kontrollen box display enheten	84-85
10.9	Ändra motorn	86-89
10.10	Rengöra/ersätta spännhjulet på svetsningsenhet	90-91
10.11	Rengöra/ersätta kuggplattan på svetsningsenhet	91
10.12	Ersätta skärningskniven på svetsningsenhet	92
11.	Softvaru Uppdatering	93-95
12.	Personlig skyddsutrustning	96
13.	Generel säkerhets varning för elverktyg	97-100

1. Bruksanvisningens giltighet

Manövreringen förklaras i denna bruksanvisning på exemplet ErgoPack 726X-AGM.

För modellen "ErgoPack 700X-AGM" kan bortses från alla punkter i bruksanvisningen som behandlar manövreringen av svetsningsenhet.

Bruksanvisningen gäller för de följande modeller:

ErgoPack 700X-AGM

Elektrisk bandningsapparat, styrd elektroniskt via styrspak, utan svetsningsenhet.

ErgoPack 713X-AGM

Elektrisk bandningsapparat styrd elektronisk via strypak, med friktionsverktyg för bandbredd mellan 9-13mm och en maximal spännkraft på 1200N.

ErgoPack 726X-AGM

Elektrisk bandningsapparat styrd elektronisk via styrspak, med friktionsverktyg för bandbredd mellan 12-16mm och en maximal spännkraft på 2500N.

ErgoPack 745X-AGM

Elektrisk bandningsapparat, styrd elektronisk via en styrspak, med svetsningsenhet för bandbredd mellan 15-19mm och en maximal spännkraft på 4500N.

2. Allmänt

2.1 Flytta bandningssystemet

Bandningssystemet kan skjutas upprätt med de båda handtagen (fig. 1). För att trycka på det måste du släppa på bromsarna till de två styrrullarna på remmen (Fig.1a).

2.2 Parkera bandningssystemet

Efter att du har parkerat bandningssystemet måste du låsa upp de båda svänghjulens bromsar (bild 1a) på remmen för att undvika att systemet av misstag rullar iväg.

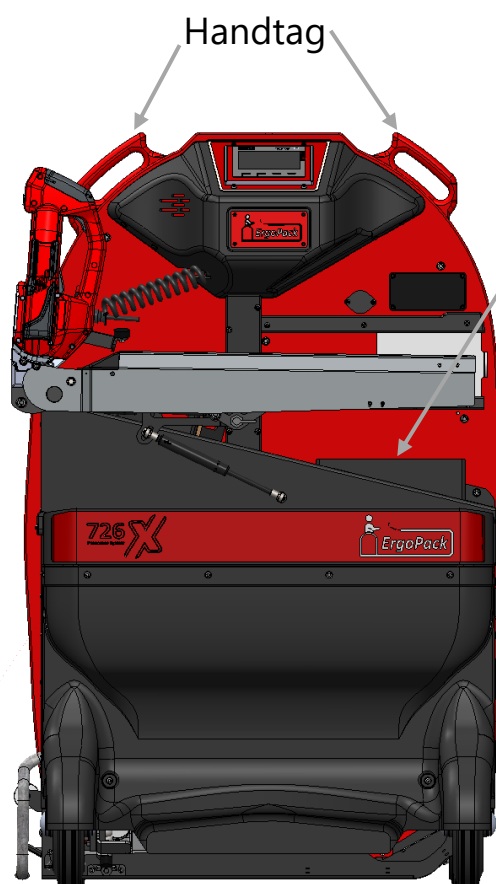

Fig. 1

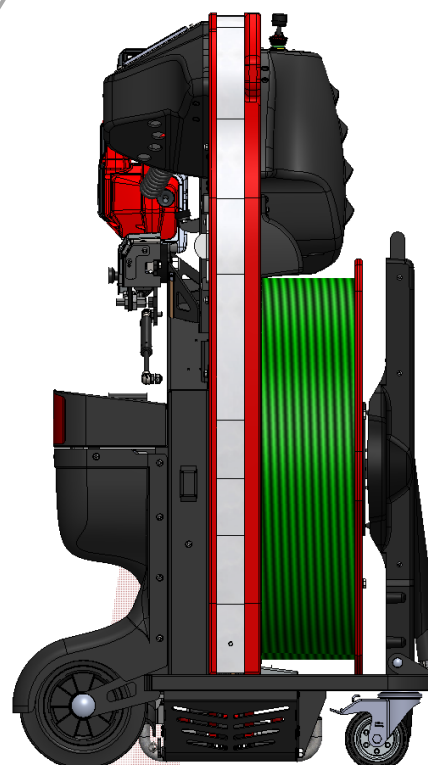

Fig. 1a

Styrskena med
parkeringsbroms

SE (AGM)

2.3 Arbetsplatsens krav på utrymme

För säker användning vid bandning måste systemet placeras rätt framför pallan. Därför krävs ett fritt område på minst 1.10 meters bredd.

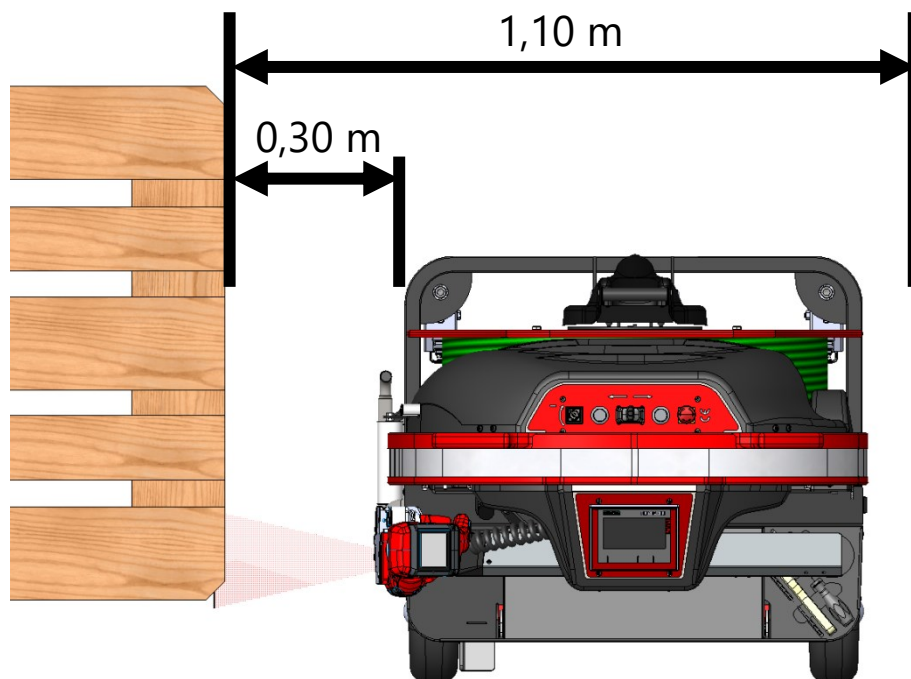

Fig. 2

2.4 Miljömässiga förhållanden

Bandningssystemet ska endast användas i ett torrt område, annars kan risken för elektriska stötar inte uteslutas.

Omgivningstemperaturen under användning får inte överstiga 50 grader och inte falla under 0 grader.

2.5 Energiladdare/batteri

Laddare

Prim.:	3-steps laddare 198-264 VAC 50/60 Hz max. 2,0A
Sec.:	44,5V DC/4,5A
Max. kraft:	200W

Batteripack

Vikt:	3 x 12V AGM batteri 19,5 kg
Laddningstid:	ca. 10 timmar
Drifttemperatur:	5°C - 40°C
Antal band:	Up till 650 standardbandet* per laddning
Livslängd:	ca. 300 – 500 laddningar

***standardband:**

Batteripack: 100 laddnings- och urladdningscykler

Band: 13mm PET (fullbandspole)

Bandverktyg: 726X, spänningskraft 900N utan att ställa in den mjuka spänningen, svetsningstid andra intervallet

Lastpall: Pallens bredd 0,8 m, pallens höjd 1,15 m

Bandnings hastighet: snabbt

Rumstemperatur: 20°C

2.6 Anteckningar om miljöskydd

För maskinens framställning används inga hälsofarliga fysikaliska eller kemiska ämnen.

Omhändertagandet skall följa de gällande lagföreskrifterna. Byggnadsgrupperna skall demonteras så att de mekaniska, elektromekaniska och de elektroniska komponenterna kan omhändertas separat.

Batterierna skall omhändertas via de vanliga insamlingskanalerna.

- Batterier får inte öppnas.
- Förbrukade batterier får inte slängas i hushållssoporna, i elden eller i vattnet.

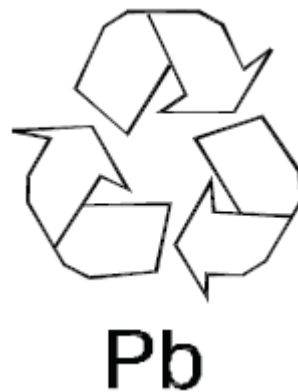

Fig. 3

2.7 Betydelse av varningssymboler, presentationskonventioner

2.7.1 Förklaring av symboler



Allmän varningsskylt



Varning för laserstrålning



Varning för risker vid krossning



Använd inte apparaten för personer med pacemakers eller implanterade defibrillatorer.



Överensstämmer med relevanta EU-direktiv.



Symbol för blybatterier (innehåller återvinningsbart material).

Pb



Släng inte i hushållsavfallet

Pb



Följ instruktionerna

2.7.2 Förklaring av säkerhetsrepresentationen



Varning!

Markerar en fara med måttlig risk.
Om det inte undviks, kan det leda till dödsfall eller allvarlig skada.



Viktigt!

Markerar en fara med mindre risk
Om det inte undviks, kan det leda till mindre eller måttlig skada.



Uppmärksamma!

Markerar en situation som ska beaktas
Om det inte beaktas kan det leda till materiella skador eller dåliga driftresultat.



Notera!

Märken användbara, ytterligare information.

3. Rekommendationer för skyddsåtgärder

Dessa användarinstruktioner hjälper dig att förstå bandningssystemet och hur du använder det enligt föreskrifterna. Bruksanvisningen innehåller viktiga anvisningar om hur man använder bandningssystemet säkert, korrekt och ekonomiskt.

Att följa anteckningarna hjälper dig att undvika faror, reparationsåtgärder, nedåtgångar och ökar också tillförlitligheten och livslängden hos bandningssystemet.



Notera!

Bruksanvisningen måste finnas tillgänglig på det ställe där bandningssystemet används. (under glidfönstret, se bild 1). Innan du använder bandningssystemet för första gången måste bruksanvisningen läsas, förstås och användas av alla som arbetar med systemet. Detta verk inkluderar användning, underhåll och reparation! Se kapitel 8 och 10.

Utöver bruksanvisningen och reglerna som finns i landet och på platsen där systemet används måste även de speciella reglerna för att undvika olyckor och kunna arbeta säkert tillämpas och de yrkesmässiga kraven respekteras.

För att skydda bandmaskinen från obehörig åtkomst rekommenderas att du tar bort nyckeln från huvudströmbrytaren och kopplar bort strömförsörjningen från batteriet.

Nyckeln bör hållas säker från obehörig åtkomst.

3.1 Säkerhetsbestämmelser för batteri och laddare

- Kontrollera pluggen och kabeln före varje användning och byt ut dem med hjälp av en specialist om de blir skadade
- Laddaren är endast avsedd för batterierna som medföljer till bandningssystemet. Ladda inte med några andra batterier från andra tillverkare, använd endast original delar och reservdelar.
- Skydda laddaren och batteriet mot fukt. Använd dem endast i torra utrymmen.
- Öppna inte batteriet och skydda det från stötar, värme och el. Risk för explosion annars!
- Förvara batterierna på en torr och frostskyddad plats. Temperaturen där batterierna förvaras får inte överstiga +50 grader och får heller inte gå under -5 grader
- Skadade batterier får inte återanvändas och får inte slängas var som helst.



Notera!

- Håll anslutningspluggen på laddaren och ErgoPack-systemet borta från icke-relaterade föremål och smuts.
- Anslutningen till batteriet, laddaren och nätkabeln har en magnetisk anslutning. Det finns en risk att metallpartiklar såsom t.ex. "fil spån och borrhål" eller liknande, kan leda till skador på kontakterna.
- Stickkontaktarna bör därför hållas borta från metallpartiklar och kontrolleras regelbundet efter sådana partiklar. För rengöring är det bästa att använda lufttryck.

4. Beskrivning

4.1 Design



Fig. 4



Fig. 5

- Kontroll panel
- Säkerhetsskärare
- Bandbroms
- Kontroll display



Fig. 6



Fig. 7

- Svetsningsenhet
- Skjutfönster med säkerhetsbrytare
- Bruksanvisning
- Tool-Lift
- Skydd för batterilåda

4.2 Kontrollpanel bandningssystem

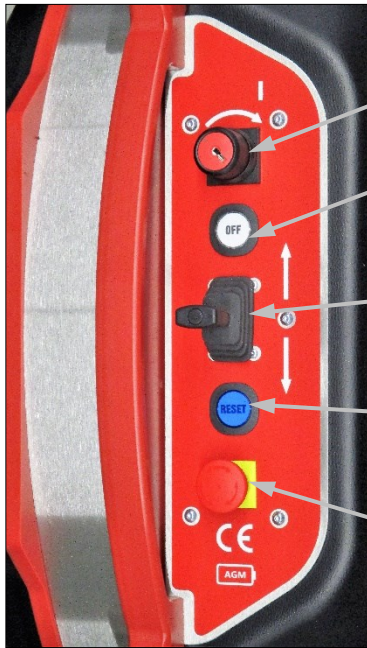

Huvudbrytare (strömförsörjning 0/1)

OFF, avstängningsknapp
(Kopplar ut strömförsörjningen)

Styrspak (Flyttar kedjan in och ut med
precisionshastighetsreglering)

Återställningsbrytare (funktionskontroll
när du slår på och bekräftar funktionsfel)

NÖDSTOPPS knapp
(stoppa bandningssystemet)

Fig. 8

4.3 Pekskärm för bandningssystem



Fig. 9

Pekskärm för att ställa in alla parametrar på bandningssystemet, såsom pallbredd.

Funktions nyckel F1 – F4:

- F2 Bandspolens bytes läge
- F3 Meny

4.4 Manöverpanel svetsningsenheten

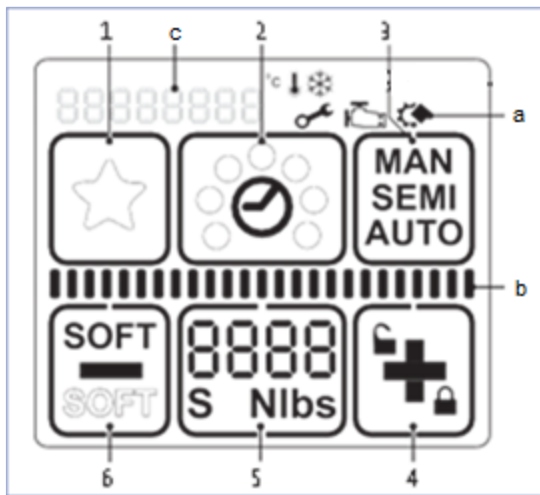

Fig. 10

- 1 „Favorit“
- 2 „Svetstid“
- 3 „Drift läge“
- 4 „Plus & Knapplås“
- 5 „Spänningskraft“
- 6 „Normal och mjuk spänning“
- a Display „Informations symbol“
- b Status indiktor fält
„Spänning/Svetsning“
- c Display „Meddelande“



Display aktiverad.



Welding process is finished, tool can be removed.

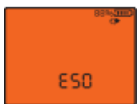

Applikationsfel: tillfälligt systemfel, kan åtgärdas av operatören.



Verktogsfel: Statiskt systemfel, åtgärda felet, om felet inte kan åtgärdas → ErgoPack service partner.

4.5 Indikering och idrifttagande av 36V-laddaren

Inuti det röda batterihöljet finns 3 x 12V AGM-batterier installerade och anslutna i serie. Det är EgoPack 36V som laddar dessa batterier.

Den gröna eller gula lysande LED-indikeringslampan på 36V som lyser på laddaren visar olika laddningstillstånd för laddaren samt laddningsstatus för batteriet.

- 1.) När laddaren är ansluten till huvudströmförsörjaren startar laddningsprocessen omedelbart, vilket visas genom en gul lysande LED-indikeringslampan, oavsett om batteriet är anslutet eller ej.
- 2.) Du kan nu ansluta batteriet till laddaren. Laddningsprocessen startar igen och det är därför den gula LED-lampan lyser gult. Batterierna laddas alltså.
- 3.) Så snart LED-lampan lyser grönt är laddningen klar, batterierna är fullladdade och laddaren växlar till standby läge. Det är inte möjligt att överladda batterierna.
- 4.) Genom att koppla ur batteriet från laddaren lyser LED-lampan grönt och anger sedan laddarens driftläge.
- 5.) En ny laddningsprocess startar när batteriet kopplas in igen. Lampan lyser sedan gult igen tills batterierna är helt laddade och växlar därefter till grönt också.
- 6.) Så länge laddaren fortfarande är inkopplad i huvudströmbrytaren, utförs steg som beskrivs i punkt 5. Om laddaren tas ut ur huvudströmbrytaren och sedan sätts in igen, först stegen som beskrivs i punkt 1. och därefter följer efterkommande steg.

Ta inte bort batteriet från laddningen under laddning!



Uppmärksamma!

Laddtiden är ungefär 10 timmar. Batteripacketet är bara fullladdat när LED-lampan lyser fast grönt!

LED indikations
ljus

Bilsäkringen
10A/32V

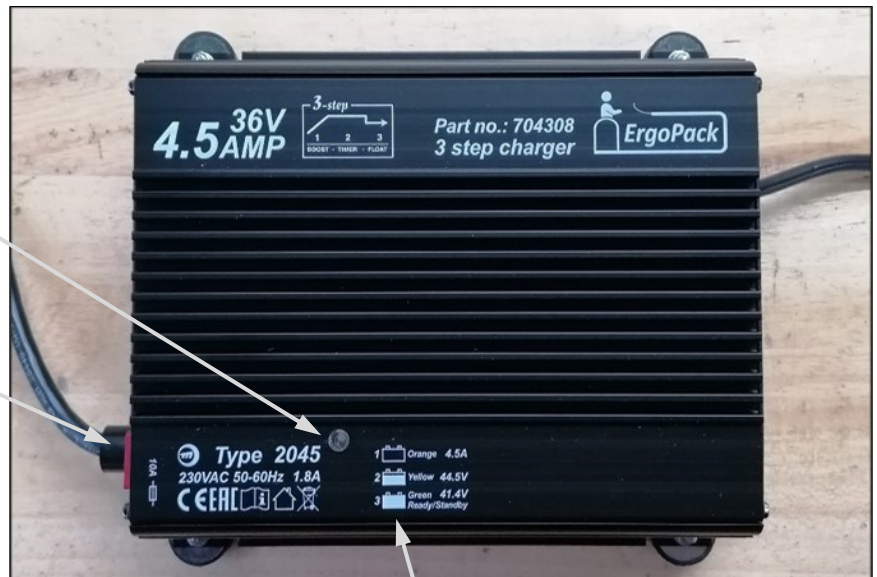

Fig. 11

Orange	→ 4,5A
Gul	→ 44,5V
Grön	→ 41,4V
(Redo/Standby)	

5. Teknisk data

5.1 Bandningssystem

Mått (alla typer)

Längd	665 mm
Bredd	770 mm
Höjd	1200 mm

Vikt (utan extrautrustning):

ErgoPack 700X-AGM (incl. batteri)	106 kg
ErgoPack 713X-AGM (incl. batteri)	114 kg
ErgoPack 726X-AGM/745X-AGM (incl. batteri)	115 kg

Maximal hastighet för kedjan:

Långsam, bandning

Flyttar ut horisontellt:	27 m/min
Flyttar ut vertikalt:	53 m/min
Flyttar in vertikalt:	52 m/min
Flyttar in horisontellt:	39 m/min

Medium, bandning

Flyttar ut horisontellt:	29 m/min
Flyttar ut vertikalt:	58 m/min
Flyttar in vertikalt:	57 m/min
Flyttar in horisontellt:	45 m/min

Snabb, bandning

Flyttar ut horisontellt:	66 m/min
Flyttar ut vertikalt:	78 m/min
Flyttar in vertikalt:	76 m/min
Flyttar in horisontellt:	65 m/min

Bandbyte: inställning/trådning av band

Flyttar ut:	10 m/min
Flyttar in:	8 m/min

Max. Kedjestyrka:

310 N

Plastband

Bandkvalitet	Polypropylene (PP) Polyester (PET)
Strap width 713X, justerbar på	9-10 mm / 12-13 mm
726X, justerbar på	12-13 mm / 15-16 mm
745X, justerbar på	15-16 mm / 18-19 mm
Bandtjocklek 713X	0,40-0,80 mm (PET) 0,50-0,80 mm (PP)
726X	0,50-1,00 mm (PET/PP)
745X	0,80-1,30 mm (PET/PP)

5.2 Svetsningsenhet

Vikt: 3,8 – 4,3 kg*
(inkl. spiralkabel)

Mått längd 335 mm
(inkl. spiralkabel) bredd 140 mm
höjd 180 mm

Spännkraft
713X 150-1200 N
726X 400-2500 N
745X 400-4500 N

Spännhastighet
290 mm/s (713X)
220 mm/s (726X)
120 mm/s (745X)

Tätning Friktionssvetslås

*beroende på vilken typ som används

Uppmätt A-bedömd

emissionsljudtrycksnivå

(EN ISO 11202)

(EN 60745-1/2:2009)

713X	L _{pA}	79 dB (A)	L _{pAeq}	77 dB (A)
726X	L _{pA}	78 dB (A)	L _{pAeq}	82 dB (A)
745X	L _{pA}	79 dB (A)	L _{pAeq}	81 dB (A)

Ljudnivå, I genomsnitt

(EN 60745 -1/2:2009)

713X	LW ^{Aeq}	88 dB (A)
726X	LW ^{Aeq}	93 dB (A)
745X	LW ^{Aeq}	92 dB (A)

Mätningssäkerhet K

713X	3,0 dB (A)
726X	3,0 dB (A)
745X	3,0 dB (A)

Handarmvibrationer Utan användning av Tool-lift

(EN 60745-1/2:2009)

713X	a 2,4 ms ⁻²
726X	a 2,4 ms ⁻²
745X	a 2,3 ms ⁻²

Mätningssäkerhet K

713X	1,5 ms ⁻²
726X	1,5 ms ⁻²
745X	1,5 ms ⁻²

6. Avsedd användning

Bandningssystemet är avsett för bandning av lastpallar (maskinassisterad handbandning). Det har utformats och byggts för säker och ergonomisk användning vid omsnörning.

Bandningssystemet är endast lämpligt för bandning med plastband (polypropylen PP och polyester PET). Bandning med stålband är inte möjligt med detta bandningssystem.

Bandningssystemet är inte utformat för omsnörning av öppna och oförpackade livsmedelsprodukter.

Omsnörning av brandfarliga produkter (lättantändliga, explosiva, se tabellen över farliga ämnen) är endast möjlig i lämpliga ytterförpackningar.

Den inställda spänningskraften måste motsvara det förpackade gods som ska bandas. Vid konstruktionen av bandningssystemet ansågs det inte finnas någon risk för att farliga produkter eller deras förpackningar skulle skadas.

Bandningssystemet är inte avsett för bandning i områden med explosiv atmosfär (ATEX-områden).

Bandning genererar elektrostatiska laddningar. Dessa kan minskas genom en relativ fuktighet på mer än 45 % och genom ett ledande eller elektrostatiskt dissipativt golv (dissipationsmotstånd mindre än $10^9 \Omega$).

Bandningssystemet är inte lämpligt för personer med implantat som pacemakers eller defibrillatorer.

7. Idrifttagning



Uppmärksamma!

Innan man använder systemet första gången, är det viktigt att visuellt inspektera maskinen så att inga yttre skador finns.

7.1 Batteri laddare

Huvudspänningen måste överensstämma med detaljerna på typskylten. Laddaren är endast lämplig att laddas med de levererade 36V-batteriet.

7.2 Ladda batteri paketet

- 1.) Anslut laddaren till huvudspänningen.
- 2.) Öppna locket på batteriluckan (genom att dra vid de yttre hörnen som visas nedan).



Fig. 12

3.) Ta loss pluggen (13a) från batterilådan (14a) och låt kabeln hänga fritt.



Fig. 13

13a



Fig. 14

14a



Varning!

Ladda batteriet endast med ErgoPack 36V-laddaren via laddningsuttaget!

4.) Sätt i pluggen på 36V-laddaren (16a) i batteripaketets uttag (15a).

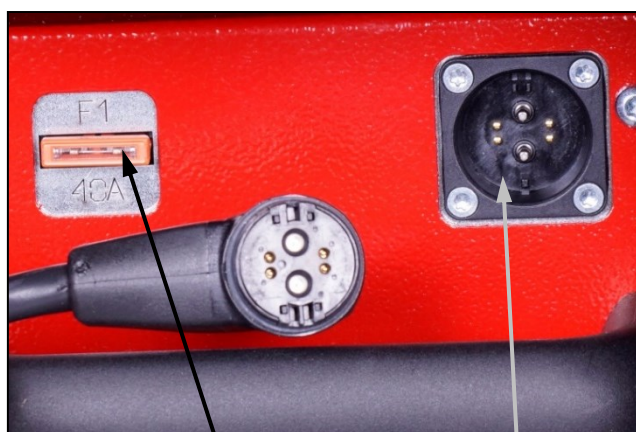

Fig. 15

15b

15a

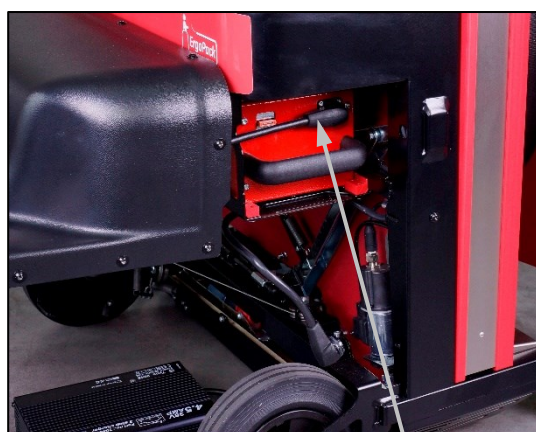

Fig. 16

16a



Uppmärksamma!

Byt alltid defekta platta säkringar (15b) på batteriet (se Fig.15) med en ny av samma typ (fordonssäkring 30A/80V).
Vid nödvändighet, kontakta din ErgoPack service partner.

5.) Alternativt kan batteripaketet också avlägsnas från bandmaskinen ...



Fig. 17

... eller bekvämt tas bort med den bekväma kärnan som finns som extra tillbehör ...

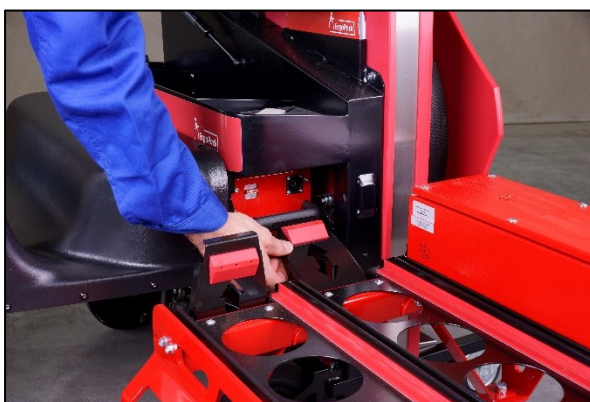

Fig. 18



Fig. 19

... och ersätts med tidigare laddat batteri.



Fig. 20



Uppmärksamma!

Laddningstiden är cirka 10 timmar. Batteripaketet är bara fulladdat när LED-indikeringslampan på laddaren lyser permanent grönt!

För att få ut bäst laddning i batterierna bör temperaturen ligga mellan 5 grader - 40 grader. Undvik laddning under 0 grader.



Notera!

Under laddningen måste batteriet alltid vara horisontellt. (tack alltid ovasidan). Placera aldrig batteriet i sidled eller i upprätt läge.

Du uppnår den längsta livslängden om batteriet alltid laddas omedelbart efter att det används och om det bara lagras helt laddat.

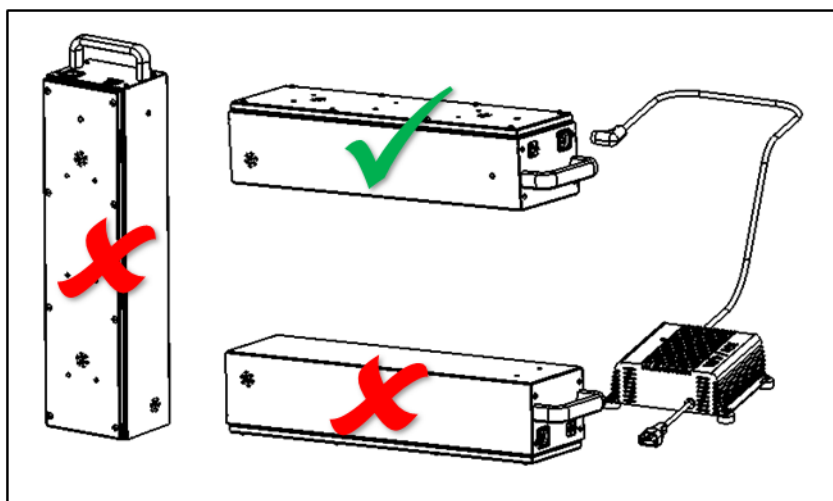

Fig. 21

7.3 Justera bandbredden på svetsningsenhet

Svetsningsenhet kan bandas med två olika bandbredder:

ErgoPack 713X	9-10 mm eller 12-13 mm
ErgoPack 726X	12-13 mm eller 15-16 mm
ErgoPack 745X	15-16 mm eller 18-19 mm

Inställningen av bandbredden förklaras med hjälp av exemplet modell 726X. Inställningen av bandbredden med modellerna 713X från 9-10 mm till 12-13 mm och 745X från 15-16 mm till 18-19 mm fungerar på motsvarande sätt.

a) Ombyggnad av bandbredden från 12-13mm till 15-16mm

- Stäng av systemet
- Ta bort tre cylinderskruvar Torx (6). Luft vipparmen mot hantera Ta bort cylinderskruven Torx (7) och remstyrningen bakåt 13 mm (8).
- Ta bort sidokåpan (5).
- Ta bort försänkskruven Torx (2) och remstyrningen framåt 13 mm (1).
- Ta bort försänkskruven Torx (4) och remstyrningen framåt 13 mm (3).
- Ta bort cylinderskruven Torx (10) och remstyrningen bak 13 mm (9).
- Montera sidokåpan (5) (säkra cylinderskruven med Loctite 222). Montera remstyrningen bakom 16 mm (8).

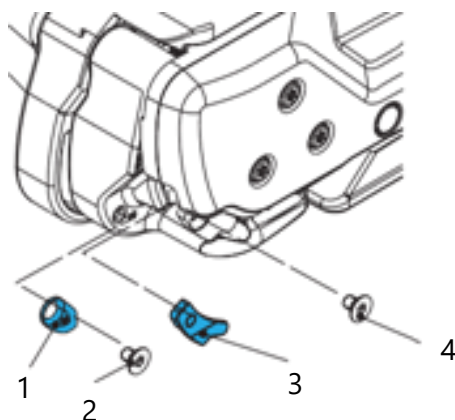

Fig. 22

b) Ombyggnad av bandbredden från 15-16 mm till 12-13 mm

- Stäng av systemet
- Ta bort tre cylinderskruvar Torx (6). Lyft vipparmen mot hantera Ta bort cylinderskruven Torx (7) och remstyrningen 16 mm (8).
- Ta bort sidokåpan (5).
- Montera remstyrningen framåt 13 mm (1) (säkra motsänkt skruv med Loctite 222) (secure counter-sunk screw with Loctite 222).
- Montera bandstyrningen framåt 13 mm (3) (säker motsänkt skruv med Loctite 222)
- Montera bandstyrningen bakåt 13 mm (9) (säker cylinderskruv med Loctite 222)
- Montera sidokåpan (5) (säkra cylinderskruv med Loctite 222). Montera remmen bakåt 13 mm (8).

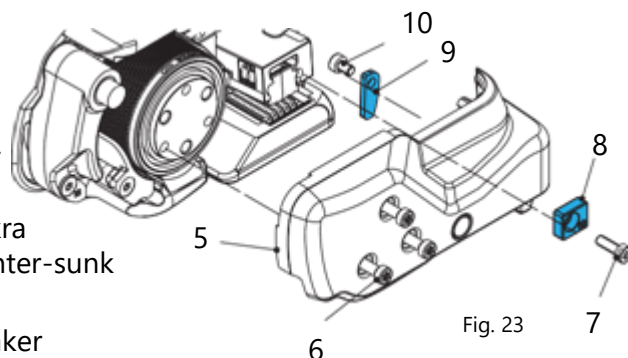

Fig. 23

7.4 Slå på bandningssystemet

Instruktioner :

- Ladda batteriet enligt beksrivningen under 7.2.
- Plugga in kontakten från laddkabeln (24a) i uttaget på batteripaketet (24b).
- Stäng locket på batteriladdaren.
- Se till att NÖDSTOPPS knappen (25a) inte är intryckt. Vid behov, lås upp den genom att vrida.
- Vrid huvudbrytaren (25d) åt höger till driftläge "1" och håll den i denna position i ungefär 2 sekunder.



Fig. 24

24a 24b



Fig. 25

25a 25b 25c 25d

- Följ instruktionerna på displayen efter "ErgoPack"-logotypen (efter ca 45 sekunder).

7.5 Ställa in datum och tid



Uppmärksamma!

Datum och tid får endast ställas in av utbildad och instruerad personal. Du kan få den nödvändiga åtkomstkoden från din ErgoPack-servicepartner.

Steg 1:

Kontrollera tiden på displayen i huvudmenyn längst upp till vänster.

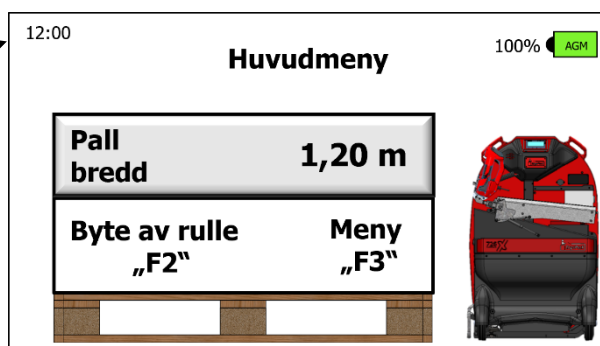

Fig. 26

Steg 2:

Tryck på knappen "F3" (1) på och tryck upprepade gånger på "Next" (2) tills menysida 8 (3) visas.

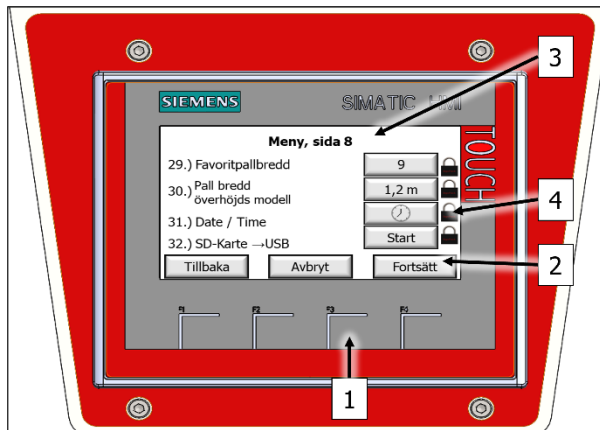

Fig. 27

Steg 3:

Tryck på knappen "Clock" (4) i menylinje "31.)".

Steg 4:

Lås upp låset med motsvarande åtkomstkod.

Steg 5:

Kontrollera datumet.

År, månad och dag kan var och en vara med "+/-"-knappen.

Bekräfta sedan det inställda datumet med knappen "Store"-knappen.

Om datumet inte behöver vara inställt, kan du övergå till att ställa in tid genom att trycka på knappen "Store"-knappen.

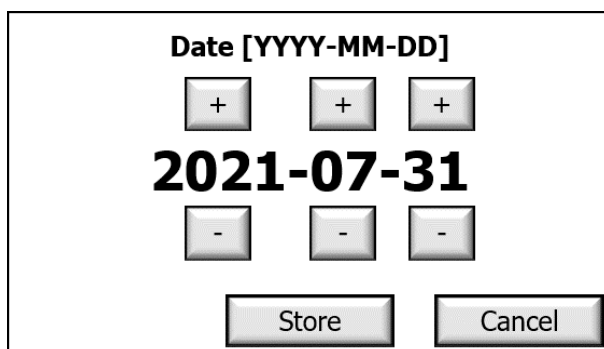

Fig. 28

Steg 6:

Kontrollera klockan.

Timme och minut kan ställas in med knappen "+/-".

Bekräfta sedan tiden med "Store"-knappen.

Om tiden inte behöver vara inställd kan inställningen av datum/tid sparas genom att trycka på "Store"-knappen.

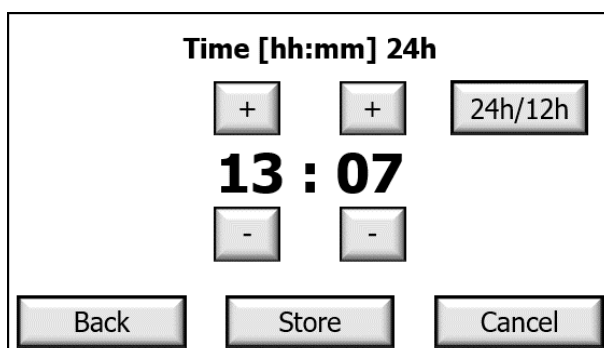

Fig. 29

Tryck på knappen "24h/12h" för att växla mellan 24 timmar eller 12 timmar format.

7.6 Justera bandspänningsområdet på svetsningsenheten

Olika bandnivåer kan ställas in på svetsningsenheten:

NORMAL = Standard inställning för PET band

713X = 400-1200 N

726X = 900-2500 N

745X = 1300-4500 N

SOFT = Soft inställning för PP band

713X = 150- 750 N

726X = 400-1360 N

745X = 400-1600 N

Tryck på „Soft“ knappen (a).
Soft mode är **avaktiverat** när
„SOFT“ skärmen (b) ändrar
position och Visas svagt.



Tryck på „Soft“ knappen (a).
Soft mode är **aktiverat** när „SOFT“
skärmen (c) ändrar position och
visas med fetstil.
Visad inspänningskraft reduceras
motsvarande. På vänster sida under
inställningen för bandstyrkan visas
"S" (d) .

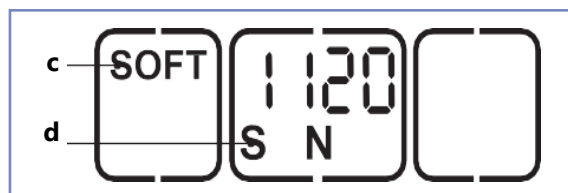

Fig. 30



Uppmärksamma!

Använd alltid SOFT-mode med PP-band!

Genom att använda Soft mode, accelererar spänningshjulet långsammare och undviker alltför stort bandavfall när man förseglar med PP-bandet.

7.7 Justera spännkraften på svetsningsenheten

Den inställda spännkraften visas kontinuerligt när verktyget är klart för drift

- Tryck på "Spänningskraft" knappen (2).
 - Den inställda spännkraften blinkar i 5 sekunder
 - Knapparna + (1) och – (3) visas.
 - Oanvända visningar försvinner.
- Tryck på + (1) eller – (3) tills önskad dragkraft visas.
 - Statusindikatorfältet (4) visar inställd dragkraft i förhållande till det maximalt möjliga värdet.
- Spara: Tryck på knappen "spänningskraft" (2) eller vänta 5 sekunder.

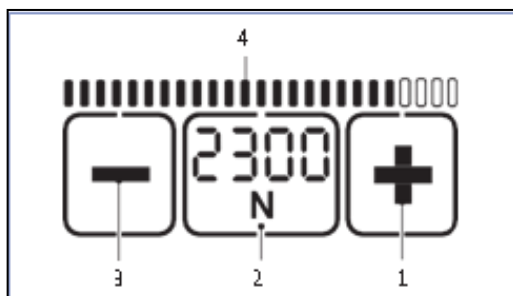

Fig. 31



Notera!

- Växla mellan displayen "N" eller "ibf". Tryck på den blinkande "spänningskraft"-knappen (2) i två sekunder
- Varje gång knappen trycks in bekräftas en aukustisk signal åtgärd.
- Spänningskraften visas kontinueligt när verktyget är i drift.
- Inställning av mjukspänning (sektion 7.6).

713X										
Standard	N*	400	500	600	700	800	900	1000	1100	1200
	lbf*	90	110	135	155	180	200	225	250	270
Soft	N	150	225	300	375	450	525	600	675	750
	lbf	33	50	67	85	100	120	135	150	165

726X										
Standard	N*	900	1100	1300	1500	1700	1900	2100	2300	2500
	lbf*	200	250	290	340	380	430	470	520	560
Soft	N	400	520	640	760	880	1000	1120	1240	1360
	lbf	90	115	145	170	200	225	250	280	305

745X										
Standard	N*	1300	1700	2100	2500	2900	3300	3700	4100	4500
	lbf*	290	380	470	560	650	740	830	920	1000
Soft	N	400	550	700	850	1000	1150	1300	1450	1600
	lbf	90	120	160	190	225	260	290	325	360

(avrundade värden)

* N = Newton, lbf = pound-force per square inch



Varning!

Justerad bandspänning måste relatera till de förpackade varorna som ska bandas.

Eventuella faror som orsakas av skador på farligt gods eller deras förpackningar beaktas inte vid utformningen av bandningssystemet.

7.8 Justera driftsätt på svetsningsenheten

Tryck på "driftläge" knappen (1).

- Oanvänd display försvinner.
- Det nuvarande driftläget blinkar i 5 sekunder
- + och – visas i displayen.

Tryck på + (2) eller – (3) knappen tills önskat driftläge visas.

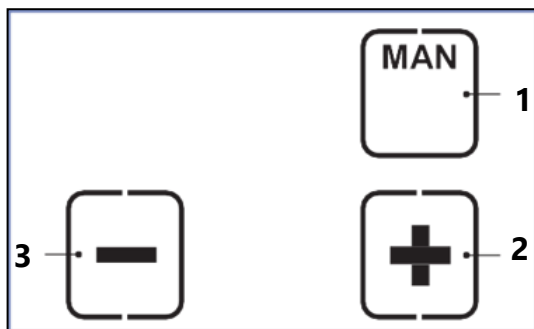

Fig. 32

MAN/ SEMI/ AUTO

Genom att trycka på "driftläge" knappen (1) igen, eller efter att ha väntat i 5 sekunder, är inställnings läget sparad. Varje driftläge kan också väljas till "soft spänning" spänningsområde. (Section 7.6).

- **MAN = Manual**
Spänningknappen måste hållas nedtryckt tills önskad bandspänning uppnåts. Svetsknappen måste sedan tryckas ner kort så att banden svetsas ihop och det övre bandet klipps av.
- **SEMI = Semi-automatic strapping (standard/factory setting)**
Spänningknappen hålls nedtryckt tills inställd spänningskraft har uppnåts. Bandet svetsas då automatiskt och det övre bandet klipps av. Det går manuellt att svetsa bandet närsom, genom att trycka på svetsknappen.

- **AUTO = Fully automatic strapping***

Spänningsknappen får endast tryckas ner kort (beröras). Detta utlöser spänningsprocessen. När den inställda spänningskraften har uppnåtts, svetsas bandet automatiskt och det övre bandet är klipps av.

* Detta driftsläge AUTO = Fullautomatiskt omkoppling är fabriksinställd! Aktivering endast genom din ErgoPack servicepartner, möjlig varning



Varning!

Spännband eller bandning, risk för störning och krossning

Placera inte dina händer eller andra kroppsdelar mellan bandet och det paketerade godset under bandningsprocessen.

För nödstopp vid om risk för fara (person som blivit klämd):

För att frigöra remspänningen (före svetsning), dra driftsläge AUTO, även spänn- eller svetsknappen kan tryckas in igen. Efter svetsning, klipp bandet med hjälp av ett verktyg (bandskärare).

7.9 Välj favorit *

Funktionen „favorit“ aktiverar en andra insällningsnivå, vars parametrar kan ställas in fritt så som huvudnivån.

Detta gör det möjligt för operatören att snabbt kunna byta från en inställning till en annan.

Deaktivera favorit:

- Tryck på „favorit“ knappen (1). Stjärnan(2) ändras från fetstil till skisserad. Alla parametrar ändras till de förinställda värdena för denna inställningsnivå.

Aktivera favorit:

- Tryck på „favorit“ knappen (1). Stjärnan (3) ändras från skisserad till fetstil. Alla parametrar ändras till de förinställda värdena på denna inställningsnivån.

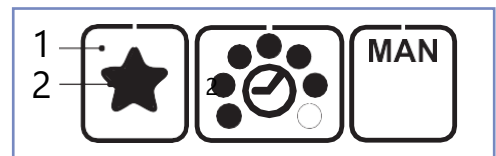

Fig. 33 a

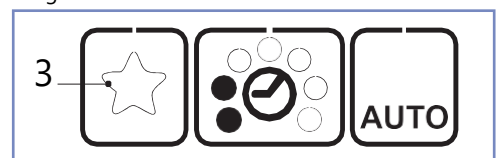

Fig. 33 b

* Funktionen är fabriklåsd! Aktivering endast möjlig genom din ErgoPack service partner.

7.10 Justera svetsstiden

Den inställda svetsningstiden visas kontinuerligt med fyllda punkter när systemet är klart för drift.

- Tryck på knappen "svetsstid" (2).
 - Oanvända displayer försvinner
 - De ifyllda punkterna på den aktuella inställningen blinkar i 5 sekunder.
 - + och – visas
- Tryck på knapp+ (1) eller – (3) tills önskad svetsningstid visas.
- Spara: tryck på knapp "svetsningstid" (2) eller vänta 5 sekunder.

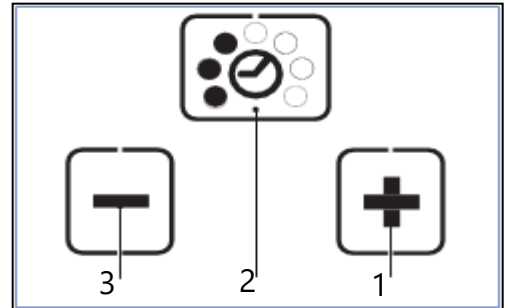

Fig. 34

7.11 Byte av packband

Slå på omkopplingssystemet enligt beskrivningen i avsnitt 7.4

För att byta packband tryck på „F2” knappen (32a) och följ instruktionerna som kommer upp på displayen



Fig. 35

35a

Genom att trycka på „next” knappen, **Steg 1**. uppkommer på display.

Steg 1

Genom att trycka på „Positions ChainLance” knappen, ChainLance kommer automatiskt att nå rätt läge så den röda kedjelänken stannar i glidfönstret.

För denna process måste glidfönstret vara stängt!

Så fort ChainLance når rätt position, kommer **steg 2**. uppkomma automatiskt.



Notera!

Genom att trycka på „Stopp” knappen kan spolbytesläget stoppas när som helst och du kan gå tillbaka till huvudmenyn.

Steg 2

Öppna glidfönstret (36a). Efter att du har öppnat fönstret, Kommer **steg 3**. automatiskt komma upp.

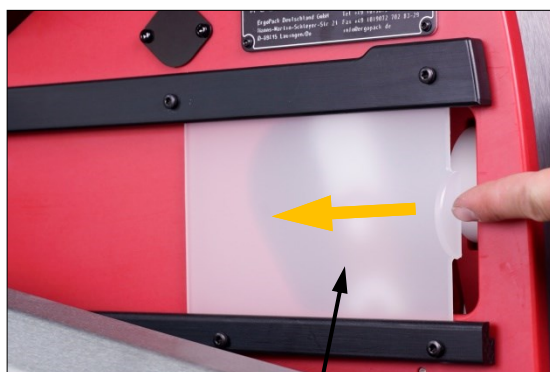

Fig. 36

36a

Steg 3

Vik ner svängarmen med den röda cirkulära skivan tills dess sista stopp.



Fig. 37

Placera en ny bandrullen på den röda cirkulära skivan, så att remmen lossnar i **motursriktningen** och ser ner på rullen.



Fig. 38



Notera!

Ta inte bort tejpen, som fixar bandet på rullen!

Vik upp armen med bandrullen igen i sitt vertikala läge som visas på bilden



Fig. 39

Nu, ta bort tejpens som håller fast tejpens som håller fast bandet på rullen.



Fig. 40



Uppmärksamma!

Ta bort tejpens från bandrullen **helt**. Tejp som finns kvar på bandrullen kan fastna i omslagssystemet och leda till funktionsstörningar.

Vik upp omslaget på den vita rullen för infästning av remmen, dra åt remmen genom U-bulten ...



Fig. 41

... och över den vita rullen till insidan. Därefter falls locket bakåt igen.

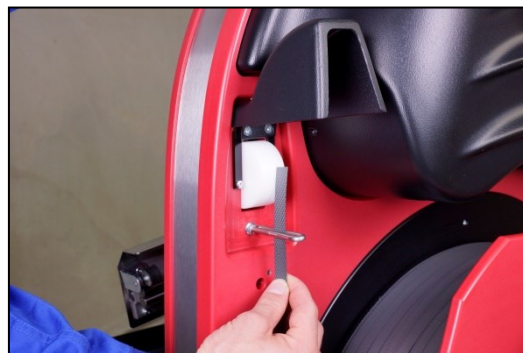

Fig. 42

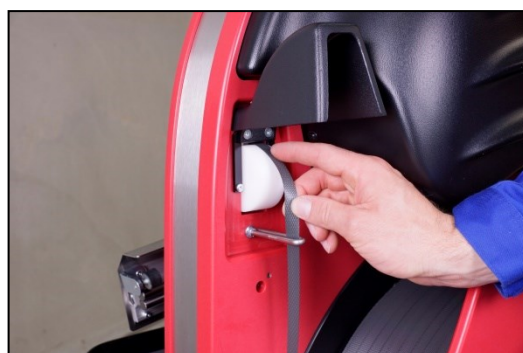

Fig. 43

Efter att ha tryckt på „Next“ på skärmen avslutar du steg 3. och går till **Steg 4**.

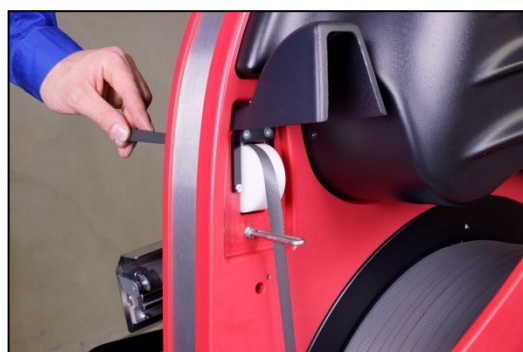

Fig. 44

Steg 4

Tryck från vänster sida på metallklämlåset i den röda kedjelänken ...



Fig. 45

... dra sedan bandet från höger till vänster genom spåret i klämlåset.



Fig. 46



Fig. 47

För att avsluta steg 4. måste glidfönstret stängas.



Fig. 48

Steg 5

Tryck på „Positions ChainLance“
knappen tills ChainLance stoppas
automatiskt och **steg 6**.
uppkommer.



Fig. 49



Fig. 50



Varning, risk för skada!

Sätt aldrig dina fingrar mellan kedje länkarna.



Steg 6

Ta bort bandet från klämlåset på den röda kedjelänken och hall den rakt upp som visas (Fig. 53). Efter det tryck på „Retract chain“ knappen tills ChainLance stoppar och **Steg 7** uppkommer.



Fig. 51



Fig. 53



Fig. 52



Varning, risk för skada!

Sätt aldrig dina fingrar mellan kedje länkarna.





Fig. 54

Steg 7

Öppna den excentriska spärren
I den röda huvuddelen av
ChainLance genom att trycka in
den med fingret (Se Fig. 54)



Fig. 55

Skjut bandet från baksidan
genom ChainLance-huvudet.
(som visas).

Bandet måste passera mellan de
två aluminiumexcentren.



Varning, risk för skada!

Sätt aldrig dina fingrar mellan kedje länkarna.





Fig. 56

Flytta reversing sledge helt bakåt genom att trycka på „Retract ChainLance“ knappen. Därefter kommer du att komma tillbaka till **huvudmenyn**.



Uppmärksamma!

Se till att remmen förblir kontinuerligt spänd medan ChainLance flyttas tillbaka. Undvik att bandet trycks in i bandningssystemet.



Fig. 57

Placera överlappsbandet med en slinga genom det lilla spåret under det vänstra handtaget (se bild).

7.12 Ställ in pallbredd

Steg 1:

För att ställa in den perfekta pallbredden, tryck på „Pall bredd“ knappen på huvudmenyn.

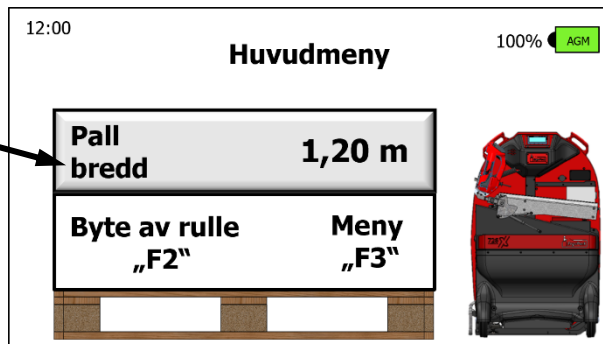

Fig. 58

Steg 2:

Du kan välja pallens bredd som ska bandas bland de fabriksinställda pallbreddarna. Om den erforderliga pallbredden inte anges kan du justera med hjälp av en av dessa knappar önskad pallbredd.



Fig. 59

För att ändra en av knapparna till önskad pallbredd, gör enligt följande:

Tryck och håll knappen som ska ändras i cirka 3 sekunder.

Du kan sedan ställa in önskad pallbredd i steg på 10 cm (bild 60).

Så snart du har bekräftat din inställning med „OK“, kommer denna nya pallbredd att sparas i de förinställda pallbreddarna.

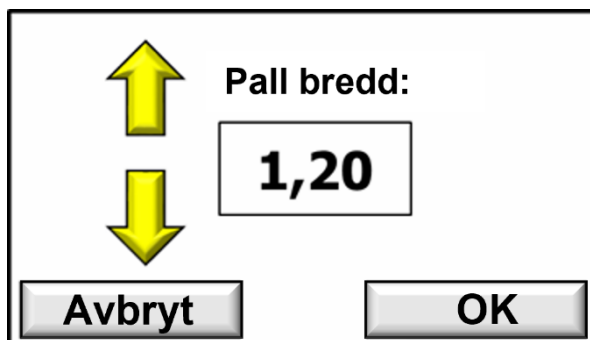

Fig. 60

Din ErgoPack är nu redo för bandning.

8. Drift

8.1 Bandning



Fig. 61

Steg 1

Placera ErgoPacken på ett avstånd på ungefär 30 cm. (D) framför pallen som skall bandas.

Om dit systeme är utrustat med valfri linjelaser:

Justera ErgoPack parallellt med pallen så att laserlinjen går längs pallkanten.



Fig. 62

Steg 2

Flytta ut ChainLance genom att flytta joysticken i framåt riktningen.

Slåden för sedan bandet genom och under pallen ...



Fig. 63

... och tillbaka upp igen på den andra sidan



Fig. 64

Om inställningen av pallbredden och positioneringen av bandsystemet är korrekt, bör avståndet mellan kedjan och pallen vara ungefär 10 cm.



Uppmärksamma!

Skjut joysticken tills bandkedjan visas på andra sidan och faller i din riktning.

Släpp joysticken så att den återgår till neutralläge (central läge) och stannar ChainLance från att åka längre ut.

Fånga ChainLance som det visas att man ska göra på den röda huvuddelen. Låt inte ChainLance falla på förpackningen!



Fig. 65

Steg 3

Håll bandet med din vänstra hand som visas på bilden, **direkt vid huvuddelen av kedjelansen ...**



Fig. 66

... flytta ChainLance helt bakåt genom att trycka in joysticken genom „move in” riktningen.



Uppmärksamma!

Håll alltid bandet lite under spänningen när du flyttar ChainLance bakåt, för att undvika att slingor bildas vid reversing sledge. Slingor kan leda till funktionsfel vid körning av ChainLance.

Steg 4

Bandlyften kommer upp automatiskt när släden går in i maskinen.

Nu behöver du släppa lite på bandtrycket i din vänstra hand, om inte kommer inte bandlyften att orka gå upp.

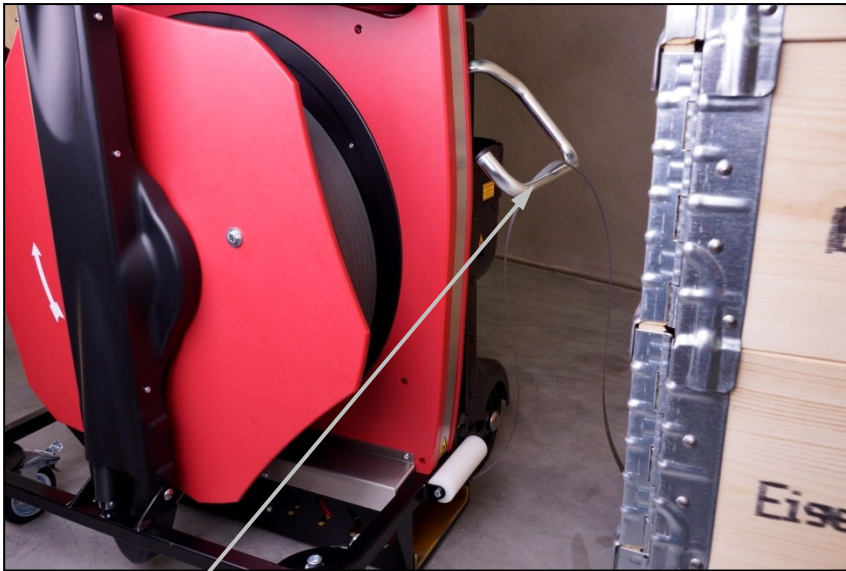

Fig. 67

Bandlyften lyfter nu upp den andra änden av bandet till arbetshöjd så man lätt kan grappa bandet utan att behöva böja sig ner.

Håll joysticken intryckt tills bandlyften är i sin högsta position.

Tiden för hur länge bandlyften skall stanna kvar uppe, kan ställas in på sidan 3 i menyn.



Uppmärksamma!

Man skall hålla bandet löst i sin hand när bandlyften körs upp.

Bandsystemet stängs automatiskt ner för att undvika onödiga skador om man inte sätter lite på bandmotståndet när bandlyften lyfts uppåt.

Bandlyften kan köras uppåt igen genom att hålla joysticken i sitt tillbaka läge igen.



Fig. 68

För att försegla bandet måste du dra ut lite extra band ur bandsystemet, ta inte bandet direkt vid band lyften ...

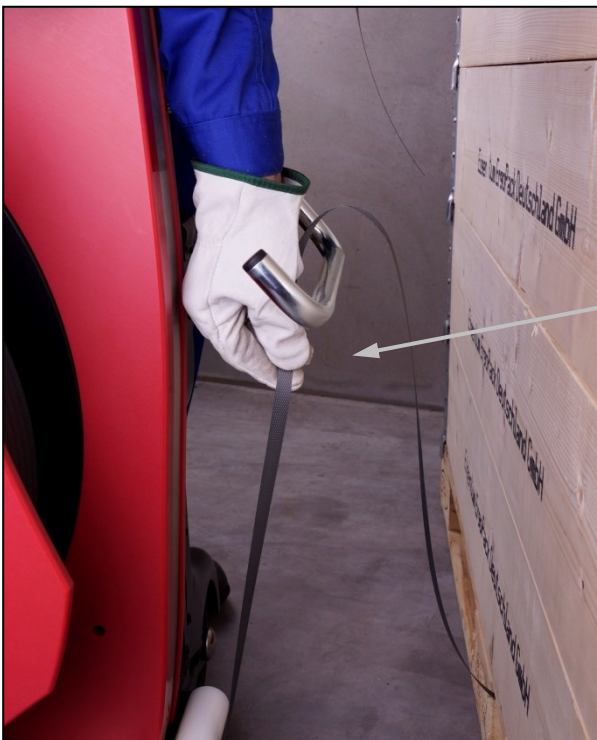

Fig. 69

... Utan 10 cm under band lyften. Håll bandet med hela handen och dra det ut från bandsystemet. Samtidigt ska du låta slutet på bandet glida igenom din andra hand!

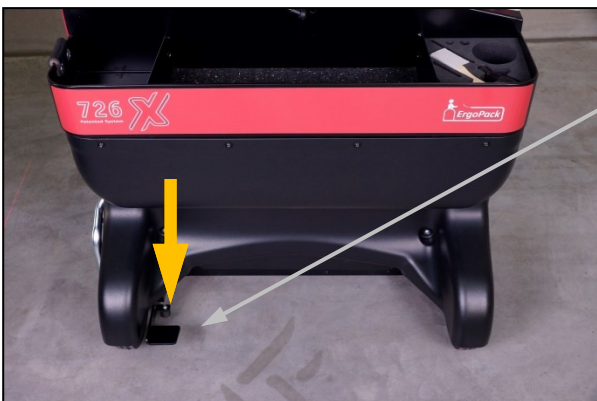

Fig. 70

Om ditt bandsystem är utrustad med bandbroms:

Tryck på fotpedalen på vänster sida innan du drar i bandet. Detta minskar bandspolens bromskraft och underlättar att dra ut bandet mycket.

8.2 Banda och försluta med pallhöjder över 70cm

Steg 1

Banda pallen som det står beskrivet i sektion 8.1

Steg 2

Lägg båda band över varandra så att bandslutet ligger underst.

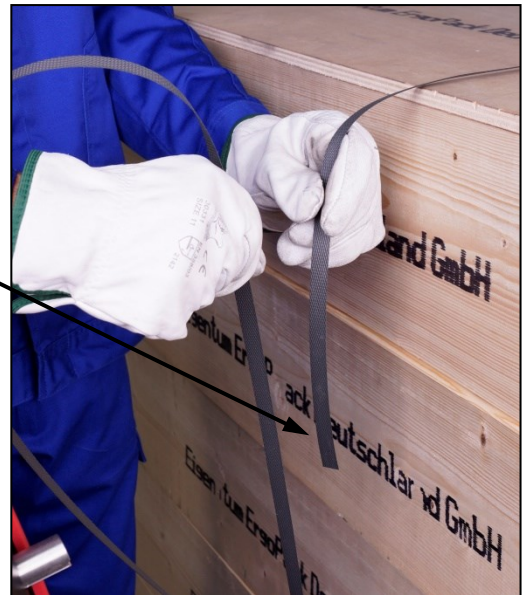

Fig. 71

Steg 3

Håll de båda banden enligt bilden i den **högra handen**.

Bandslutet bör ligga i handen och inte sträcka sig utanför!



Fig. 72

Steg 4

Dra bandverket mot pallen med vänstra handen och tilla det framåt samtidigt, så att bandverket är parallellt med pallen/produkten.

Tryck in handtaget så att verktyget öppnar upp sig.



Fig. 73

Med din högra hand kan du nu trä i bandet från toppen till botten genom springan i bandverket. (liknande ett kreditkort).

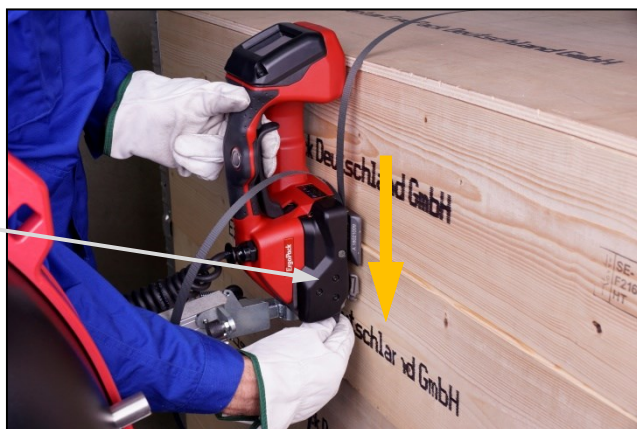

Fig. 74

Släpp nu handtaget.

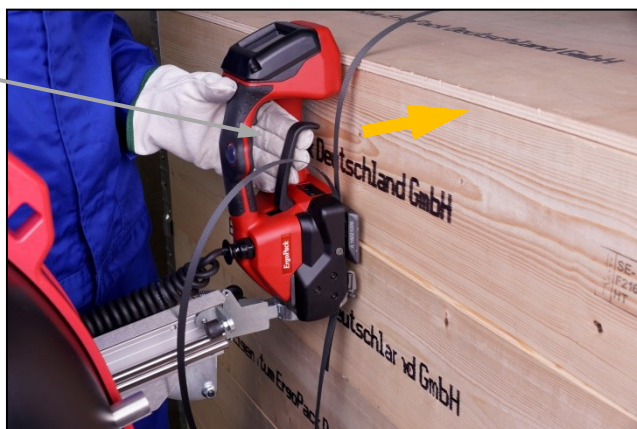

Fig. 75

Steg 5

Bandningen och svetsningen är olika beroende på inställt läge (manuellt, halvautomatiskt eller automatiskt läge) (se även avsnitt 7.8.)

5.1 Manuel bandning och svetsning

Tryck på inspännings knappen (Fig. 76) tills rätt inspänningskraft är uppnådd (Se också sektion 7.7).

Efter det tryck på den runda silverknappen (Fig. 77) för att svetsa bandet och för att kapa av det övre bandet.

5.2 SEMI-Semi-automatisk bandning och svetsning

Tryck på inspännings knappen tills förinställd nivå uppnås (Fig. 76). Därefter svetsas banden ihop automatiskt och det ävre bandet klipps av. Man kan svetsa manuellt under tiden så länge man inte öppnåt förinställt värde.

5.3 Automatisk bandning och svetsning*

Genom ett tryck (touching) på inspännings knappen, kommer bandet spännas och förslutas automatiskt och övre bandet klipps av

* Detta driftsläge AUTO = automatisk bandning är fabriksinställd! Aktivering endast möjlig via din ErgoPack servicepartner möjlig.



Fig. 76

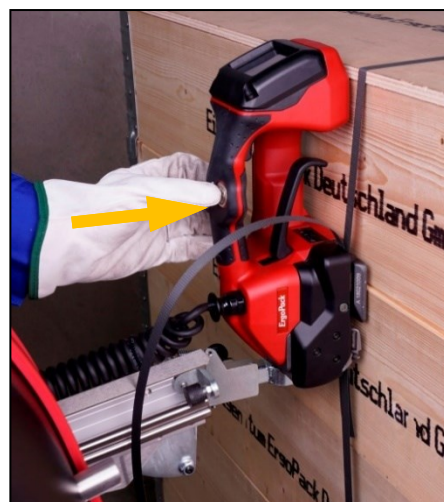

Fig. 77



Varning!

Bandspänning eller bandning, risk för störning och klämmrisk.

Placera inte händer eller andra kroppsdelar mellan bandet och förpackade varor under bandnings processen. Se till att inga andra personer finns i farozonen.

För ett nödstopp vid fara (fastklämd person):

För att lossa bandspänningen (före svetsning), tryck på vippspaken, spännings- eller svetsknappen. Efter svetsningen skär du av bandet med ett verktyg (bandklippare).

Spänningsprocessen är färdig, när indikeringsfältet fylls i helt.

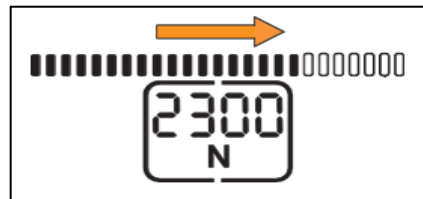

Fig. 78

Svetsprocessen är klar, när indikeringsfältet är fyllt (1.) Startar avkylningen (2.). Efter kylningen kommer ett pip ljud och displayen lyser grön.

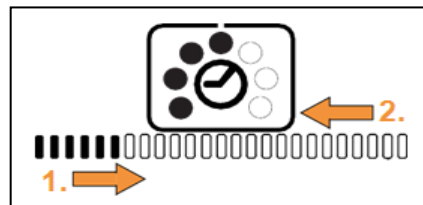

Fig. 79

Steg 6

Så snart nedräkningen är klar och signalen har låtit måste du dra i spaken mot handtaget



Uppmärksamma!

Om svetsprocessen inte har startat efter att du har tryckt på svetsknappen men tätningshuvudet lyser betyder det att du inte tryckt in spänningsknappen först.



Fig. 80

Step 7

Now slew the sealing head to the left while keeping the rocker lever pulled
Slå förseglingshuvudet åt vänster samtidigt som du drar i spaken.



Uppmärksamma!

Det är rekommenderat att tvätta tätningshuvudet regelbundet (helst dagligen, om det finns mycket bandavfall. Speciellt spännhjulet och tandplattan måste kontrolleras för skador och hållas rena. Se avsnitt 10.10.

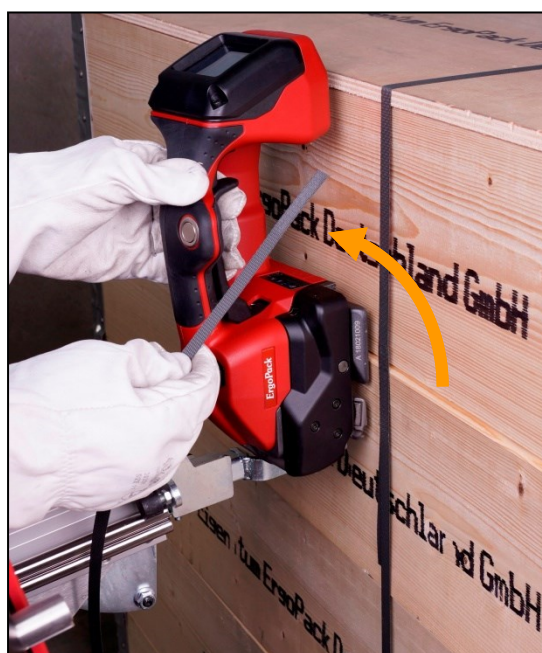
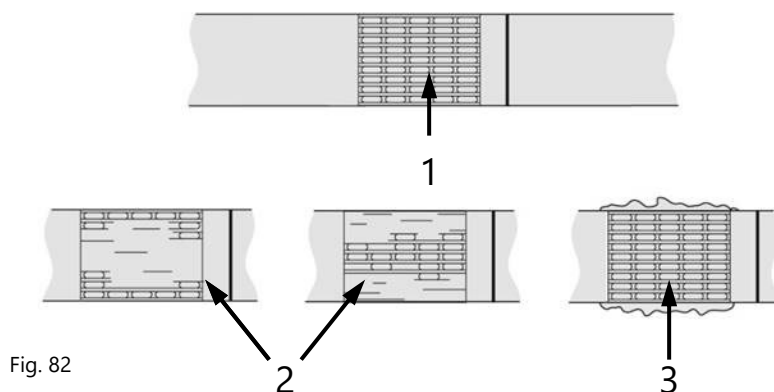

Fig. 81

8.3 Låskontroll

Kontrollera låsen regelbundet. Vid dåligt svetsade band skall svetstiden enligt punkt 7.10 kontrolleras och ändras v.b.



1 Bra svetsning: Hela låsytan har svetsats rent utan att överskottsmaterial trycktes ut åt sidan.

2 Dålig svetsning: Svetsning inte på hela låsytan, den inställda svetstiden är för kort.

3 Dålig svetsning: Överskottsmaterial trycks ut åt sidan, den inställda svetstiden är för lång.



Varning!

En felaktig svetsad bandning kan inte säkra lasten och därför leda till skador.

Transportera eller förflytta aldrig laster med felaktig utförd friktionssvetslås.

8.4 Banda och försluta vid pallhöjder under 70cm med ErgoPack standard Tool-Lift



Fig. 83

Steg 1

Dra ut låsbultens svarta knop. Dra sedan förseglingshuvudet framåt ur hållaren och placera det på förpackningen som ska fästas.

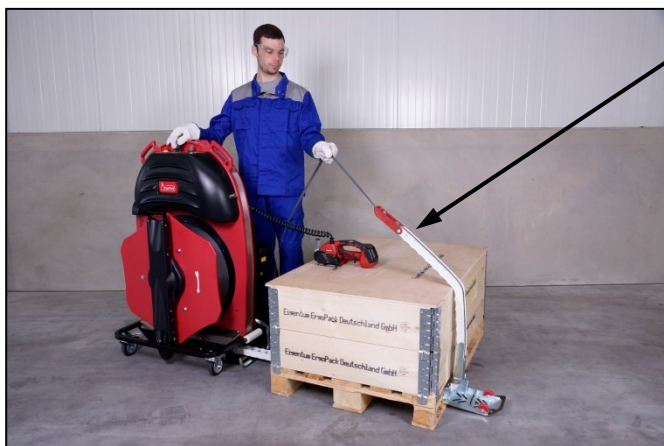

Fig. 84

Steg 2

Banda paketet exakt som det står beskrivet i punkt 8.1.



Fig. 85

Steg 3

Så att början på bandet ligger underst.

Dra i handtaget på verktyget så att delen på bandhuvudet öppnar sig.



Fig. 86

Nu, för du med din högra hand bandet geno springan i bandhuvudet genom att dra bandet emot dig.



Fig. 87

Steg 4

Bandning och förslutning är olika beroende på vilken inställning som är gjord. (manual / semi-automatic eller automatic mode, se punkt 7.8).



Fig. 88



Fig. 89

Steg 5

Så fort en signal hörs och att displayen lyser grönt, dra då spaken emot dig och flytta därefter verktyget ut åt vänster.



Fig. 90

Om ert bandsystem är utrustad med tillbehöret Triplex Tool-Lift:

Dra ut bandverktyget horisontellt, tryck bandverktyget 90 ° i vågrätt läge och lägg det ovanpå pallen.

För bandning och svetsning fortsätt exakt som beskrivet i föregående steg.

9. Risker



OBS: Laser stråle!

Direkt ögonkontakt med laserstråle eller reflekterande strålning kan leda till permanenta ögonskador.

Se aldrig direkt i lasern!

Laser kategori 2

DIN EN 60825-1:2015-07

Power: 10 mW

Våglängd: 635 nm



Varning:

Bandspänning eller bandning, risk för störning och klämrisk.

'placera inte händerna eller andra kroppsdelar mellan banden och de förpackade varorna under bandningsprocessen. Se till att det inte finns andra personer i den farliga zonen.

För nödstopp vid fara:

- För att frigöra spänningen (före svetsning), öppna bandverktyget med handtaget.
- Efter svetsning, klipp banden med lämpligt verktyg (strap cutter)



Varning:

Följande risker kan leda till allvarig skada eller dödsfall.

Explosionsrisk i EX-zoner

Bandningssystemet får inte användas i områden där det finns en explosiv atmosfär kan uppstå.

Elektrisk stöt

Bandning skapar elektrostatiska laddningar. Dessa kan ladda av sig via användaren. Bandningssystemet är därför inte lämpligt för användas av personer med implantat, t.ex. pacemakers eller defibrillatorer.



Varning!

Följande faror kan leda till allvarliga skador:

ChainLance, risk för skada

När ChainLance rör sig uppåt på motsatt sida av pallen, får dess egen vikt den att falla över pallen mot operatören. **Om du inte är försiktig kan ChainLance kan falla på förarens huvud och orsaka skador.** Alltid vara uppmärksam och koncentrerad och fånga kedjelansen om den faller över pallen.

Felaktigt svetsade band kan inte säkra lasten och kan därför leda till skador.

Transportera eller förflytta aldrig ett förpackat gods med ett felaktigt utförd svetsning.

Risk för skada vid eventuell bandbitning

Vid spanning kan bandet brista.

Stå inte i linje med bandet och använd ögonskydd.

Bandslutet kan slå tillbaka, risk för skada

När du kappar bandet, håll i den övre delen och stå åt sidan. Stå inte i linje med bandet och använd ögonskydd.

ChainLance, risk för fällning

När du parkerar bandningssystemet måste ChainLance vara helt inne i det. Vändsleden får inte sticka ut.

Bandavfall, risk för fällning

Se till att bandavfall som eventuellt uppstått snabbt tas bort från golvet.

Svetsenhet och ChainLance, risk för krossning

Sätt inte fingrarna i matarhjulet/spännhjulet eller i ChainLance.

Reversing sledge, risk för klämskador

Området runt kedjan kan det finnas klämrisk.



Varning!

Följande faror kan leda till allvarliga skador:

Farligt område,, klömrisk och risk för skada

Se till att före varje bandning, uppmärksamma så att det inte finns någon I närheten (särskilt inte I närheten av kedjan) och att ingen kan komma in I området. Detta är särskilt för de områden på pallen med en begränsad synyta t.ex. Den motsatta sidan av pallen (användar visning). Under bandning får det inte finnas några händer eller andra kroppsdelar mellan band och varor.

Ström käla, risk för skadarisk of injury

Innan underhåll eller reparation:

Stäng av systemet genom att trycka på „OFF“ knappen, ta bort nykeln från huvudströmbrytaren och ta sedan ur kabeln från batteriet.



Viktigt!

Följande faror kan leda till mindre eller måttliga skador:

Band rulle, risk för skada

Under byte av rulle bör 2 personer bära och lyfta rullen, rullens vikt är ca 20 kg eller mer.

Lutande fara

Bandning av pallar bör så ofta som möjligt ske I områden med en jämn yta. Vid användning av systemet på lutande ytor, efter att man placerat och innan bandningen utförts måste bromsarna på de mindre hjulen låsas.



Uppmärksamma!

Undvik skador på bandningsystemet:

Vatten skador

Vid rengöring av maskinen använd inte vatten eller ånga.

Visuell inspektion

Innan användning av systemet för första gången måste en visuell inspektion göras.

Avänd endast ErgoPack original reservdelar!

Garanti och ansvar blir ogiltigt om andra delar används.

10. Service och reparation

Din Ergopack är tillverkad av galvaniserat stål, kraft belagt stål, rostfritt stål och har mycket slittålig plast och är i princip underhållsfri.

Vid stark nedsmutsning skall Ergopacks utsida rengöras med en fuktig trasa.



Varning!

Under Service och underhålls arbeten, skall bandsystemet stängas av genom att trycka på „OFF“ knappen, Nyckeln måste tas bort från huvudenheten samt att kabeln till batteriet skall plockas bort från batteriet.

10.1 Rengöring ChainLance

Rengör Kedjan med acetone eller petroleum om den blivit skitig med olja. Bär alltid anpassad skyddsklädsel.



Uppmärksamma!

ChainLance får inte doppas ner i rengörings vätska.
Använd aldrig smörjmedel som fett och olja!

10.2 Byte ChainLance

Steg 1

Klipp av bandet framför den vita rullen och fäst den med en tejp på spolen. Dra ut resten av bandet som finns kvar i bandningssystemet genom ChainLance-huvudet (toppen av kedjan) och släng det.



Fig. 91

Steg 2

(Det finns 2 alternativ)

Alternativ 1

Ställ pallbredd på skärmen på bandningssystemet till 1m och kör ut ChainLance tills släden slår upp och låses i den här positionen.



Fig. 92

Därefter stänger du av maskinen genom att trycka på OFF-knappen och koppla bort strömkabeln från batteriet. För detta ändamål måste locket på batterifacket öppnas (genom att dra i hjulkåpan). (Se fig 93)



Fig. 93

Alternativ 2

Stäng av maskinen genom att trycka på OFF-knappen och koppla bort strömkabeln från batteriet. För detta ändamål måste locket på batterifacket öppnas (genom att dra i hjulkåpan). (Se fig 93)



Fig. 94

94a

En andra person trycker nedåt på låsenhetens (94a) "gungan", som är ansluten till magnetlåset genom den vikbara fjäderbult som finns i låsen. Samtidigt drar den andra personen ut vändkälken ur bandningssystemet (fig. 96).

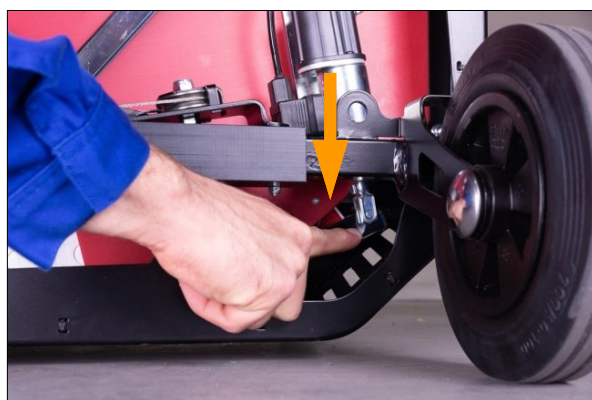

Fig. 95

Nu drar du ut kedjan
ca en meter och fäll
sedan upp släden.
(See Fig. 96)



Fig. 96

Steg 3

Dra nu ut hela kedjan som
visas och rulla ihop den.



Fig. 97

Steg 4

Tryck nu in den nya kedjan i omvänd ordning som ni gjort när ni tog ur den.



Fig. 98

När kedjelansens ändstycke trycks in i systemet måste ändstyckena, som är förspända av en fjäder (fig. 99), riktas rakt in (fig. 100). Tryck ner kedjelänkarna med fingret och tryck in dem i bandningssystemet ...



Fig. 99

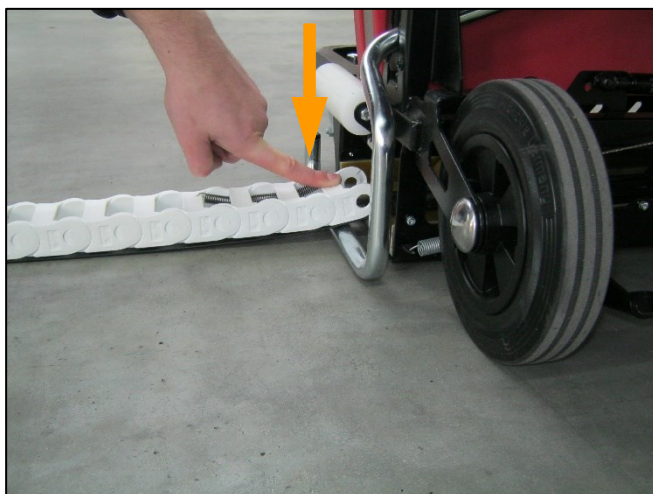

Fig. 100

... så att kedjelansens ände kan föras in i kedjelansens spår (fig. 101) i bandsystemets centrala del (fig. 103).



Fig. 101

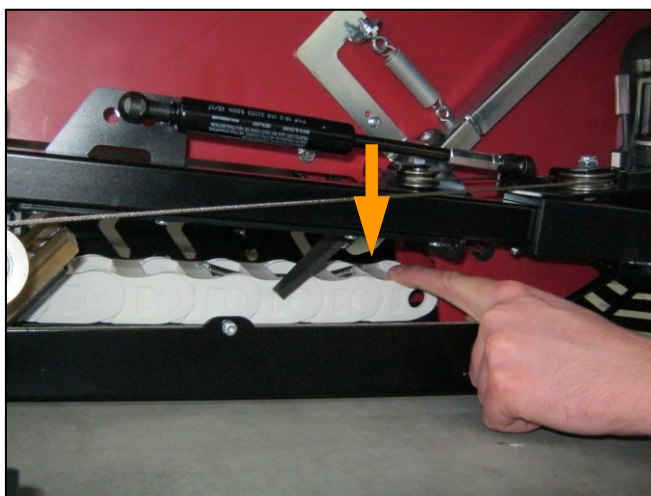

Fig. 102

Även för detta måste de förspända kedjelänkarna tryckas ner med fingret (fig. 102).

ChainLance-spåret



Fig. 103

Steg 5

Sätt ombandet i drift i enlighet med avsnitt 7.

10.3 Byte av reversing sledge

Steg 1

Klipp av bandet framför den vita rullen och fäst bandet med en tejp på rullen. Dra ut resten av bandet som finns kvar i bandningssystemet genom ChainLance-huvudet och släng det.



Fig. 104

Steg 2

Ställ in pallbredden på displayen på bandningssystemet till 1m och kör ut kedjan ...



Fig. 105

... tills ca. 60 cm av kedjan står uppåt. Stäng sedan av bandningssystemet genom att trycka på OFF-knappen och koppla bort strömkabeln från batteriet.



Fig. 106

Steg 3

Tryck i en skruvmejsel (bredd 5,5 mm) mellan vingarna av två kedjelänkar ...

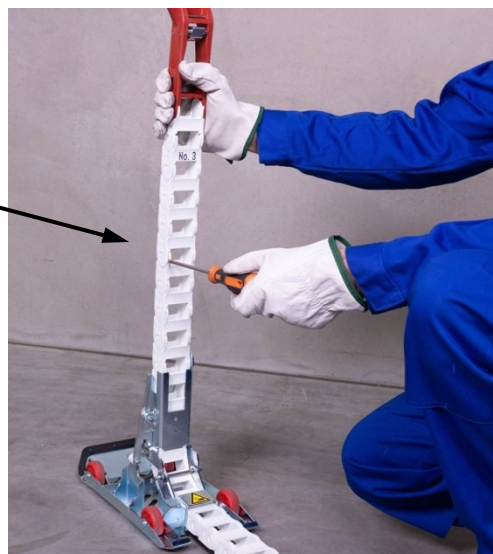

Fig. 107

... och vik sedan kedjan åt sidan genom att vrida skruvmejseln försiktigt ...



Fig. 108

... tills de två kedjelänkarna separerats fullt ut.

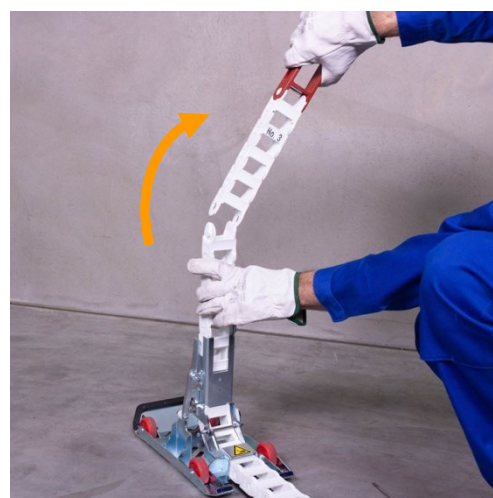

Fig. 109

Steg 4

Skjut kedjan manuellt tillbaka i bandningssystemet tills kedjan helt har kommit ur från släden.



Fig. 110

Steg 5

Vänd släden enligt bilden upp och ned och öppna med en skruvmejsel längdbegränsnings bandets båda skruvar.



Fig. 111

Steg 6

The fitting of the reversing sledge is done in the reversed order of the dismantling.



Uppmärksamma!

Längdbegränsningsbandets båda skruvar måste säkras med skruvsäkringslack!

10.4 Byte av individuell kedje länk

Vid enskilt skadade kedjelänkar kan kedjan öppnas enligt beskrivningen under punkt 10.2 för att ersätta de defekta kedjelänkarna.

Det är tillfälligt också möjligt att ta bort en defekt kedjelänk utan att behöva infoga en ny kedjelänk.



Uppmärksamma!

Efter att kedjeledningen tagits bort måste bandningssystemet startas om. Efter varje omstart justerar styrenheten automatiskt till korrekt nollställning i enlighet med punkt 8.4.



Notera!

Eftersom den nya kortare kedjelängden är okänd för styrenheten kan det hända att när kedjan helt körs ut att då passerar maskinens drivhjul.

Detta kan orsaka funktionsfel. Därför ska saknade kedjelänkar ersättas så snart som möjligt.

10.5 Byte av längdbegränsnings band

Steg 1 (nermotering)

Utför steg 1 till 5 enligt punkt 10.3 och fortsätt med steg 2.

Steg 2

Öppna locket "batterifacket" enligt beskrivningen under punkt 7.2 "ladda batteriet". Lås nu upp låspinnen genom att trycka på öppnings knappen och dra ut den ur lagringsplattan.

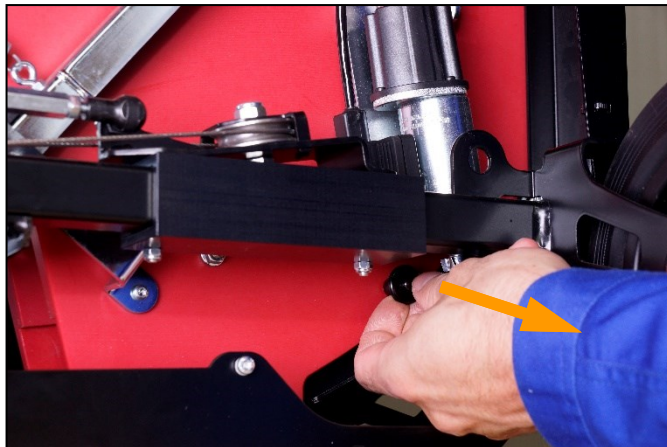

Fig. 112

Steg 3

En andra person trycker ner "låsen" på låsenheten som är ansluten till magnetlåset genom vikfjäderbulten. Samtidigt drar den andra personen längsgående justeringsbältet ur bandningssystemet.

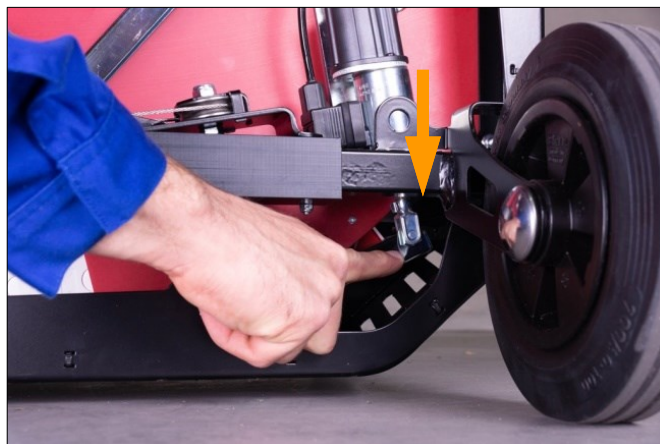

Fig. 113

Steg 4 (installation)

Skjut kedjan hela vägen tillbaka in i fästsystemet så att du kan se spåret på längbegränsningsbandet.

Steg 5

Skjut in det nya längdbegränsningsbandet i det lilla spåret under spåret för kedjan.



Fig. 114

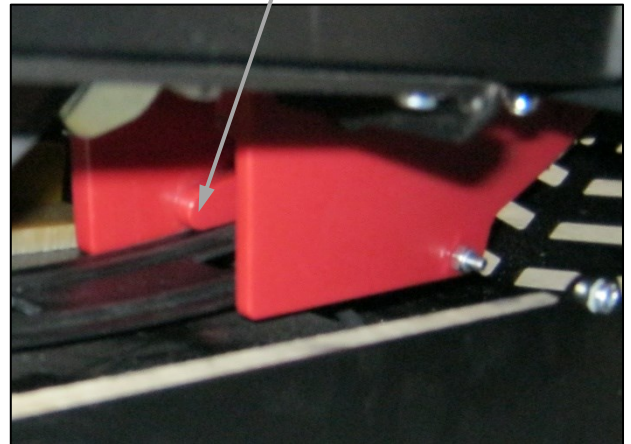

Fig. 115



Uppmärksamma!

Se till att längbegränsningsbandet sätts in i undre spåret och att det inte glider in i kedjans spår.

Steg 6

Den ytterligare installationen görs i omvänd ordning av demonteringen.

10.6 Byte svetsningsenheten



Varning!

Felaktig hantering av de elektroniska komponenterna kan leda till defekter eller fel på bandningssystemet.

1. För att förhindra att elektroniska komponenter drabbas av spänningsflashover under underhållsarbete måste den person som utför underhållet avleda sig själv (t.ex. genom att röra vid ett vattenrör).
2. Observera monterings- och demonteringssekvensen för att kunna avleda elektrostatiska laddningar på ett säkert sätt.

Steg 1

Kör ut verktygsfliften framåt så att locket "display" kan demonteras.



Fig. 116

Steg 2

Ta bort locket "display" genom att dra i de medföljande handtagshålen diagonalt nedåt. (Skyddet är fixerat av magneter).



Fig. 117

Steg 3

Lås upp den röda låsringen som sitter på kabeln genom att vrida den motsols, nu kan du ta bort kabeln.

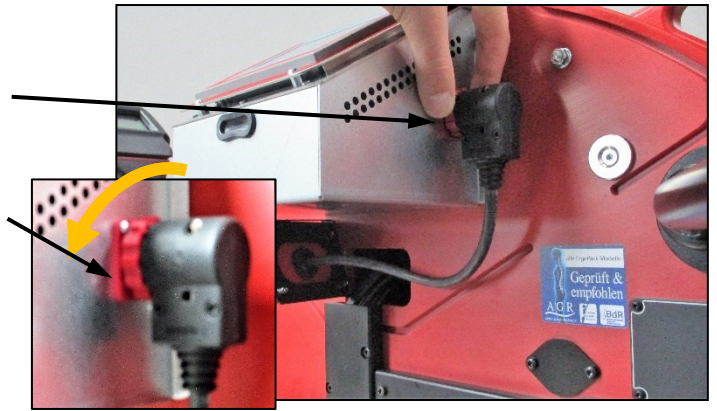

Fig. 118

Steg 4

Ta bort de 4 skruvarna på den röda metallkåpan vid spiralkabelns hållare.

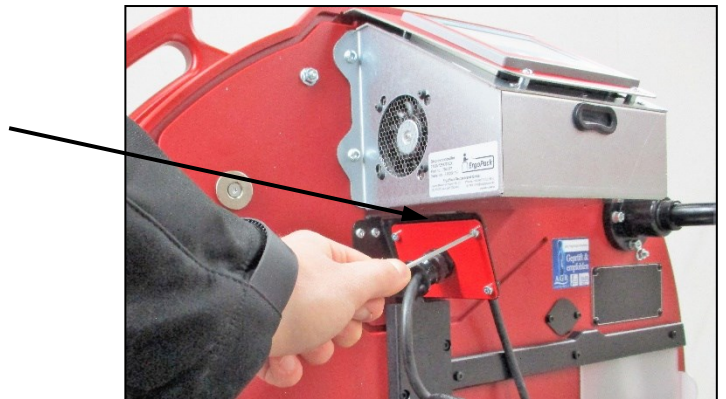

Fig. 119

Steg 5

Dra kabeln med pluggen genom öppningen i spiralkabelns hållare.



Fig. 120

Steg 6

Dra ut låsbulten för att låsa upp bandverktyget och ta sedan bort bandverktyget.



Fig. 121

Om dit bandningssystem är utrustat med tillvalet Triplex Tool-Lift:

Ta bort skruvarna M5 (4mm Allen wrench). Dessa skruvar är fästa med speciella killåsbrickor (lås brickorna kan återanvändas).



Fig. 122

Steg 7

Monteringen av tätningshuvudet ska ske i omvänd ordning av demonteringen. När du monterar kåpan „display“, var noga med att koppla in den först på displayen och sen på förvaringsplattan.



Uppmärksamma!

När du försöker montera svetsningsenheten igen, se till att de grova tooth systemet i de två (Fig. 123).

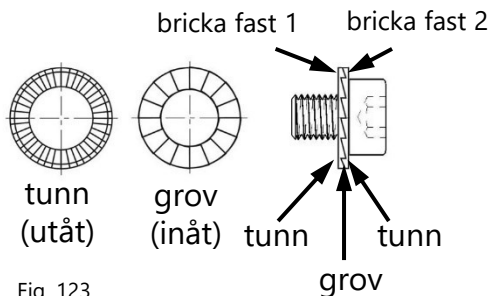

Fig. 123

10.7 Ändra kontrollen box joystick enheten



Varning!

Felaktig hantering av de elektroniska komponenterna kan leda till defekter eller fel på bandningssystemet.

1. För att förhindra att elektroniska komponenter drabbas av spänningsflashover under underhållsarbete måste den person som utför underhållet avleda sig själv (t.ex. genom att röra vid ett vattenrör).
2. Observera monterings- och demonteringssekvensen för att kunna avleda elektrostatiska laddningar på ett säkert sätt.

Steg 1

Klipp av bandet framför den vita rullen och fixa den med en tejp på bandet. Dra ut resten av bandet som finns kvar i bandningssystemet genom kedjan och släng det.



Fig. 124

Steg 2

Vik ner svängarmen.



Fig. 125

Steg 3

Ta bort locket „joystick“ genom att dra i handtagen, provided at the bottom side (locket funkar med hjälp av magnetar).



Fig. 126

Steg 4

Dra upp sväng armen igen.



Fig. 127

Steg 5

Först, ta bort pluggen på elkabeln och ta sedan bort alla andra pluggar.



Uppmärksamma!

Pluggarna är fastsatta med ett skruvuttag som måste låsas upp genom att vrids moturs. Ta bara bort pluggarna efteråt.



Fig. 128

Steg 6

Ta bort den 4 skruven på sidan av kontrollenheten.

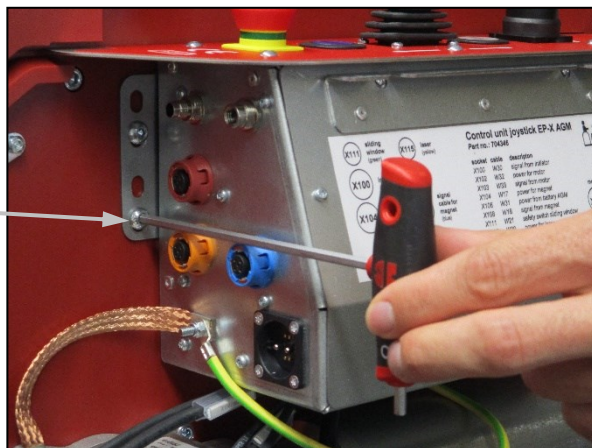

Fig. 129

Steg 7

Lossa nu försiktigt kontakten. anslutningarna på baksidan av kontrollenheten.



Uppmärksamma!

Koppla bort jordkabeln (grön-gul) sist.



Uppmärksamma!

För att koppla ur kontakten på den svarta/röda kabeln måste du dra i kontakten på pluggen.

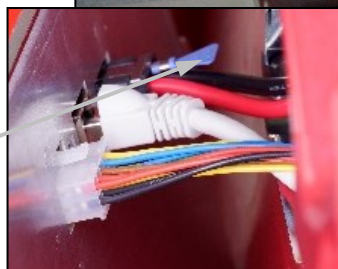
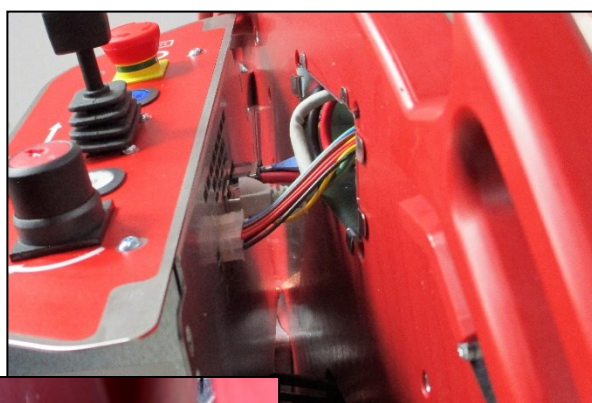

Fig. 130

Steg 8

Ta bort muttern på marken och dra sedan av den av jordkabeln och jordkabeln bandet.

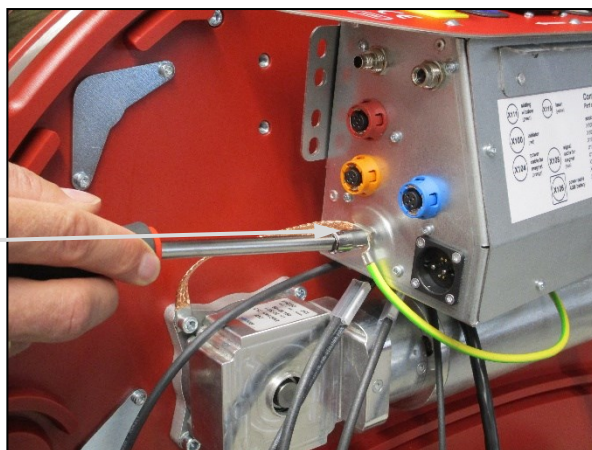

Fig. 131

Steg 9

Installationen av kontrollenheten görs i omvänd ordning av demonteringen. Vid anslutning av kablarna ska alltid informationen som finns på etiketten noteras (132a) på kontrollenhetens framsida.

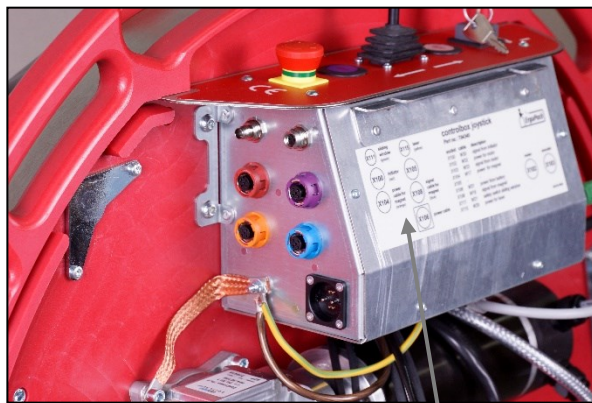

Fig. 132

132a



Uppmärksamma!

Plugganslutningen är placerad i förhållande till varandra genom en plastos och spar. När du har rätt position ska du ansluta kontakten och fästa den med skruvutaget. Detta uttag stängs genom att vridas medurs. Först då är funktionen för plug in anslutningen säkerhetsställd.

10.8 Ändrar kontrollen box display enheten



Varning!

Felaktig hantering av de elektroniska komponenterna kan leda till defekter eller fel på bandningssystemet.

1. För att förhindra att elektroniska komponenter drabbas av spänningsflashover under underhållsarbete måste den person som utför underhållet avleda sig själv (t.ex. genom att röra vid ett vattenrör).
2. Observera monterings- och demonteringssekvensen för att kunna avleda elektrostatiska laddningar på ett säkert sätt.

Steg 1

Först, ta bort kontroll box joysticken som det beskrivs i punkt 10.7.

Steg 2

Kör ut Tool-Lift så långt att locket „display” kan demonteras.



Fig. 133

Steg 3

Ta bort locket „display” genom att dra handtagen diagonallt nedåt. (Locket fungerar med hjälp av magneter).



Fig. 134

Steg 4

Lås upp den röda låsringen på kontakten på tätningshuvudets kabel genom att vrida den moturs. Ta bort kontakten.

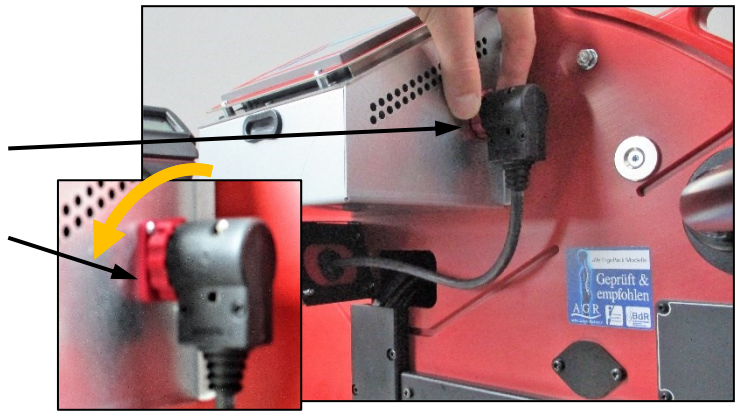

Fig. 135

Steg 5

Ta bort de 4 skruvarna på sidan av kontroll enheten ...



Fig. 136

... ta försiktigt bort kontrollboxen och efter det dra försiktigt kabeln genom kabelkanalen.

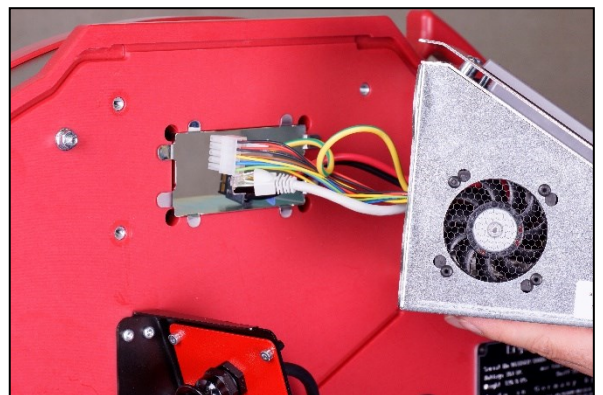

Fig. 137

Steg 6

Installationen av kontroll enheten görs i omvändordning av demonteringen.

10.9 Ändra motorn



Varning!

Felaktig hantering av de elektroniska komponenterna kan leda till defekter eller fel på bandningssystemet.

1. För att förhindra att elektroniska komponenter drabbas av spänningsflashover under underhållsarbete måste den person som utför underhållet avleda sig själv (t.ex. genom att röra vid ett vattenrör).
2. Observe the assembly and disassembly sequence in order to be able to safely discharge electrostatic charges.

Steg 1

Klipp av bandet framför den vita rullen och fixa den med en tejp på rullen. Dra ut resten av bandet som finns kvar i bandningssystemet genom kedjan och släng det.



Fig. 138

Steg 2

Fäll ner svängarmen.



Fig. 139

Steg 3

Ta bort locket „joystick“ genom att dra i handtagen, som finns i botten (skyddet är fixerat med magneter).



Fig. 140

Steg 4

Fäll upp svängarmen igen.



Fig. 141

Steg 5

Skruva loss de två pluggarna som är länkade till motorn på häger sida av kontrollenheten „joystick“.



Uppmärksamma!

Pluggarna är fastsatta med ett skruvuttag som måste låsas upp genom att vridas moturs. Ta bort pluggarna efteråt.

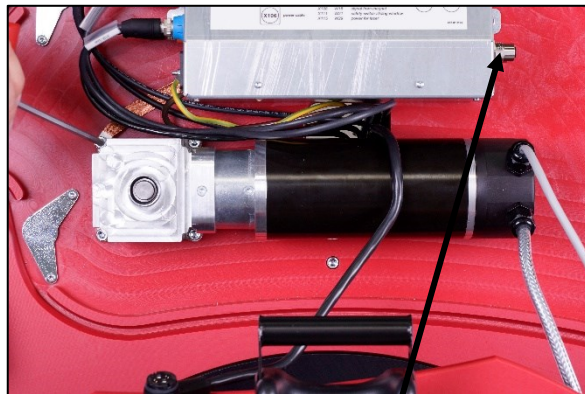

Fig. 142



Fig. 143

Steg 6

Ta först bort de 3 skruvarna (144a). på motorstödplattan, ta sedan bort skruven med jordbandet (144b) och ...

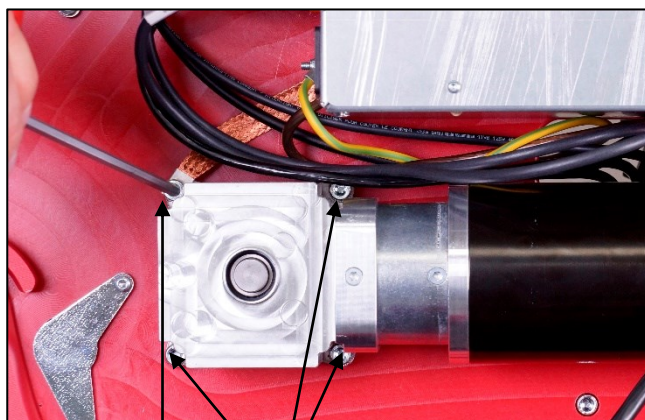

Fig. 144

144b 144a

... flytta nu motorn försiktigt.
Var försiktig så du inte tappar fjädernyckeln (145a).

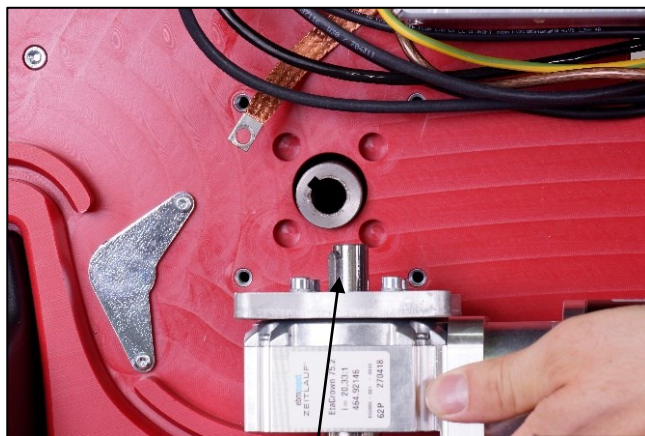

Fig. 145

145a

Steg 7

Installationen av motorn är gjord i omvändordning till demonteringen.



Uppmärksamma!

Plugganslutningen är placerad i förhållande till varandra genom en plastnos och spar. När du har rätt position ska du ansluta kontakten och fästa den med skruvuttaget. Detta skruvuttag måste stängas genom att vridas medsols. Först då är funktionen för plug-in-anslutningen säkerställd.

Fjädersnyckeln vid motorutgången måste placeras exakt mot spåret i axeln.

10.10 Rengöra/ersätta spännhjulet på svetsningsenhet

Rengöring av spännhjulet utan att demonteras

- Det finns ett tillträdeshål (146a) i skyddslocket under motorn. Spännhjulet och tooth-plattan kan rengöras med tryckluft genom detta tillträdeshål.
- Vid kraftig nedsmutsning måste matarhjulet demonteras.



Fig. 146

146a



Varning !

Använd skyddsglasögon när du ska rengöra med tryckluft!

Rengör spännhjulet genom att demontera / byta ut spännhjulet

- Lossa de 4 cylinder skruvarna (Torx) (4), reta bort bandskyddet bakåt(5) och sidokåpan (3).
- Ta bort spännhjulet (1) försiktigt.
- Ta bort kullagret (2) från spännhjulet.
- Rengör spänningshjulet med lufttryck.
- Om spännhjulets tänder är täckta med mycket smuts måste de rengöras noggrant med den medföljande trådborsten.
- Om några av tänderna är trasiga, but ut spänningshjulet (observera riktning, se pilen).

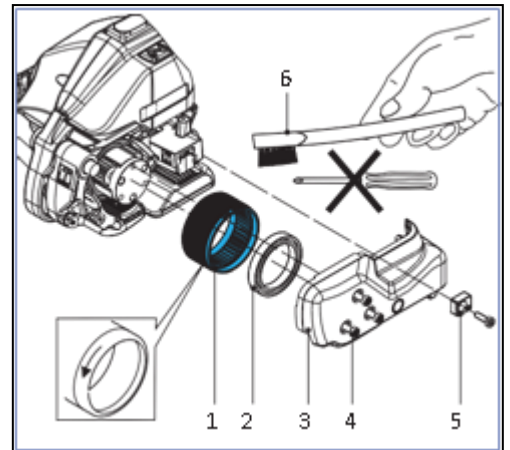

Fig. 147

- **Montaget** sker i omvänd ordning.
- Spänninghjulets inre kuggning skall smörjas lätt med Klüber grease GBU Y 131 (Microtube).



Uppmärksamma!

Spänningshjulet är extremt känsligt när det kommer i kontakt med hårt material speciellt metallobjekt. Hårda object spóm scruv mejsel eller liknande får inte under några omständigheter användas för rengöring. Spänningshjulet ska inte rengöras i ett roterande tillstånd eftersom det kan riskera skador på tänderna.

10.11 Rengöra/ersätta kuggplattan på svetsningsenhet



Varning !

Använd skyddsglasögon när du rengör med tryckluft!

- Ta bort panhuvudskruven (1).
- Lyft vipparmen mot handtaget och ta bort tooth-plattan(2).
- Rengör tooth-plattan med tryckluft.
- Om tandplattans tänder är täckta med mycket smuts måste den rengöras med medföljande trådborste.
- Kontrollera tandplattan för slitna tänder, om nödvändigt byt ut plattan.
- **Installationen** sker i omvändordning av demonteringen.
- Sätt fast huvudskruven (1) med skruvlåslack "medium-tight".

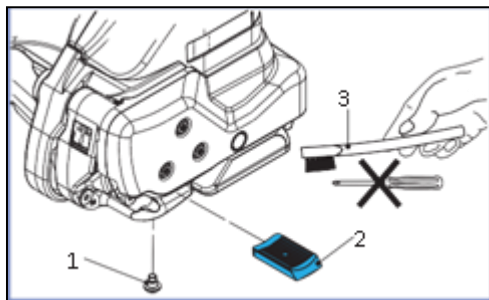

Fig. 148



Uppmärksamma!

Tandplatta (2) måste placeras så att den kan röra sig fritt i rocker!

10.12 Ersätta skärningskniven på svetsningsenhet

- Lossa 4 cylindriska Torx (3), ta bort bandet bakåt(4) och sidokåpan (2).
- Lossa cylinderskruven Torx (5), se till att du inte tappar tryckfjäders (7), ta bort kniven (1) med flanged bushing (6) och byt ut kniven
- **Installationen** sker i omvänd ordning för demonteringen.
- Innan du installerar kniven (1), kontrollera att tryckfjäders (7) på toppen av kniven fortfarande är monterad.
- Säkra pan head screw (5) med skruvsläckning "medium-tight".

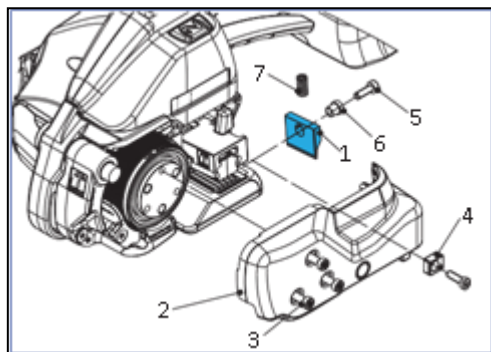

Fig. 149

11. Softvaru Uppdatering



Uppmärksamma!

Uppdatering av control enhet „Joystick“ och „Display“ får endast utföras av utbildad personal. Kode som behöves ges ut av er ErgoPack service partner.

Steg 1

Ta bort skyddet „joystick“ som beskrivs i sektion 10.7 steg 1 to 4 och ta bort skyddet „display“ enligt instruktionerna under punkt 10.8, steg 1 till 3.

Steg 2

Ta bort gummi piggarna från USB-port (150a/151a).



Fig. 150

150a



Fig. 151

151a

Steg 3

Tryck på „F3” knappen (1) på display och klicka på „next” (2) tills sida 6 (3) kommer upp på menyn. Lås upp locket (4) med motsvarande kod.

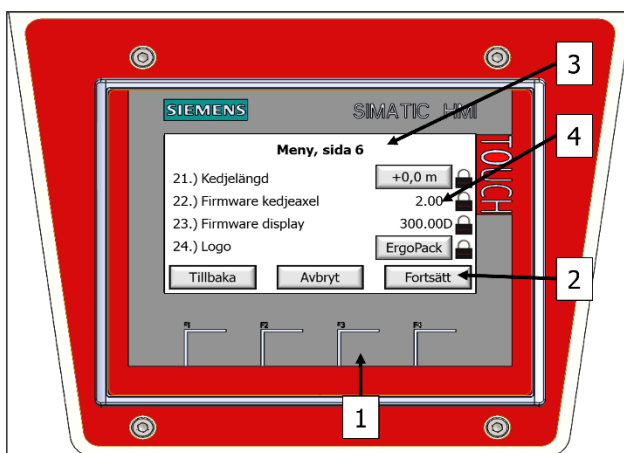

Fig. 152

Steg 4

Firmware kedjeaxel:

Efter upplåsningen, sätt in USB stickan med den nuvarande firmware i USB-porten på kontrollenheten „joystick” och sätt igång genom att bekräfta med „OK”.

Så snart uppdateringen är slutförd kommer den nya versionen att visas på displayen!

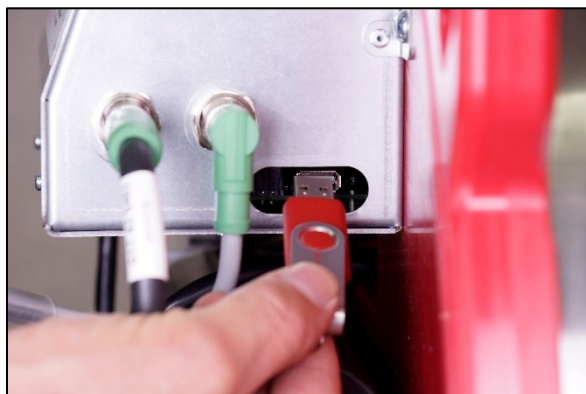

Fig. 153

Steg 5

Visning av firmware:

Efter upplåsning, sätt in USB stickan med den nuvarande firmware i USB-porten på kontrollenheten „display” och sätt igång genom att bekräfta „OK”. Fortsätt vidare enligt beskrivningen på sida 95.



Fig. 154

Steg 6

Procedur för uppdatering "display":

Efter bekräftelsen visas startcentret.

Välj nu „settings“.

Klicka på filen „Service & Commissioning“.

Välj sedan „Restore“

Sök i ditt USB-minne genom att klicka på "Search". När ditt USB-minne har hittats rullar du ner och klickar på „>“ för att gå till nästa steg.

Börja söka efter säkerhetskopiering genom att klicka på „Search“. När du har hittat säkerhetskopiering går du till nästa steg genom att klicka på ">" längst ner till höger.

Genom att bekräfta med " Accept " startar uppladdningsprocessen automatiskt och installationen börjar. Så snart meddelandet "EMERGENCY STOP pressed" visas tar du bort USB-stickan. När du har låst upp "EMERGENCY STOP" trycker du på "RESET". Nu är du i huvudmenyn.

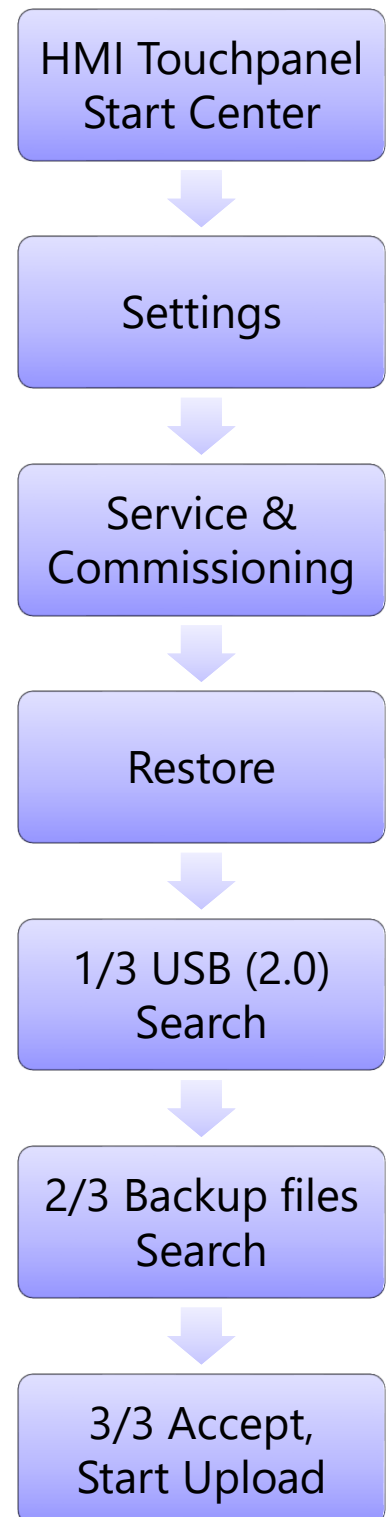

Fig. 155

12. Personal skyddsutrustning



Informera dig själv!

Innan du använder bandningssystemet måste brukas anvisningen läsas noggrant och förstås. Service och underhållning på systemet får endast utföras av utbildad personal.



Använd skydds hjälm!

Vid lasting av pallar som är högre än 1,20 m måste en säkerhetshjälm användas.

Man kan undvika att använda hjälmen om man vet om vilka risker som finns med plast kedjan som kan falla och även att man arbetar med försiktighet. Dessa instruktioner måste registreras skriftligt.



Skydda dig själv!

Använd skydds glasögon och skyddshandskar (som står emot vassa föremål) och också säkra skor.

13. Generel säkerhets varning för elverktyg



Varning !

Läs alla säkerhets varningar och instruktioner. Om detta inte hålls kan det leda till elektriska stötar, bränder och allvarliga skador.

Spara alla varningar och instruktioner för framtida referenser.

Termen „power tool“ i varningar hänvisar till ditt elverktyg eller batteridrivna (sladdlösa) elverktyg.

Arbetsplatsens säkerhet

- a) **Håll arbetsplatsen/området rent och väl upplyst.** Röriga och/eller mörka områden bjuder in olyckor.
- b) **Använd inte elverktyg i explosionsfarliga omgivningar, t.ex. i närheten av brandfarliga vätskor, gaser eller dam.** Elverktyg skapar gnistor som kan antända dam eller rök.
- c) **Håll barn och åskådare borta när du använder elverktyg.** Distans kan leda till att du förlorar kontrollen.

Elektrisksäkerhet

- a) **Strömverktogsuttagen måste matcha uttaget. Ändra aldrig pluggen på något sätt. Använd inte några adapterproppar med jordade verktyg.** Omodifierade kontakter och matchningsuttag reducerar risken för elektriska stötar.
- b) **Undvik kroppskontakt med jordade ytor som rör, radiatorer, interval och kylskåp.** Det finns en ökad risk för stötar om din kropp är jordad.

- c) **Utsätt inte elverktyg för regn eller annat blött tillstånd.** Om det kommer in vatten i elverktyg ökar risken för elektriska stötar.
- d) **Missa inte sladden. Använd aldrig sladden för att bära, dra eller för att dra ur elverktyget. Håll sladden borta från värme, olja, vassa kanter och rörliga delar.** Skadade eller intrasslade sladdar ökar risken för elektriska stötar.
- e) **Använd en förlängningsladd som är lämplig för utomhusbruk om du använder ett elverktyg utomhus. Om det är oundvikligt att använda ett elverktyg på ett fuktigt ställe, använd en skyddad strömförsörjningsenhet (residual current device).** Användning av en RCD minskar risken för elektrisk stöt.

Personlig säkerhet

- a) **Var försiktig, se vad du gör och använd sunt förnuft när du använder ett elverktyg. Använd inte ett elverktyg när du är trött eller påverkad av droger, alkohol eller medicin.** Ett ögonblick av ouppmärksamhet vid användning av elverktyg kan leda till allvarlig personskada.
- b) **Använd personlig skyddsutrustning. Använd alltid ögonskydd.** Skyddsutrustning som skyddsmasker, skyddsskor, slitskydd eller hörselskydd bör användas under lämpliga förhållanden för att minska personskador.
- c) **Förhindra oavsiktlig start. Se till att strömbrytaren är i avläge innan du ansluter till strömkällan och / eller batteriet, hämtar eller bär verktyget.** Bärande kraftverktyg med ditt finger på strömbrytaren eller strömbrytare som har strömbrytaren inbjuder till olyckor.
- d) **Ta bort eventuell justeringsnyckel eller skiftnyckel innan du slår på verktyget.** En skiftnyckel eller en nyckel som är kvar på en roterande del av verktyget kan leda till personskada.

- e) **Håll rätt fot och balans hela tiden.** Detta möjliggör bättre kontroll av elverktyget i oväntade situationer.
- f) **Klä dig ordentligt. Använd inte lös kläder eller smycken. Håll ditt hår, kläder och handskar borta från rörliga delar.** Lösa kläder, smycken eller långt hår kan fångas i rörliga delar.
- g) **Om enheter är anordnade för anslutning av dammutvinning och uppsamlingsanläggningar, se till att de är anslutna och korrekt använda.** Användning av dammsugning kan minska dammrelaterade faror.

Användning och vår av elverktyg

- a) **Tvinga inte kraftverktyget. Använd rätt verktyg för din applikation.** Det korrekta kraftverktyget gör jobbet bättre och säkrare med den takt som det var konstruerat för.
- b) **Använd inte verktyget om strömbrytaren inte slår på och av.** Kraftverktyg som inte kan styras med strömbrytaren är farlig och måste repareras.
- c) **Koppla ur kontakten från strömkällan och / eller batteriet från elverktyget innan du gör några justeringar, byta tillbehör eller spara elverktyg.** Sådana förebyggande säkerhetsåtgärder minskar risken för att verktyget startas av misstag.
- d) **Förvara inaktiv kraftverktyg utom räckhåll för barn och låt inte personer känna till elverktyget eller dessa instruktioner för att använda elverktyget.** Elverktyg är farliga i händerna på utbildade användare.
- e) **Underhåll elverktygen. Kontrollera om felaktig delning, bindning av delar och eventuella andra förhållanden som påverkar hur verktyget kan fungera. Om det är skadat, har redskapet reparerats före användning.** Många olyckor orsakas av dåligt underhållna kraftverktyg.
- f) **Håll skärverktygen skarpa och rena.** Korrekt underhållna skärverktyg med skarpa skäreppor är mindre benägna att fastna och är lättare att styra.

- g) Användning av elverktyget för operationer som skiljer sig från de avsedda kan resultera i en farlig situation.** Användning av elverktyget för operationer som skiljer sig från de avsedda kan resultera i en farlig situation.

Användning och vård av batteriladdare

- a) Ladda bara med laddaren som anges av tillverkaren.** En laddare som passar för en typ av batteripaket kan skapa brandrisk vid användning med ett annat batteri.
- b) Använd endast elverktyg med specifikt angivna batteripaket.** Användning av andra batteripaket kan medföra risk för skada och brand.
- c) När batteriet inte är i bruk, håll det borta från andra metallföremål, som pappersklämmor, mynt, nycklar, naglar, skruvar eller andra små metallföremål som kan ansluta från en terminal till en annan.** Kortslutning av batteripolarna kan orsaka brännskador eller brand.
- d) Under missförhållanden kan vätska sprutas ut från batteriet. Undvik kontakt. Om kontakt vid olyckshändelse sker, spola med vatten. Om vätska kommer i kontakt med ögonen, sök medicinsk hjälp.** Vätska som sprutas ut från batteriet kan orsaka irritation eller brännskada.

Service

- a) Har ditt elverktyg serviserat av en kvalificerad reparatör med endast identiska reservdelar.** Detta säkerställer att elverktygets säkerhet upprätthålls.

