

Orjinal Kullanma Kılavuzu

ErgoPack

700X-AGM/713X-AGM/726X-AGM/745X-AGM

Uygunluk Beyanı

AB uygunluk beyanı (2006/42 / EG sayılı AB makine direktifinin amaçları için)

Bu belge ile beyan edilirki,

ErgoPack Deutschland GmbH
Hanns-Martin-Schleyer Str. 21
89415 Lauingen

Şirketi olarak, işbu beyanda belirtilen type "ErgoPack 700X-AGM, 713X-AGM, 726X-AGM, 745X-AGM", konsept ve Yapımı nedeniyle ve tarafımızdan piyasaya sürülen temel ile uyumlu versiyonlar, tümüyle AB Yönetmeliğinin sağlık ve güvenlik gereksinimleriyle uyumludur.

Bu bildirim sistemimizde izniniz olmadan bir değişiklik yapılması durumunda geçerliliğini yitirir.

İlgili AB direktifleri:

AB Makine Yönetmeliği (2006/42/EG)
Elektromanyetik uyumluluk konusunda
AB Rehberi (2014/30/EU)

Yürürlükteki standartlar

EN 12100: 2010
EN 415-1: 2014
EN 415-8: 2008
EN 61000-4-3: 2006
EN 55011: 2016

Çemberleme sisteminden beri:

0421HXXX/11505

Üretim yılından beri:

2021

Lauingen, 27 Nisan 2021

ppa. Karlheinz Arker

Karlheinz Arker
Teknik Direktör

Teknik dokümantasyon yayınlamak için yetkili temsilci:

ErgoPack Deutschland GmbH
Hanns-Martin-Schleyer-Str. 21
D-89415 Lauingen

Declaration of conformity

UK Declaration of Conformity

We, ErgoPack Deutschland GmbH
Hanns-Martin-Schleyer Str. 21
89415 Lauingen, Germany

hereby declare, that the Ergonomic Pallet Strapping Systems type "ErgoPack 700X-Li, 713X-Li, 726X-Li, 745X-Li", to which this declaration refers, comply with the respective relevant and basic health and safety requirements of the United Kingdom directives because of their concept, type of construction and the strapping systems we have brought on to the market.

This declaration loses its validity if a change is made to the system without our permission.

Respective United Kingdom directives: Supply of Machinery (Safety) Regulations 2008 (UK SI 2008 No. 1597)
Electromagnetic Compatibility Regulations 2016 (UK SI 2016 No. 1091)

Applied standards BS EN ISO 12100: 2010
BS EN 415-1: 2014
BS EN 415-8: 2008
BS EN 61000-4-3: 2006
BS EN 55011: 2016

Since strapping system: EP1015XXXX
Since year of manufacture: 2022

Lauingen, 5th of April, 2022

Karlheinz Arker
Technical Director

Authorised representative for publishing technical documentation:
ErgoPack Deutschland GmbH
Hanns-Martin-Schleyer-Str. 21
D-89415 Lauingen

Table of contents

1. Kullanma Kılavuzu Geçerliliği	6
2. Genel bilgiler	7
2.1 Çemberleme sisteminin taşınması	7
2.2 Çemberleme sisteminin park edilmesi	7
2.3 Çalışma alanı gereksinimleri	8
2.4 Çevre koşulları	8
2.5 Enerji kaynağı şarj cihazı/batarya	9
2.6 Çevre sağlığı ile ilgili uyarılar	10
2.7 Uyarı sembollerinin anlamı, sunum kuralları	11
2.7.1 Sembollerin açıklaması	11
2.7.2 Güvenlik gösteriminin açıklanması	12
3. Koruyucu önlemler için öneriler	13
3.1 Akü ve şarj cihazı için güvenlik kuralları	14
4. Tanımlama	15
4.1 Tasarım	15
4.2 Kontrol paneli çemberleme sistemi	16
4.3 Dokunmatik ekranlı çemberleme sistemi	16
4.4 Kontrol paneli sızdırmazlık başlığı	17
4.5 36V şarj cihazının gösterimi ve devreye alınması	18-19
5. Teknik veriler	20
5.1 Çemberleme sistemi	20-21
5.2 Sızdırmazlık ünitesi	21-22
6. Kullanım amacı	23
7. Kullanım şekli	24
7.1 Şarj aleti	24
7.2 Bataryayı şarj etmek	24-27
7.3 Sızdırmazlık ünitesinde kayış genişliğinin ayarlanması	28
7.4 Çemberleme sisteminin açılması	29
7.5 Tarih ve saatin ayarlanması	30-31
7.6 Sızdırmazlık ünitesinde kayış gerginlik aralığının ayarlanması	32

7.7	Sızdırmazlık ünitesinde kayış gerginliğinin ayarlanması	33-34
7.8	Sızdırmazlık ünitesinde çalışma modunun ayarlanması	35-36
7.9	Favori seçimi	36
7.10	Kaynatma zamanı ayarlama	37
7.11	Çember bobini değişimi	38-46
7.12	Palet genişliğini ayarlama	47
8.	Kullanım talimatı	48
8.1	Çemberleme	48-52
8.2	70 cm üzerindeki paletleri gerdirme ve kaynatma	53-56
8.3	Kaynatma kontrolü	57
8.4	70 cm altındaki paletleri gerdirme ve kaynatma ErgoPack standard Tool-Lift ile	58-60
9.	Riskler	61-64
10.	Servis ve tamir	65
10.1	Zincirli mızrak temizliği	65
10.2	Zincirli mızrak değişimi	66-70
10.3	Yönlendirici kayığı değiştirmek	71-73
10.4	Bireysel zincir bağlantılarını değiştirme	74
10.5	Uzunluk ayarlama kayışını değiştirme	75-76
10.6	Sızdırmazlık ünitesinin değiştirilmesi	77-79
10.7	Kontrol kutusu kumanda kolu birimini değiştirme	80-83
10.8	Kontrol kutusu ekran ünitesini değiştirme	84-85
10.9	Motorun değiştirilmesi	86-89
10.10	Sızdırmazlık ünitesindeki gergi çarkının temizlenmesi/değiştirilmesi	90-91
10.11	Sızdırmazlık ünitesindeki dış plakasının temizlenmesi/değiştirilmesi	91
10.12	Sızdırmazlık ünitesindeki kesicinin değiştirilmesi	92
11.	Yazılım güncellemeleri	93-95
12.	Kişisel koruyucu ekipman	96
13.	Elektrikli el aletleri için genel güvenlik uyarıları	97-100

1. Kullanma Kılavuzu Geçerliliđi

Bu kılavuzdaki talimatlarda ErgoPack 726X-AGM örnek alınmıştır.

"ErgoPack 700X-AGM" modelinde, çemberleme cihazı hakkındaki tüm açıklamalar dahil değildir.

Bu kullanma kılavuzu řu modeller için geçerlidir:

ErgoPack 700X-AGM

Elektrikli tahrikli çemberleme sistemi, elektronik kontrollü kumanda kolu, sızdırmazlık ünitesi olmadan.

ErgoPack 713X-AGM

Elektrikli tahrikli çemberleme sistemi, elektronik kontrollü kumanda kolu, kayış genişliđi için bir sızdırmazlık ünitesi ile 9-13mm ve maksimum 1200N germe kuvveti

ErgoPack 726X-AGM

Elektrikli tahrikli çemberleme sistemi, elektronik kontrollü kumanda kolu, kayış genişliđi için bir sızdırmazlık ünitesi ile 12-16mm ve maksimum 2500N germe kuvveti.

ErgoPack 745X-AGM

Elektrikli tahrikli çemberleme sistemi, elektronik kontrollü kumanda kolu, kayış genişliđi için bir sızdırmazlık ünitesi ile 15-19mm ve maksimum 4500N germe kuvveti.

2. Genel bilgiler

2.1 Çemberleme sisteminin taşınması

Çemberleme sistemi iki el kulbu ile dik olarak itilebilir (Şekil 1). İtmek için çember kasağı tarafındaki iki kılavuz tekerinin frenlerini serbest bırakmalısınız (Şek.1a).

2.2 Çemberleme sisteminin park edilmesi

Çemberleme sistemini park ettikten sonra, sistemin kaymasını önlemek için iki kılavuz tekerinin (Şekil 1a) frenlerini çember kasağı tarafından kilitlemeniz gerekir.

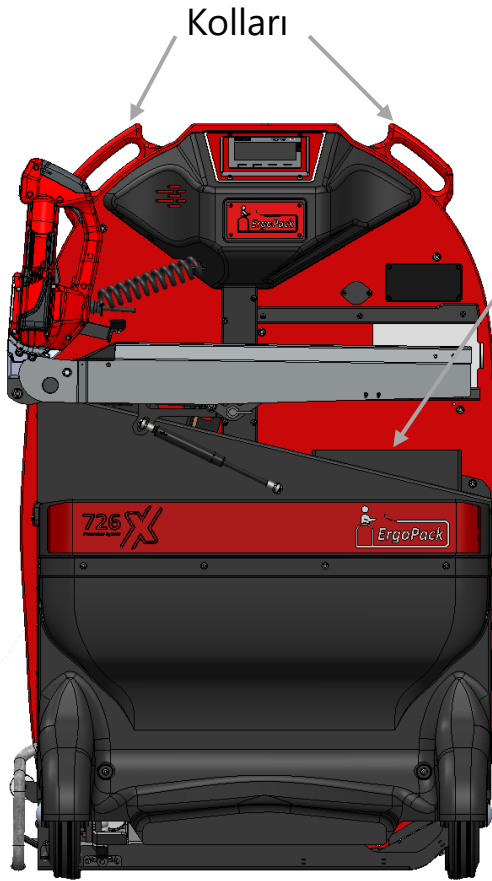

Şekil 1

Kullanma talimatları

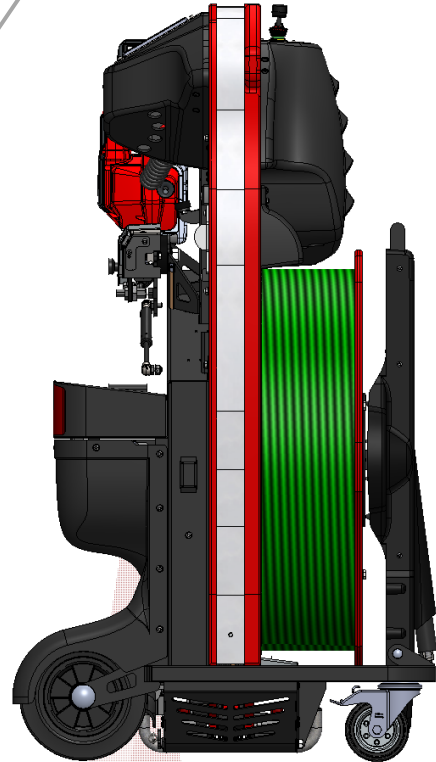

Şekil 1a

Park frenli
kılavuz tekerleği

TR (AGM)

2.3 Çalışma alanı gereksinimleri

Çemberleme sırasında güvenli bir işlem için, sistemin paletin önüne doğru yerleştirilmesi gerekir. Bu nedenle, çemberlenecek paletin önünde en az 1,10 m genişliğinde bir serbest alan gereklidir.

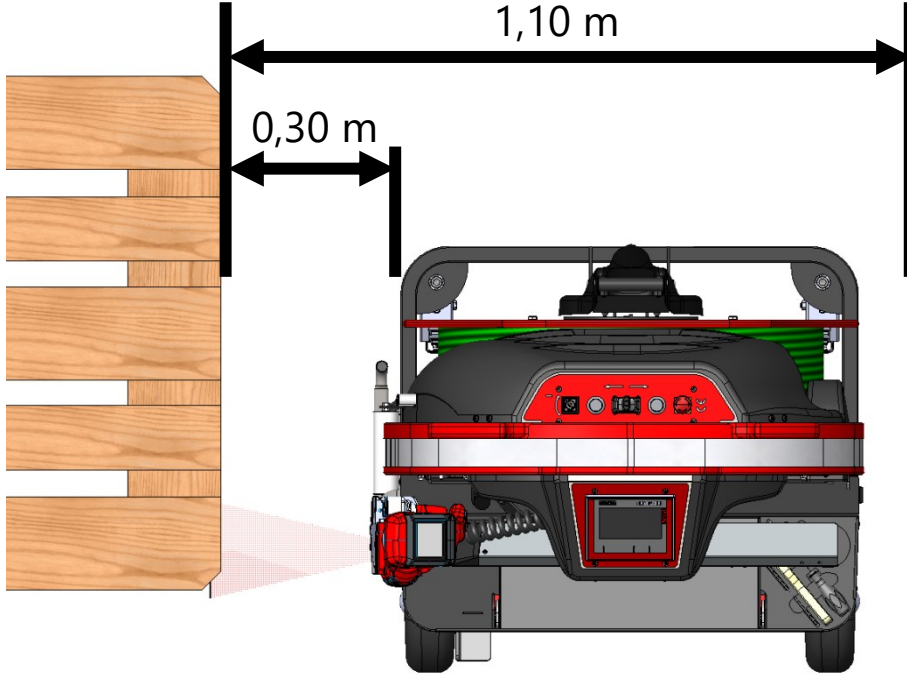

Şekil 2

2.4 Çevre koşulları

Çemberleme sistemi sadece kapalı ve kuru alanda kullanılmalıdır, aksi takdirde elektrik çarpması riski göz ardı edilemez.

Çalışma sırasındaki ortam sıcaklığı 50 ° C'yi geçmemeli ve 0 ° C'nin altına düşmemelidir.

Çemberleme sistemi için elektriksel olarak iletken bir zemin önerilir.

2.5 Energy supply charger/battery

Şarj cihazı	3 stage charger
Prim.:	198-264 VAC 50/60 Hz max. 2,0A
Sec.:	44,5V DC/4,5A
Maks. güç:	200W
Batarya kutusu	3 x 12V AGM batarya
Ağırlık:	19,5 kg
Şarj Süresi:	yaklaşık 10 saat
Çalışma sıcaklığı aralığı:	5°C - 40°C
Çemberleme sayısı:	Şarj başına 650 standard çemberleme*
Kullanım ömrü:	yaklaşık 300 – 500 şarj

***standard çemberleme:**

Batarya kutusu: 100 şarj etme ve boşaltma çevrimi

Çember: 13mm PET (tam çember bobini)

Sızdırmazlık ünitesi: 726X, SOFT gerginlik modunu ayarlamadan 900N gerilim kuvveti, kaynak süresi 2. aralık

Palet: palet genişliği 0,8 m, palet yüksekliği 1,15 m

Çemberleme hızı: hızlı

Oda sıcaklığı: 20 ° C

2.6 Çevre saęlıęı ile ilgili uyarılar

Makinanın üretimi için, saęlıęa zarar verecek herhangi bir şekilde fiziksel ve kimyasal maddeler kullanılmamıştır.

Atıkların imhasıyla ilgili geçerli ulusal kural ve yönetmeliklerin göz önünde bulundurulması gerekir. Ambalajın, ürünün ve parçaların uygun bir şekilde imha edilmesini saęlayın.

Satıcı, çevre saęlıęını bozmayacak bir akü bertarafı önerir.

- Akü'yü açmayınız.
- Kullanılmış akü'yü çöpe, ateşe veya suya atmayınız.

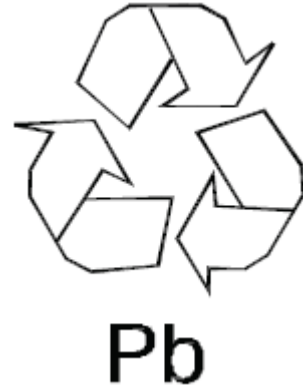

Şekil 3

2.7 Uyarı sembollerinin anlamı, sunum kuralları

2.7.1 Sembollerin açıklaması



Genel uyarı işareti



Lazer radyasyonuna karşı uyarı



Ezilme tehlikelerine karşı uyarı



Kalp pili veya implante edilmiş defibrilatörü olan kişiler için çalıştırmayın.



İlgili Avrupa direktifleri ile uyumlu



Kurşun aküler için sembol
(geri dönüştürülebilir malzeme içerir).

Pb



Evsel atıklarla birlikte atmayın

Pb



Talimatları izleyin

2.7.2 Güvenlik gösteriminin açıklanması



Uyarı!

Orta riskli bir tehlikeyi belirtir.
Kaçınılmaması halinde ölüm veya ciddi yaralanmaya neden olabilir.



Dikkat!

Hafif riskli bir tehlikeyi belirtir.
Kaçınılmaması halinde hafif veya orta dereceli yaralanmaya neden olabilir.



Dikkat!

Değerlendirilmesi gereken bir durumu belirtir.
Değerlendirilmemesi halinde maddi hasara veya kötü çalışma sonuçlarına neden olabilir.



Not!

Faydalı, ek bilgileri belirtir.

3. Koruyucu önlemler için öneriler

Bu kullanma kılavuzu çemberleme sistemini ve düzenlemelere göre nasıl kullanılacağını anlamanıza yardımcı olacaktır. Çalıştırma talimatları, çemberleme sisteminin güvenli, doğru ve ekonomik bir şekilde nasıl kullanılacağına dair önemli notlar içermektedir.

Notlara uymak, tehlikelerden, onarımlardan ve arıza sürelerinden kaçınmanıza yardımcı olur ve ayrıca çemberleme sisteminin güvenilirliğini ve ömrünü artırır.



Not!

Çalıştırma talimatları, çemberleme sisteminin kullanıldığı yerde bulunmalıdır (sürgülü pencerenin altında, bkz. Şekil 1).

Çemberleme sistemini ilk kez kullanmadan önce, kullanım talimatlarının sistemle çalışan herkes tarafından okunması, anlaşılması ve kullanılması gerekir. Bu işler işletme, bakım ve onarımı içerir! Bölüm 8 ve bölüm 10'e bakınız.

Kazaların önlenmesi için işletme talimatlarına ve ülkedeki kurallara ve kullanım yerlerine ek olarak, güvenli ve uygun ve profesyonel standartlara uygun olarak çalışmak için tanınmış özel kurallara da uyulması gerekir.

Çemberleme sistemini yetkisiz erişime karşı korumak için, anahtarın ana şalterden çıkarılması ve güç kaynağının batarya kutusundan çıkarılması önerilir.

Anahtar yetkisiz erişime karşı korunmalıdır.

3.1 Akü ve şarj cihazı için güvenlik kuralları

- Her kullanımdan önce fişi ve kabloyu kontrol edin ve hasar görmüşlerse bir uzman tarafından değiştirmelerini sağlayın.
- Şarj cihazı yalnızca çemberleme sistemi ile birlikte verilen bataryalar için tasarlanmıştır. Başka üreticilerin bataryalarını şarj etmeyin, sadece orijinal yedek parçalar kullanın.
- Şarj cihazını ve bataryayı neme karşı koruyun; onları yalnızca kuru odalarda çalıştırın.
- Pili açmayın ve darbelerden, sıcaktan ve ateşten koruyun. Patlama tehlikesi vardır!
- Pilleri kuru ve soğuğa karşı korunaklı bir yerde saklayın. Ortam sıcaklığı +50 ° C'yi geçmemeli ve -5 ° C'nin altına düşmemelidir.
- Hasarlı piller tekrar kullanılamaz ve uygun şekilde atılmalıdır.



Not!

- Şarj cihazının ve ErgoPack sisteminin bağlantı fişini ilgili olmayan nesnelere ve kirden uzak tutun.
- Pilin fişi ve prizi, şarj cihazı ve elektrik kablosu manyetik bir bağlantıya sahip. Örneğin metalik partiküller talaş veya delme cipsleri veya benzerleri yapışır ve bağlantıların zarar görmesine neden olabilir.
- Fiş ve priz bu nedenle metalik parçacıklardan uzak tutulmalı ve bu parçacıkların yapışmaması için düzenli olarak kontrol edilmelidir. Temizlik için, sentetik kıllı bir fırça ile birlikte basınçlı hava kullanılması en iyisidir.

4. Tanımlama

4.1 Tasarım



Şekil 4



Şekil 5

Kontrol paneli

Güvenli kesici

Çember bobini dispanseri

Kontrol ekranı



Şekil 6



Şekil 7

Sızdırmazlık ünitesi

Sürülebilir pencere ile güvenlik şalteri

Kullanma talimatları

Tool-Lift

Batarya kutusu kapağı

4.2 Control panel strapping system



Ana şalter (güç kaynağı 0/1)

OFF düğmesi
(güç kaynağının bağlantısını keser)

Kumanda kolu (Zincirli Mızrağı hassas hız kontrolü ile içeri ve dışarı hareket ettirme)

Sıfırlama anahtarı (açarken işlev kontrolü ve arızaların onaylanması)

ACİL DURDURMA ANAHTARI
(çemberleme sistemini durdurur)

Şekil 8

4.3 Dokunmatik ekranlı çemberleme sistemi



Şekil 9

Dokunmatik ekran: çemberleme sistemindeki palet genişliği gibi tüm parametreleri ayarlamak için

Fonksiyon tuşu F1 – F4:

- F2 Çember bobini değiştirme tuşu
- F3 Menü

4.4 Kontrol paneli sızdırmazlık başlığı

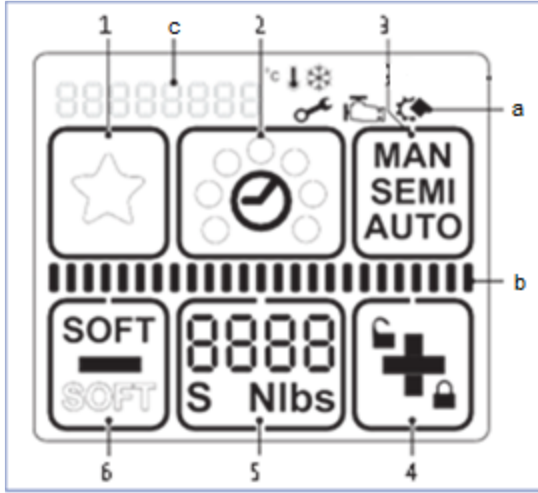

Şekil 10

- 1 "Sık Kullanılanlar"
- 2 "Kaynak Süresi"
- 3 "Çalışma Modu" Tuş Takımı"
- 4 "Artı ve Tuş Kilidi"
- 5 "Gerdirme Gücü"
- 6 "Eksi ve Soft gerdirme"
- a "Bilgi sembolleri"
- b Durum göstergesi çubuğu
"Germe/Kaynak"
- c "Mesajlar" ekranı"



Ekran aktif.



Kaynak işlemi bitti, alet çıkarılabilir.



Uygulama hatası: geçici sistem hatası, operatör tarafından düzeltilebilir.



Alet hatası: sabit sistem hatası, hatayı düzeltin.
Hata düzeltilemezse -> ErgoPack servisine ulaşın

4.5 36 V şarj cihazının gösterimi ve devreye alınması

Kırmızı batarya muhafazasının içinde 3 x 12V AGM batarya takılı ve birbirine bağlı. ErgoPack 36V şarj cihazı bu bataryaları şarj eder.

36V şarj cihazındaki yeşil veya sarı renkli LED gösterge ışığı, şarj cihazının farklı çalışma durumlarının yanı sıra batarya takımının şarj durumunu gösterir.

- 1.) Şarj cihazı ana güç kaynağına takıldığında, şarj işlemi derhal başlar; bu, bir batarya paketinin bağlı olup olmamasından bağımsız olarak sarı renkli bir LED gösterge ışığıyla gösterilir.
- 2.) Şimdi pil takımını şarj cihazına bağlayabilirsiniz. Şarj işlemi tekrar başlar, böylece sarı LED gösterge ışığı sarı kalır. Piller şarj olacak.
- 3.) LED gösterge ışığı yeşil yandığında, şarj işlemi sona erer, piller tam olarak şarj edilir ve şarj cihazı koruma moduna geçer. Pillerin aşırı şarj edilmesi mümkün değildir.
- 4.) Batarya kutusunu şarj cihazından çıkardığınızda, LED gösterge ışığı yeşil kalır ve şarj cihazının çalışmaya hazır olduğunu gösterir.
- 5.) Batarya takımı tekrar bağlandığında yeni bir şarj işlemi başlar, LED gösterge ışığı bataryalar tamamen şarj oluncaya kadar tekrar sarı renkte yanar ve ardından yeşile döner.
- 6.) Şarj cihazı ana güç kaynağına takılı kaldığı sürece, 5. maddede açıklanan adımlar uygulanır. Şarj cihazı ana güç kaynağından çıkarılır ve tekrar takılırsa, ilk önce 1. maddede açıklanan adımları ve ardından bir sonraki adımları izleyiniz.

Şarj işlemi sırasında batarya takımını şarj cihazından çıkarmayın!



Dikkat!

Şarj süresi yaklaşık 10 saat. Batarya takımı yalnızca şarj cihazındaki LED gösterge ışığı sürekli yeşil renkte yandığında tam olarak şarj olmuştur!

LED gösterge ışığı
Otomotiv sigortaları
10A / 32V



Şekil 11

Turuncu	→ 4,5 A
Sarı	→ 44,5 V
Yeşil	→ 41,4 V
(Hazır/Bekleme)	

5. Teknik veriler

5.1 emberleme sistemi

Boyutlar (tüm tipler)

Uzunluk	665 mm
Genişlik	770 mm
Yükseklik	1200 mm

Ağırlık (isteğe bağlı ekipman olmadan):

ErgoPack 700X-AGM (batarya dahil)	106 kg
ErgoPack 713X-AGM (batarya dahil)	114 kg
ErgoPack 726X-AGM/745X-AGM (batarya dahil)	115 kg

Maksimum zincir hızı:

Yavaş seviyede emberleme

Yatay olarak çıkış:	27 m/dak.
Dikey olarak çıkış:	53 m/dak.
Dikey olarak dönüş:	52 m/dak.
Yatay olarak dönüş:	39 m/dak.

Orta seviyede emberleme

Yatay olarak çıkış:	29 m/dak.
Dikey olarak çıkış:	58 m/dak.
Dikey olarak dönüş:	57 m/dak.
Yatay olarak dönüş:	45 m/dak.

Hızlı seviyede emberleme

Yatay olarak çıkış:	66 m/dak.
Dikey olarak çıkış:	78 m/dak.
Dikey olarak dönüş:	76 m/dak.
Yatay olarak dönüş:	65 m/dak.

ember bobini deęiştirme: ember ayarlama

Çıkış hareketi:	10 m/dak.
Giriş hareketi:	8 m/dak.

Maksimum Zincir itme:

310 N

Plastik çember

Çember kalitesi	Polypropylen (PP) Polyester (PET)
Çember genişliği 713X, ayarlanabilir	9-10 mm / 12-13 mm
726X, ayarlanabilir	12-13 mm / 15-16 mm
745X, ayarlanabilir	15-16 mm / 18-19 mm
Çember kalınlığı 713X	0,40-0,80 mm (PET) 0,50-0,80 mm (PP)
726X	0,50-1,00 mm (PET/PP)
745X	0,80-1,30 mm (PET/PP)

5.2 Sızdırmazlık ünitesi

Ağırlık: 3,8 – 4,3 kg*
(kablo dahil)

Boyutlar
(kablo dahil)

Uzunluk	335 mm
Genişlik	140 mm
Yükseklik	180 mm

Gerdirme gücü

713X	150-1200 N
726X	400-2500 N
745X	400-4500 N

Gerdirme hızı

290 mm/s (713X)
220 mm/s (726X)
120 mm/s (745X)

Kaynatma türü

sürtünme kaynaklı sızdırmazlık

*kullanılan türe bağlı olarak

Ölçülen A-Değeri

Yayılan ses basınç seviyesi

(EN ISO 11202)

(EN 60745-1/2:2009)

713X	L _{pA}	79 dB (A)	L _{pAeq}	77 dB (A)
726X	L _{pA}	78 dB (A)	L _{pAeq}	82 dB (A)
745X	L _{pA}	79 dB (A)	L _{pAeq}	81 dB (A)

Ortalama ses gücü seviyesi

(EN 60745 -1/2:2009)

713X	LW ^{Aeq}	88 dB (A)
726X	LW ^{Aeq}	93 dB (A)
745X	LW ^{Aeq}	92 dB (A)

Hata payı

713X	3,0 dB (A)
726X	3,0 dB (A)
745X	3,0 dB (A)

El kol titreşimi Tool-lift kullanılmadan

(EN 60745-1/2:2009)

713X	a 2,4 ms ⁻²
726X	a 2,4 ms ⁻²
745X	a 2,3 ms ⁻²

Hata payı

713X	1,5 ms ⁻²
726X	1,5 ms ⁻²
745X	1,5 ms ⁻²

6. Kullanım amacı

Çemberleme sistemi paletleri çemberlemek için tasarlanmıştır (makine destekli elle çemberleme). Çemberleme sırasında güvenli ve ergonomik çalışma için tasarlanmış ve üretilmiştir.

Çemberleme sistemi sadece plastik çemberlerle (polipropilen PP ve polyester PET) çemberleme için uygundur. Çelik çemberlerle çemberleme bu çemberleme sistemi ile mümkün değildir.

Çemberleme sistemi, açık ve ambalajsız gıda ürünlerini çemberlemek için tasarlanmamıştır.

Yanıcı ürünlerin (yüksek derecede yanıcı, patlayıcı bkz. tehlikeli maddeler tablosu) çemberlenmesi sadece uygun dış ambalajlarda mümkündür.

Ayarlanan gerilim kuvveti, çemberlenecek paketlenmiş ürünlere uygun olmalıdır. Çemberleme sistemi inşa edilirken tehlikeli ürünlerin veya ambalajlarının zarar görmesi nedeniyle herhangi bir risk göz önünde bulundurulmamıştır.

Çemberleme sistemi patlayıcı atmosfere sahip alanlarda (ATEX alanları) çemberleme için tasarlanmamıştır.

Çemberleme elektrostatik yük oluşturur. Bunlar %45'ten fazla bağıl nem ve iletken veya elektrostatik olarak dağıtıcı bir zemin ile azaltılabilir (yayıma direnci $10^9 \Omega$).

Çemberleme sistemi, kalp pili veya defibrilatör gibi implantları olan kişiler tarafından kullanılmaya uygun değildir.

7. Kullanım şekli



Dikkat!

Çemberleme sistemini ilk defa kullanmadan önce, dış hasarlara karşı görsel bir inceleme yapılmalıdır.

7.1 Şarj cihazı

Ana voltaj, model plakasındaki detaylara uygun olmalıdır. Şarj cihazı yalnızca verilen 36V pil takımını şarj etmek için uygundur.

7.2 Bataryayı şarj etmek

- 1.) Şarj cihazını ana voltaja bağlayın.
- 2.) Pilin kapağını açın (dış köşelerden çekerek aşağıda gösterildiği gibi).



Şekil 12

3.) Fişi (13a) akü paketinden (14a) ayırın ve kablunun serbestçe aşağıya sarkmasına izin verin.



Şekil 13

13a

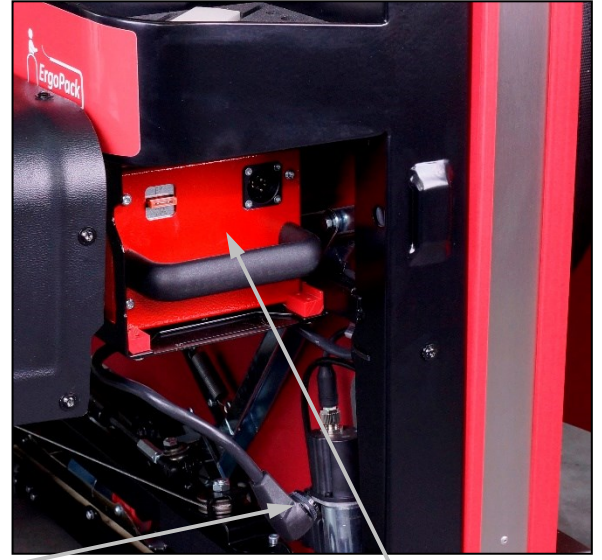

Şekil 14

14a



Uyarı!

Pili yalnızca ErgoPack 36V şarj cihazıyla şarj yuvasından şarj edin!

4.) 36V şarj cihazının fişini (16a) pil takımının yuvasına (15a) takın.

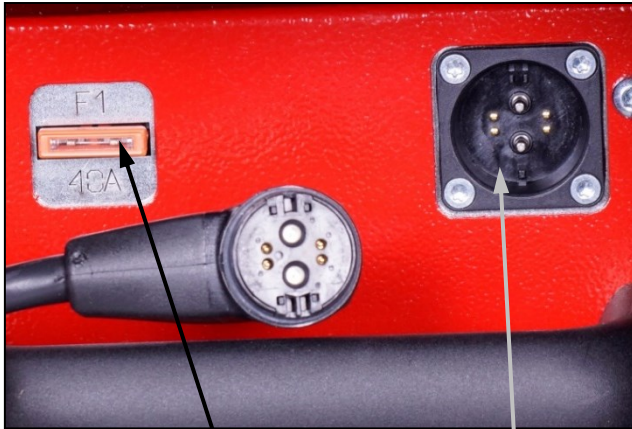

Şekil 15

15b

15a

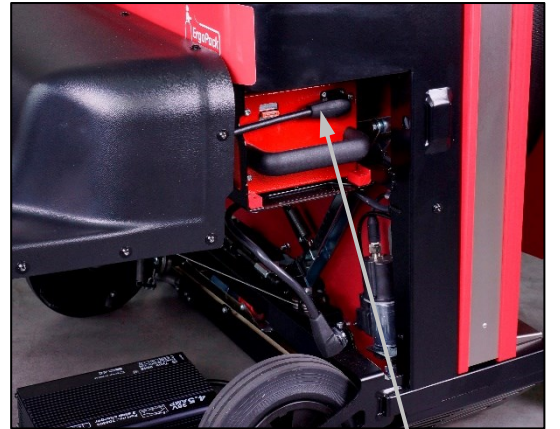

Şekil 16

16a



Dikkat!

Pil takımının arızalı olan düz sigortalarını (15b) her zaman aynı tipte (araç bıçağı sigortası 30A / 80V) yenisiyle değiştirin (bkz. Şek.15). Gerekirse ErgoPack servis ortağınıza başvurun.

5.) Alternatif olarak, batarya
çemberleme sisteminden
de çıkarılabilir ...



Şekil 17

... veya akü arabasına rahatça
çekilmeli (isteğe bağlı donanım) ...



Şekil 18



Şekil 19

... ve önceden şarj edilmiş bir
pil takımıyla değiştirilmelidir.



Şekil 20



Dikkat!

Şarj süresi yaklaşık 10 saattir. Pil takımı yalnızca şarj cihazındaki LED gösterge ışığı sürekli yeşil renkte yandığında tam olarak şarj olmuştur!

Pilin sıcaklığı $+5^{\circ}\text{C}$ ile $+40^{\circ}\text{C}$ arasındaysa, maksimum şarj akımı akar. Şarj sırasında 0°C 'nin altındaki akü sıcaklıklarından kaçının.



Not!

Şarj sırasında, akü daima yatay konumda olmalıdır (her zaman düz şekilde yatırm). Batarya paketini asla ters yatay ya da dik konumda yerleştirmeyin.

Batarya paketi kullanıldıktan hemen sonra her zaman şarj olmuşsa ve yalnızca tam şarjlı olarak şarj edilmişse, en uzun kullanım ömrüne sahip olursunuz.

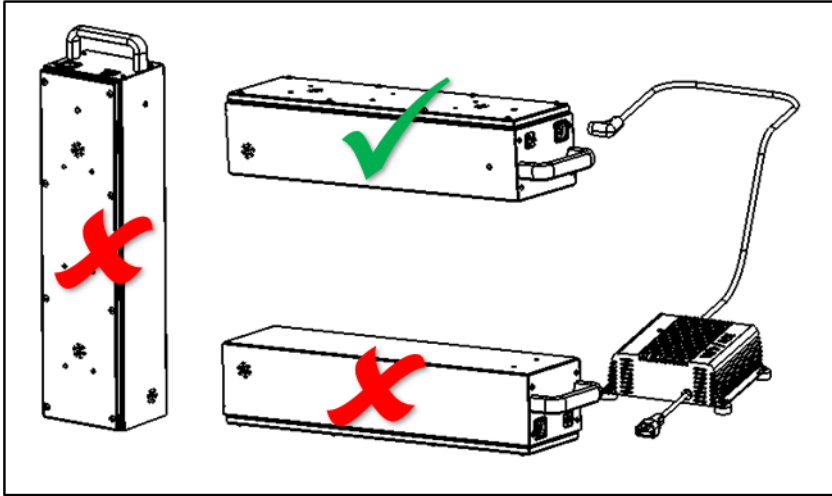

Şekil 21

7.3 Sızdırmazlık ünitesinde kayış genişliğinin ayarlanması

Sızdırmazlık ünitesi farklı kayış genişlikleri ile kullanılabilir:

ErgoPack 713X	9-10 mm veya 12-13 mm
ErgoPack 726X	12-13 mm veya 15-16 mm
ErgoPack 745X	15-16 mm veya 18-19 mm

Örnek olarak 726X kullanarak çember genişliği ayarlama. 713X ve 745X modellerinde aynı yöntemle ayarlanır. Yani 9-10 mm'den 12-13 mm veya 15-16 mm'den 18-19 mm'ye.

a) Çember genişliğini ayarını 12-13 mm'den 15-16 mm genişliğine dönüştürme

- Sistemi kapatın.
- Üç silindir vidayı (6) sökün. Kavrama kolunu, kola doğru kaldırın, silindir vidayı (7) ve arkadaki 13 mm'lik (1/2") çember kılavuzunu (8) sökün.
- Yan kapağı (5) sökün.
- Gömme vidayı (2) ve öndeki 13 mm'lik çember kılavuzunu (1) sökün.
- Gömme vidayı (4) ve öndeki 13 mm'lik çember kılavuzunu (3) sökün.
- Silindir vidayı (10) ve arkadaki 13 mm'lik çember kılavuzunu (9) sökün.
- Yan kapağı (5) takın (silindir vidayı Loctite 222 ile sabitleyin). Arkadaki 16 mm'lik çember kılavuzunu (8) takın.

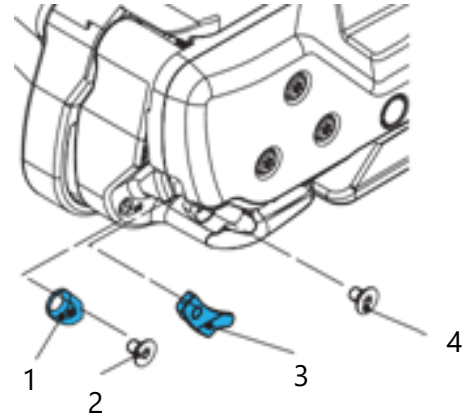

Şekil 22

b) Çember genişliğini ayarını 15-16 mm'den 12-13 mm genişliğine dönüştürme

- Sistemi kapatın.
- Üç silindir vidayı (6) sökün. Kavrama kolunu, kola doğru kaldırın, silindir vidayı (7) ve arkadaki 16 mm'lik (5/8") çember kılavuzunu (8) sökün.
- Yan kapağı (5) sökün.
- Öndeki 13 mm'lik çember kılavuzunu (1) takın (gömme vidayı Loctite 222 ile sabitleyin).
- Öndeki 13 mm'lik çember kılavuzunu (3) takın (gömme vidayı Loctite 222 ile sabitleyin).
- Arkadaki 13 mm'lik çember kılavuzunu (9) takın (silindir vidayı Loctite 222 ile sabitleyin).
- Yan kapağı (5) takın (silindir vidayı Loctite 222 ile sabitleyin). Arkadaki 13 mm'lik çember kılavuzunu (8) takın.

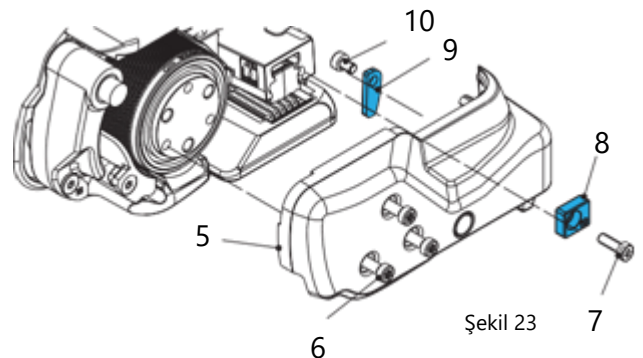

Şekil 23

7.4 Çemberleme sisteminin açılması

Talimatlar:

- Bataryayı 7.2'de açıklandığı gibi şarj edin.
- Güç kablosunun konektörünü (24a) akü grubunun soketine (24b) takın.
- Batarya kutusunun kapağını kapatın.
- ACİL DURDURMA düğmesine (25a) basılmadığından emin olun. Gerekirse, çevirerek açın.
- Ana şalteri (25d) "1" çalışma moduna getirin ve yaklaşık 2 saniye bu pozisyonda tutun.



Şekil 24

24a 24b



Şekil 25

25a 25b 25c 25d

- "ErgoPack" logosu kaybolduktan sonra (yaklaşık 45 saniye sonra) ekrandaki talimatları izleyin.

7.5 Tarih ve saatin ayarlanması



Dikkat!

Tarih ve saat yalnızca eğitimli, talimatlı personel tarafından ayarlanabilir. Sen gerekli erişim kodunu ErgoPack hizmet ortağınızdan edinebilirsiniz.

1. Adım:

Ekrandaki saati kontrol etmek için sol üstteki ana menü.



Şekil 26

2. Adım:

üzerindeki "F3" düğmesine (1) basın. ekranına getirin ve menü sayfası 8 (3) görünene kadar "Sonraki" (2) düğmesine tekrar tekrar basın.

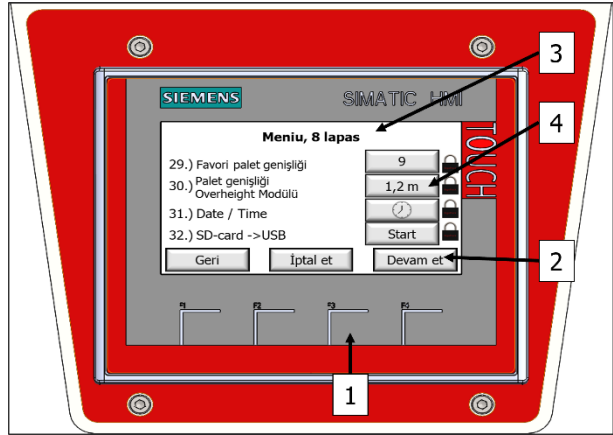

Şekil 27

3. Adım:

içindeki "Saat" düğmesine (4) basın. menü satırı "31.)".

4. Adım:

İlgili erişim kodu ile kilidi açın.

5. Adım:

Tarihi kontrol edin. Yıl, ay ve günün her biri "+/-" düğmesi ile ayarlayın. Ardından ayarlanan tarihi "Sakla" düğmesine basın. Tarihin olması gerekmiyorsa ayarlandığında, ayarlama geçebilirsiniz "Sakla" düğmesine basarak düğme.

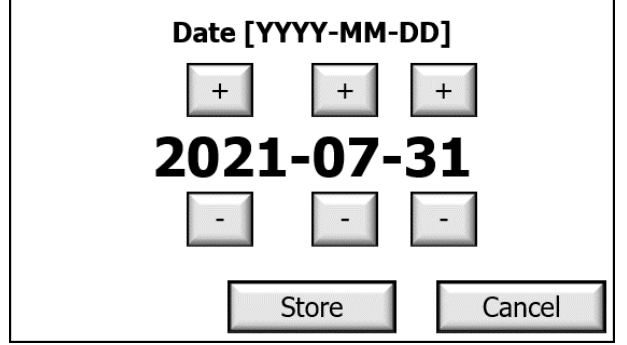

Şekil 28

6. Adım:

Saati kontrol edin. Saat ve dakikanın her biri ayarlanabilir "+/-" düğmesi ile onaylayın. Ardından saati şu tuşla onaylayın "Sakla" düğmesi.

Zamanın olması gerekmiyorsa ayarlandığında, tarih/saat ayarı "Sakla" düğmesine basılarak kaydedilir Düğme.

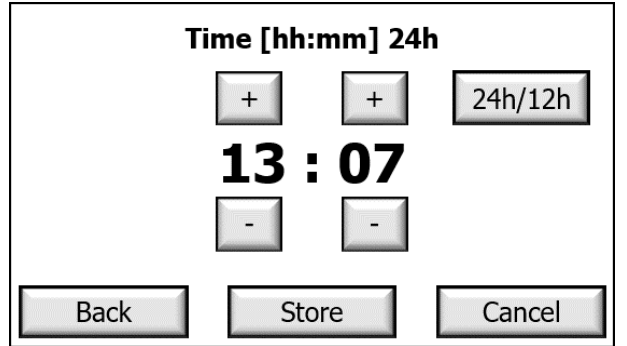

Şekil 29

24 saat veya 12 saat arasında geçiş yapmak için "24h/12h" düğmesine basın format.

7.6 Sızdırmazlık ünitesinde kayış gerginlik aralığının ayarlanması

Cihazda iki adet çember gerdirme aralığı ayarlanabilir:

NORMAL = PET çemberler için standart gerdirme aralığı

713X = 400-1200 N

726X = 900-2500 N

745X = 1300-4500 N

SOFT = PP çemberler için yumuşak gerdirme

713X = 150- 750 N

726X = 400-1360 N

745X = 400-1600 N

"Soft" düğmesine (a) basın."SOFT" ekranı (b) konum değiştirdiğinde ve içi boş görüldüğünde soft modu **devre dışı kalır**.



"Soft" düğmesine (a) basın. "SOFT" ekranı (c) konum değiştirdiğinde ve kalın görüldüğünde soft modu **etkinleşir**. Görüntülenen gerdirme gücü buna uygun olarak azalır. Germe kuvvetinin altında solda bir "S" (d) de görülür.

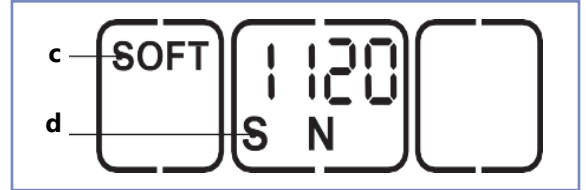

Şekil 30



Dikkat!

PP çember kullanırken soft modu kullanın!

Soft modu kullanırken gerdirme tekeri yavaşça dönmeye başlar ve PP çember kullanırken aşırı çember atığı oluşmasını önler.

7.7 Sızdırmazlık ünitesinde kayış gerginliğinin ayarlanması

Cihaz kullanıma hazır olduğunda ayarlanan gerdirme gücü sürekli olarak görüntülenir.

- "Gerdirme gücü" düğmesine (2) basın.
 - Belirlenen gerdirme gücü 5 saniye yanıp söner.
 - + (1) ve – (3) düğmeleri görülür.
 - Kullanılmayan ekranlar kaybolur.
- İstenilen gerdirme gücü görüntülenene kadar + (1) veya – (3) düğmesine basın.
 - Durum göstergesi çubuğunda (4), olası maksimum değere kıyasla belirlenen gerdirme gücü görülür.
- Kaydedin: "Gerdirme gücü" düğmesine (2) basın veya 5 saniye bekleyin.

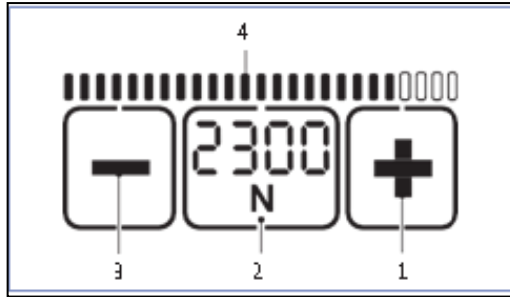

Şekil 31



Not!

- "N" veya "lbf" arasında geçiş yapın: Yanıp sönen "Gerdirme gücü" düğmesine (2) iki saniye basın.
- Düğmeye basıldığı her seferde bir sesli sinyal ile işlem doğrulanır.
- Cihaz kullanılırken gerdirme gücü sürekli olarak görüntülenir.
- Soft gerdirmeyi ayarlama (Bölüm 7.6).

713X										
Standard	N*	400	500	600	700	800	900	1000	1100	1200
	lbf*	90	110	135	155	180	200	225	250	270
Soft	N	150	225	300	375	450	525	600	675	750
	lbf	33	50	67	85	100	120	135	150	165

726X										
Standard	N*	900	1100	1300	1500	1700	1900	2100	2300	2500
	lbf*	200	250	290	340	380	430	470	520	560
Soft	N	400	520	640	760	880	1000	1120	1240	1360
	lbf	90	115	145	170	200	225	250	280	305

745X										
Standard	N*	1300	1700	2100	2500	2900	3300	3700	4100	4500
	lbf*	290	380	470	560	650	740	830	920	1000
Soft	N	400	550	700	850	1000	1150	1300	1450	1600
	lbf	90	120	160	190	225	260	290	325	360

(yuvarlanmış deęerler)

* N = Newton, lbf = inç karede pound



Uyarı!

Ayarlanmış gerdirme kuvveti, çemberlenecek paketlenmiş ürünlere uygun olmalıdır.

Ayarlanmış gerdirme kuvveti, çemberlenecek paketlenmiş ürüne uygun olmalıdır. Tehlikeli ürünlerin zarar görmesinden kaynaklanan muhtemel tehlikeler oluşabilir.

7.8 Sızdırmazlık ünitesinde çalışma modunun ayarlanması

"Çalışma modu" düğmesine (1) basın.

- Kullanılmayan ekranlar kaybolur.
- Ayarlanan çalışma modu 5 saniye yanıp söner.
- + ve – görülür.

İstenilen çalışma modu görüntülenene kadar + (2) veya – (3) düğmesine basın.

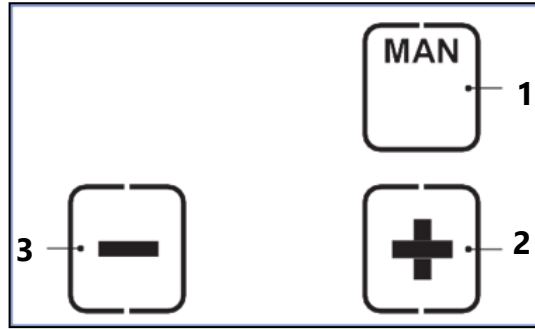

Şekil 32

MAN/ SEMI/ AUTO

"Çalışma modu" düğmesine (1) tekrar basıldığında veya 5 saniye bekledikten sonra ayarlanan mod kaydedilir. Her bir çalışma modu "Soft gerdirme" gerginlik ayarı (Bölüm 7.6) için seçilebilir.

- **MAN = Manual**

İstenilen çember gerginliğine ulaşılan kadar gerdirme düğmesine basmalı ve basılı tutulmalıdır. Çemberlerin kaynatılması ve üst çemberin kesilmesi için kaynak düğmesine kısaca basılmalıdır.

- **SEMI = Yarı otomatik çemberleme (standart/fabrika ayarı)**

Gerdirme düğmesine basılmalı ve gerdirme gücüne ulaşılan kadar basılı tutulmalıdır. Ardından çemberlere otomatik olarak kaynak yapılır ve üst çember kesilir. Kaynak düğmesine istediğiniz zaman basarak manuel olarak da kaynak yapılabilir.

- **AUTO = Tam otomatik çemberleme***

Gerdirme düğmesine yalnızca kısa bir süre basılmalıdır (dokunulmalıdır). Böylece gerdirme işlemi tetiklenir. Ayarlanan gerdirme gücüne ulaşıldığında çemberlere otomatik olarak kaynak yapılır ve üst çember kesilir.

* Bu işlem modu AUTO = Tam otomatik çemberleme fabrikada engellenmiştir! Yalnızca ErgoPack servis ortağınız aracılığıyla etkinleştirme mümkündür.



Uyarı!

Çember gerilmesi, sıkışma ve ezilme tehlikesi:

Çemberleme işlemi sırasında elinizle veya diğer vücut parçalarının çember ile paketlenmiş malların arasına yerleştirmeyin. Tehlikeli bölgede başka hiç kimsenin bulunmadığından emin olun.

Tehlike durumunda acil duruş için (sıkışmış kişi):

Çember gerginliğini serbest bırakmak için (kaynaklamadan önce), döner kolu çekin. AUTO işletim modunda, germe veya kaynak düğmesine tekrar basılabilir. Kaynak işleminden sonra, bir alet kullanarak şeridi kesin (çember kesici).

7.9 Favori seçimi *

“Favori” işlevi, parametreleri ana seviyedeki gibi serbestçe ayarlanabilen ikinci bir ayar seviyesini etkinleştirir.

Bu, operatörün bir ayardan diğerine hızlıca geçmesini sağlar.

Favoriyi devre dışı bırak:

- “Favori” tuşuna (1) basın. Yıldız (2) dolu şekilden boş şekle dönüştü. Tüm parametreler bu ayar seviyesinin önceden ayarlanmış değerlerine değişir.

Sık kullanılanı etkinleştir:

- “Favori” tuşuna (1) basın. Yıldız (3), boş şekilden dolu şekle değişmektedir. Tüm parametreler bu ayar seviyesinin önceden ayarlanmış değerlerine değişir.

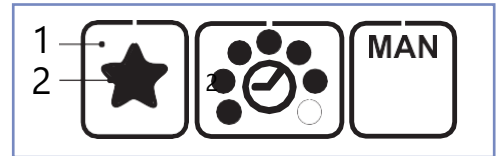

Şekil 33 a

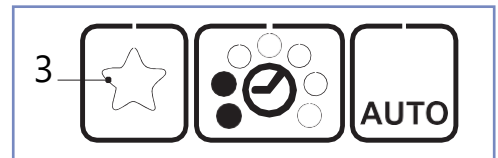

Şekil 33 b

* Favori çalışma şekli fabrikada engellenmiştir! Yalnızca ErgoPack servis ortağınız aracılığıyla etkinleştirme mümkündür.

7.10 Kaynatma zamanı ayarlama

Belirlenen kaynak süresi, sistem kullanıma hazır olduğunda dolan noktalarla sürekli olarak görüntülenir.

- "Kaynak süresi" düğmesine (2) basın.
 - Kullanılmayan ekranlar kaybolur.
 - Belirlenen kaynak süresinin dolan noktaları 5 saniye yanıp söner.
 - + ve - görülür.
- İstenilen kaynak süresi görülene kadar + (1) veya - (3) düğmesine basın.
- Kaydedin: - "Kaynak süresi" düğmesine (2) basın veya 5 saniye bekleyin.

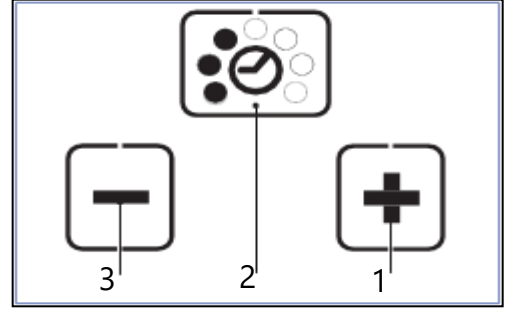

Şekil 34

7.11 ember bobini deęiřimi

emberleme sistemini aın.
Bölüm 7.4'te aıklanmıřtır

ember bobinini deęiřtirmek için „F2” tuřuna (35a) basın ve ekrandaki talimatları izleyin.



řekil 35

35a

„Next” tuřuna basıldıęında, **1. Adım** ekranda belirir.

1. Adım

‘Zincirli mızrak konumlandırma” düęmesine basıldıęında, zincirli mızrak otomatik olarak doęru konuma ulařır, böylece kırmızı zincir baęlantısı kayar pencerenin ortasında durur.

Bu iřlem için sürgülü pencere kapatılmalıdır!

Zincirli mızrak doęru konuma ulařtıęında, **2. Adım** otomatik olarak belirir.



Not!

“Durdur” düęmesine basarak ember bobini deęiřtirme modu istedięiniz zaman durdurulabilir ve ana menüye dönersiniz.

2. Adım

Sürgülü pencereyi açın (36a).
Sürgülü pencereyi açtıktan sonra,
3. Adım otomatik olarak belirir.

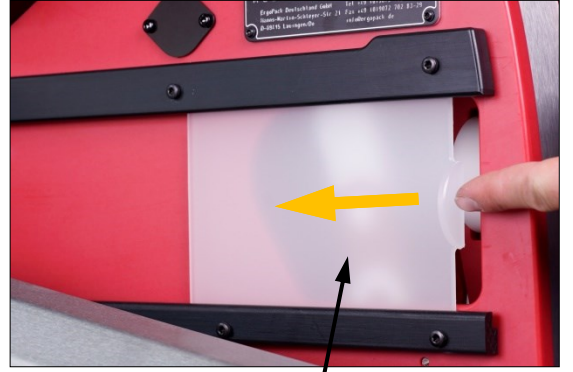

Şekil 36

36a

3. Adım

Pivot kolunu son durağına kadar
kırmızı dairesel diskle aşağı katlayın



Şekil 37

Kırmızı dairesel diskin üzerine yeni
bir çember bobini yerleştirin, çeber
ruloya bakarken **saat yönünün
tersine** çözülür.



Şekil 38



Not!

Çemberi bobine sabitleyen bandı veya yapışkan bandı henüz
çıkarmayın!

Kolu, ember bobini ile resimde gsterildiđi gibi tekrar dikey konuma gelecek şekilde yukarı kaldırın.



Őekil 39

Őimdi, emberi bobine sabitleyen emberleri veya yapışkan bantları ıkarın.



Őekil 40



Dikkat!

Yapışkan bantları ember bobininden **tamamen** ıkarın. ember bobini zerinde kalan yapışkan artıkları emberleme sisteminin iine yapışabilir ve arızalara yol aabilir.

Çember besleme için beyaz merdanenin kapağını yukarı kaldırın, kayışı U civatadan geçirin ...

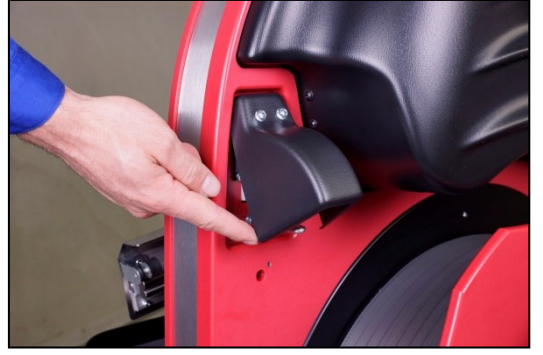

Şekil 41

... ve beyaz merdane üzerinden içeriye sokun. Daha sonra kapağı tekrar aşağı katlayın.

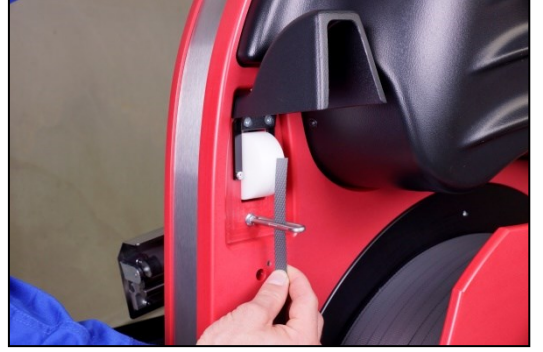

Şekil 42



Şekil 43

Dokunmatik ekranda "Sonraki" ye bastıktan sonra 3. Adımı tamamlayacaksınız ve **4. Adıma** geçeceksiniz.



Şekil 44

4. Adım

Kırmızı zincir bağlantısında bulunan metal kelepçe kilidinin sol tarafından bastırın ...

... daha sonra çemberi sağdan sola, kelepçe kilidindeki yarıktan geçirin.

4. Adımı tamamlamak için sürgülü pencerenin kapatılması gerekir.

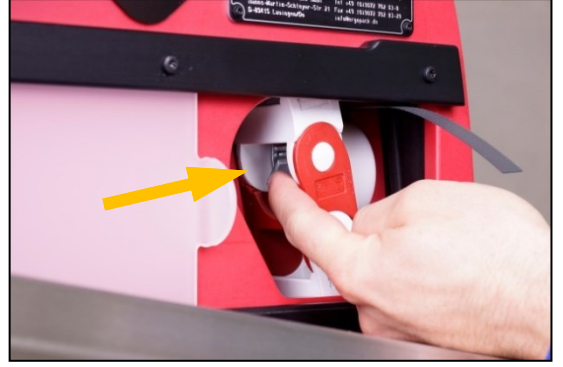

Şekil 45



Şekil 46



Şekil 47



Şekil 48

5. Adım

Zincirli mızrak otomatik olarak durana ve **6. Adım** görünene kadar "Zincirli mızrak konumlandırma" düğmesine basın.

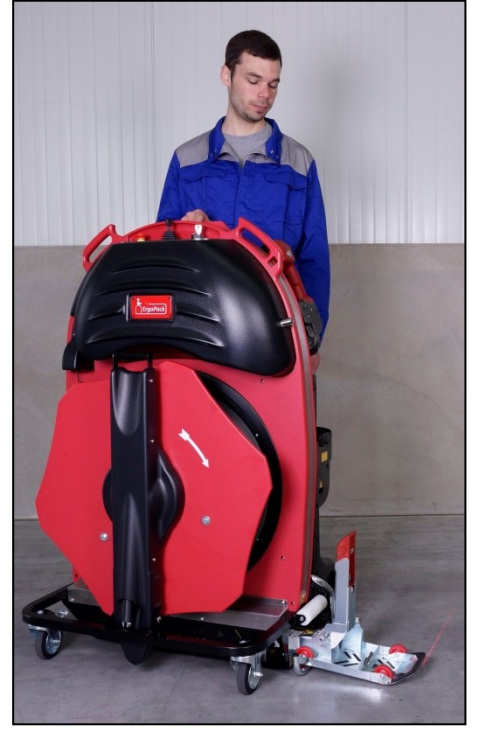

Şekil 49



Şekil 50



Uyarı, yaralanma riski!

Parmaklarınızı asla zincir bağlantılarının arasına sokmayın.



6. Adım

Çemberi kırmızı zincir bağlantısının kelepçe kilidinden çıkarın ve gösterildiği gibi dik tutun (Şekil 53). Bundan sonra, Zincirli mızrak durana ve **7. Adım** görünene kadar "Zinciri geri çek" düğmesine basın.

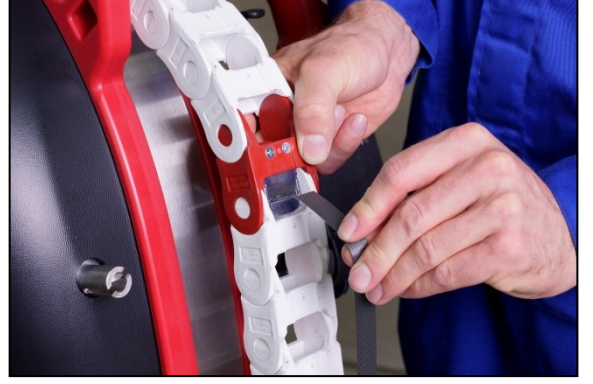

Şekil 51



Şekil 53



Şekil 52



Uyarı, yaralanma riski!

Parmaklarınızı asla zincir bağlantılarının arasına sokmayın.



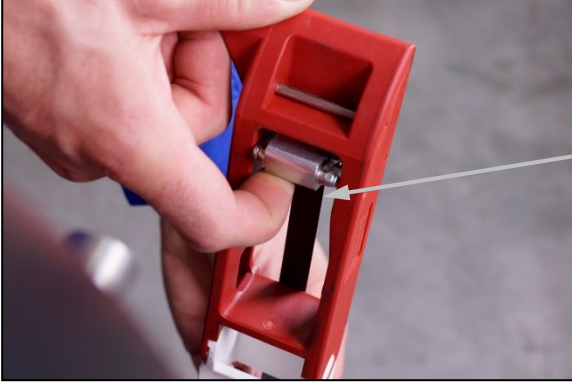

Şekil 54

7. Adım

Zicirli mızrak'ın kırmızı kafa parçasındaki eksantrik mandalı parmağınızla içeriye doğru iterek açın. (Şekil 54)



Şekil 55

Çemberi arkadan Zincirli mızrak'ın baş parçasına doğru (gösterildiği gibi) itin.

Çemberin iki alüminyum eksantrik arasında geçiş yapması gerekir.



Uyarı, yaralanma riski!

Parmaklarınızı asla zincir bağlantılarının arasına sokmayın.





Şekil 56

«Zinciri geri çekme" düğmesine basarak yönlendirici kayığı tamamen geriye doğru hareket ettirin.

Daha sonra **ana menüye** dönersiniz.



Dikkat!

Çemberin çemberleme sistemine itilmesini önlemek için, Zincirli mızrak'ı geri hareket ettirirken çemberin sürekli gerilmiş olduğundan emin olun.



Şekil 57

Örtüşen çemberi, sol tutma kolunun altındaki küçük yuvadan bir döngü ile yerleştirin (gösterildiği gibi).

7.12 Palet genişliğini ayarlama

1. Adım:

Doğru palet genişliğini ayarlamak için ana menüdeki "Palet genişliği" düğmesine basın.



Şekil 58

2. Adım:

Fabrikada ayarlanan palet genişlikleri arasında çemberlenecek paletin genişliğini seçebilirsiniz. Gerekli palet genişliğinin listelenmemiş olması durumunda, bu düğmelerden birini istenen palet genişliğine göre ayarlayabilirsiniz. Düğmelerden birini istenen palet genişliğine göre ayarlamak için aşağıdakileri yapın: Değiştirilecek düğmeyi yaklaşık 3 saniye basılı tutun. Ardından gerekli palet genişliğini 10 cm'lik mesafelerle ayarlayabilirsiniz (Şekil 60). Ayarınızı "Tamam" ile onayladığınızda, bu yeni palet genişliği önceden ayarlanmış palet genişliklerinde kaydedilir.



Şekil 59

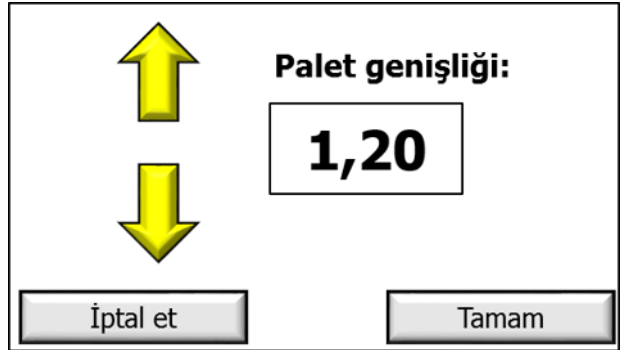

Şekil 60

ErgoPack'iniz şimdi çemberlemeye hazır.

8. Kullanım talimatı

8.1 Çemberleme



Şekil 61

1. Adım

ErgoPack'ı çemberlenecek paletin 30 cm önünde duracak şekilde yerleştiriniz.

Sisteminizde isteğe bağlı çizgi lazeri varsa: ErgoPack'ı palete paralel hizalayın, böylece lazer çizgisi palet kenarı boyunca ilerler.



Şekil 62

2. Adım

Kumanda kolunu "ileri yönde" bastırarak Zincirli mızrağı çıkarın.

Yönlendirme kayığı, çemberi paletin içinden ve altından geçirir ...



Şekil 63

... ve karşı taraftan tekrar yukarı çıkıyor.



Şekil 64

Palet genişliğinin ayarlanması ve çemberleme sisteminin konumlandırılması doğruysa, zincir ile palet arasındaki mesafe yaklaşık 10 cm'dir.



Dikkat!

Kumanda kolunu, zincirli mızrak diğer tarafta görünene ve istediğiniz yere düşene kadar itin.

Kumanda kolunu serbest bırakın, böylece nötr konuma (merkezi konuma) döner ve Zincirli mızrak'ın daha ileri hareket etmesini önler.

Zincirli mızrak'ı kırmızı başlıkta gösterildiği gibi yakalayın. Zincirli mızrak'ın pakete düşmesine izin vermeyin!



Şekil 65

3. Adım

Çemberi sol elinizde gösterildiği gibi doğrudan, **Zincirli mızrak'ın baş parçasında tutun ...**



Şekil 66

... kumanda kolunu "geri" yönünde bastırarak Zincirli mızrak'ı tamamen geri hareket ettirin.



Dikkat!

Zincirli mızrağı geriye doğru hareket ettirirken, yönlendirici kayıta ilmek oluşmasını önlemek için, her zaman kayışı hafifçe gergin tutun. Zincirli mızrağı geri taşıırken oluşan döngüler arızalara neden olabilir.

.Adım

Çember kaldırıcı, yönlendirme kayığı çemberleme sistemine geri döndüğünde otomatik olarak ortaya çıkar.

Şimdi sol elinizin kayış gerginliğini kaybetmeniz gerekiyor; Aksi takdirde, kayış kaldırıcısı yukarı çıkamayacaktır.



Şekil 67

Çember kaldırıcı, Çemberin ikinci ucunu çalışma yüksekliğine kadar kaldırır, böylece eğilmeden kavrayabilirsiniz.

Kumanda kolunu kayış kaldırıcısı tamamen üst konumunda oluncaya kadar itin.

Çember kaldırıcısının üst konumunda ne kadar kalması gerektiği, menünün "sayfa 3" ünden ayarlanabilir.



Dikkat!

Çember kaldırıcı geldiğinde kayışı elinizde gevşek şekilde tutmanız gerekir.

Çember kaldırıcısı yükseldiğinde Çemberin kalkmasına izin vermezseniz, çemberleme sistemi otomatik olarak kapanır. Kumanda kolunu "geri" yönünde iki kez itmek suretiyle çember kaldırıcısı tekrar kaldırılabilir.



Şekil 68

Çemberi gergin hale getirmek için bazı çemberleri çemberleme sisteminden çekmek zorundaysanız, çemberi doğrudan çember kaldırıcısından almayın ...



Şekil 69

... ancak çember kaldırıcısının yaklaşık 10 cm altından çemberi tüm elinizle tutun ve çemberleme sisteminden dışarı çekin. Aynı zamanda, çemberin ucunun diğer elinizde kaymasına izin vermelisiniz!

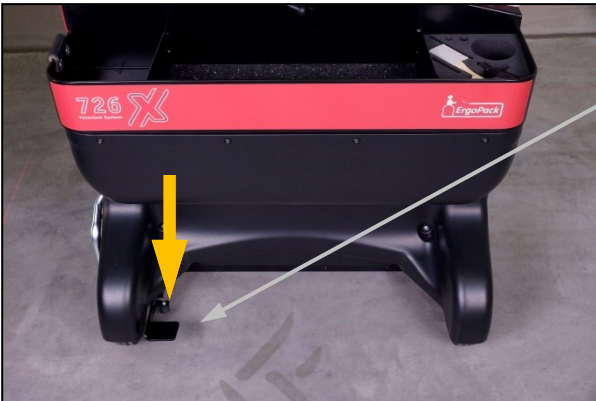

Şekil 70

Çemberleme sisteminizde isteğe bağlı kayış kesici bulunursa:

Çemberi çekmeden önce, sol taraftaki ayak pedalına basın. Bu, çember bobininin fren kuvvetini azaltır ve çemberin fazla çekilmesini kolaylaştırır.

8.2 70 cm **üzerindeki** paletleri gerdirme ve kaynatma

1. Adım

Paleti bölüm 8.1'de açıklandığı gibi bağlayın

2. Adım

Çemberler üst üste gelecek şekilde yerleştiriliyor ve çemberin ucu uzun olan çemberin altında kalıyor.



Şekil 71

3. Adım

Her iki çemberide de gösterildiği gibi **sağ elle** tutun.

Çember avucunuzun içinde olmalı
Dışında değil!



Şekil 72

4. Adım

Gerdirme cihazını sol elinizle palete doğru itin ve aynı zamanda palete paralel duracak şekilde eğin.

Çemberi yerleştirmek için gerdirme cihazındaki kolu çekin.



Şekil 73

Sağ elinizle çemberi yukarıdan aşağıya, gerdirme cihazındaki yuvaya doğru besleyebilirsiniz. (bir kredi kartı gibi).



Şekil 74

Ardından gerdirme cihazındaki kolu bırakın.



Şekil 75

5. Adım

Çemberin gerdirilmesi ve kaynatılması ayarlanmış moduna (manual, yarı otomatik yada otomatik mod) göre çalışır (şekil 7.8.).

5.1 Manual gerdirme ve kaynatma

Gerdirme düğmesine (Şek. 76) istenen gerdirme kuvvetine ulaşana kadar basın (ayrıca bkz. Bölüm 7.7).

Daha sonra, her iki çemberi kaynaklamak ve üst kısmını kesmek için yuvarlak kaynak düğmesine (Şek. 77) basın.

5.2 Yarı otomatik gerdirme ve kaynatma

Önceden ayarlanmış gerdirme kuvvetine ulaşana kadar gerdirme düğmesine (Şek. 76) basın. Daha sonra, her iki çember otomatik olarak kaynaklanacak ve üstte kalan çember kesilecektir. Önceden ayarlanmış gerilme kuvvetine ulaşılmasa bile, çemberleri istediğiniz zaman kaynak düğmesine basarak da kaynak yapabilirsiniz.

5.3 Otomatik gerdirme ve kaynatma*

Gerdirme düğmesinin kısa bir süre basılması (dokunulması) ile kaynatma işlemi (gerdirme ve kaynak) devreye girecektir. Ayarlanan gerilim kuvvetine ulaşıldığında, çemberler otomatik olarak kaynaklanır ve üstteki çember kesilir.

* Bu işlem modu AUTO = Tam otomatik çemberleme fabrikada engellenmiştir! Yalnızca ErgoPack servis ortağınız aracılığıyla etkinleştirmek mümkündür.



Şekil 76



Şekil 77



Uyarı!

Çember gerilmesi veya çemberlenmesi, sıkışma ve ezilme tehlikesi

Çemberleme işlemi sırasında elinizin veya diğer vücut parçalarının çember ile paketlenmiş malların arasına yerleştirmeyin. Tehlikeli bölgede başka hiç kimsenin bulunmadığından emin olun.

Tehlike durumunda acil duruş için (sıkışmış kişi):

Çember gerginliğini serbest bırakmak için (kaynaklamadan önce), döner kolunu çekin, gerdirme veya kaynak düğmesini harekete geçirin. Kaynak işleminden sonra, bir alet kullanarak şeridi kesin (çember kesici).

Gösterge çubuğu tamamen dolduktan sonra gerdirme işlemi biter.

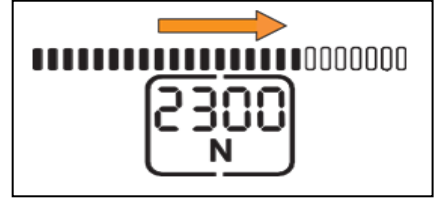

Şekil 78

Gösterge çubuğu tamamen dolduğunda kaynak işlemi tamamlanır (1.) Soğuma başlar (2.) Soğumanın ardından bir bip sesi duyulur ve ekran yeşil yanar.

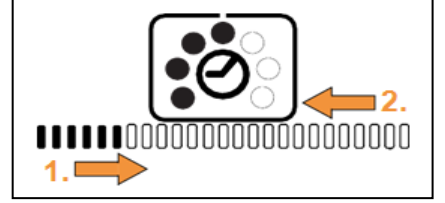

Şekil 79

6. Adım

Geri sayım biter bitmez ve sinyal sesi duyulur ve ardından kolu çekmelisiniz.

! **Dikkat!**

Gerdirme düğmesine basmadan kaynatma işlemi başlamaz. İlk önce gerdirme düğmesine basılmalıdır.

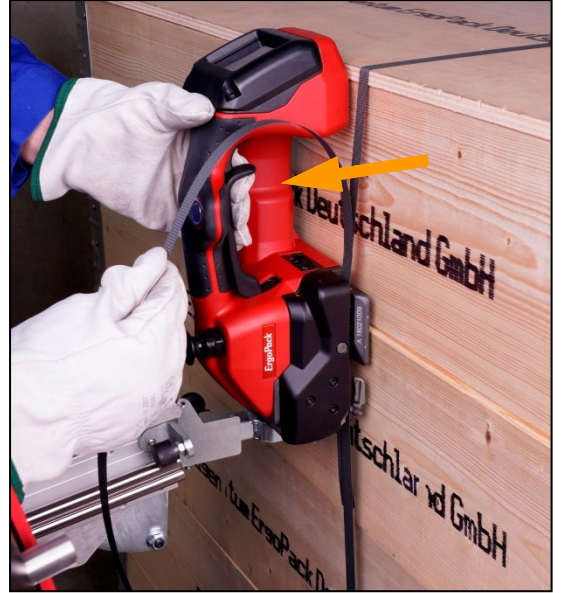

Şekil 80

7. Adım

Şimdi gerdirme cihazındaki kolu tutarken gerdirme cihazını sola çevirin.

! **Dikkat!**

Çok fazla çember atığı varsa, gerdirme cihazının düzenli olarak temizlenmesi (en azından günlük) önerilir. Özellikle gerdirme tekerleği ve dış plakası hasarlara karşı kontrol edilmeli ve temiz tutulmalıdır. Lütfen 10.10 bölümüne bakın.

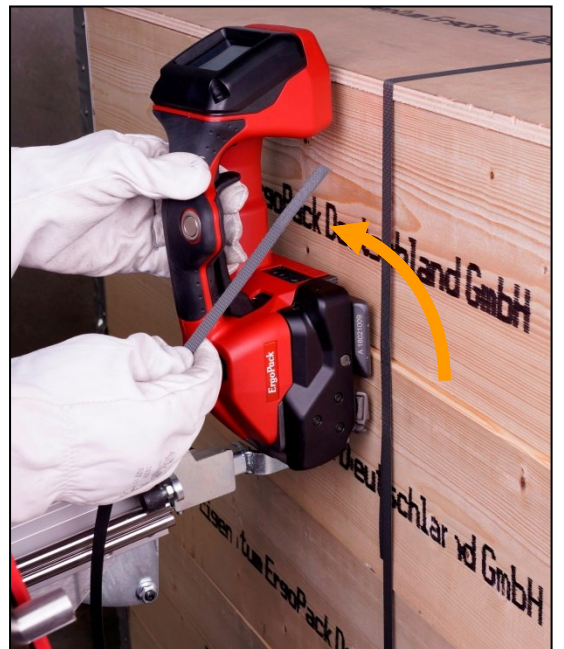

Şekil 81

8.3 Kaynatma kontrolü

Kaynatmayı düzenli olarak kontrol ediniz. Kötü kaynatılmış çemberlerde, kaynatma süresi, şekil 7.10 da olduğu gibi kontrol edilip, gerekirse değiştirilmelidir.

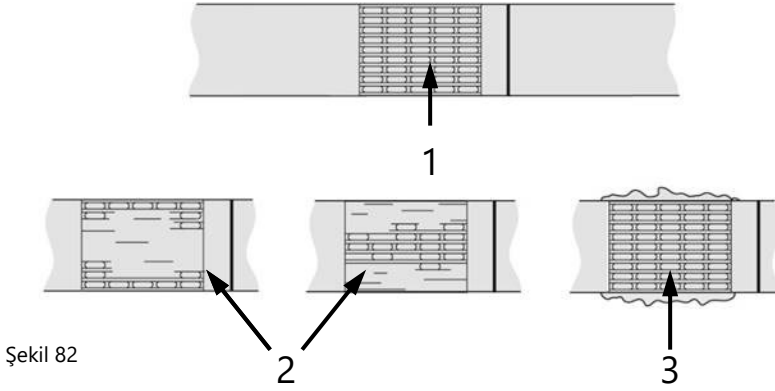

1 İyi kaynatma: Bütün kapatma alanı temiz bir şekilde kaynatılmış ve artan madde kenarlardan taşmamıştır.

2 Kötü kaynatma: Kaynatma tam olarak bütün alana yayılmamıştır ve kaynatma süresi çok kısa ayarlanmıştır.

3 Kötü kaynatma: Artan madde kenarlardan taşmış, kaynatma süresi çok uzun ayarlanmıştır.



Uyarı!

Yanlış kaynatılan çemberler yükü tutamaz ve bu nedenle yaralanmaya neden olabilir.

Yanlış kaynatılmış çemberle asla ürün taşımayın veya nakletmeyin.

8.4 70 cm **altındaki** paletleri gerdirme ve kaynatma ErgoPack standard Tool-Lift ile



Şekil 83

1. Adım

Kilitleme cıvatasının siyah düğmesini çekin. Daha sonra, çemberleme cihazının tutucusundan öne doğru çekin ve çemberlenecek ambalajın üzerine yerleştirin.



Şekil 84

2. Adım

Çemberi ambalajı etrafından tam olarak madde 8.1'de açıklandığı gibi dolaştırın.



Şekil 85

3. Adım

Her iki Çemberi üst üste getirin, böylece çemberin başlangıcı altta kalır.

Gerdirme cihazının haznesini açmak için gerdirme cihazının üzerinde bulunan kolu çekin.



Şekil 86

Şimdi, sağ elinizle çemberi, gerdirme cihazının kılavuzundan kendinize doğru çekerek besleyin.



Şekil 87

4. Adım

Çemberin gerdirilmesi ve kaynatılması ayarlanan moda göre değişir (manuel / yarı otomatik veya otomatik mod, bkz. Bölüm 7.8).



Şekil 88



Şekil 89

5. Adım

Sinyal sesi duyulduğunda ve ekran yeşil yandığında, gerdirme cihazındaki kolu çekin ve gerdirme cihazını sola doğru hareket ettirin.



Şekil 90

Çemberleme sisteminizde isteğe bağlı Tripleks Tool Lift donanımı varsa:

Gerdirme cihazını yatay olarak dışarı çekin, gerdirme cihazını 90 ° döndürerek yatay konuma getirin ve paletin üzerine yerleştirin.

Gerdirme ve kaynatma, önceki adımlarda açıklandığı gibi devam eder.

9. Riskler



Dikkat: Lazer ışını!

Lazer ışını veya yansıtıcı radyasyonla doğrudan göz teması kalıcı göz yaralanmalarına neden olabilir.

Lazere asla doğrudan bakma.

Lazer kategorisi 2
DIN EN 60825-1:2015-07

Güç: 10 mW
Dalga boyu: 635 nm



Uyarı:

Çemberin gerilmesi veya kayması, sıkışma ve ezilme tehlikesi vardır.

Bunlar, çemberleme işlemi sırasında çemberle paketlenmiş ürünler arasına ellerinizi veya diğer vücut parçalarını yerleştirmeyin. Tehlikeli bölgede başka hiç kimsenin bulunmadığından emin olun.

Tehlike durumunda acil duruş için (sıkışmış kişi):

- Gerginliği gidermek için (kaynak işleminden önce), gerdirme cihazındaki kolu çekin.
- Kaynak işleminden sonra çemberi uygun bir aletle kesin (çember kesici)



Uyarı:

Aşağıdaki tehlikeler ciddi yaralanma veya ölüme sonuçlanabilir.

EX bölgelerinde patlama tehlikesi

Çemberleme sistemi, aşağıdakilerin bulunduğu alanlarda kullanılmamalıdır patlayıcı ortam oluşabilir.

Elektrik çarpması

Çemberleme elektrostatik yükler oluşturur. Bunlar boşalabilir kullanıcı aracılığıyla. Bu nedenle çemberleme sistemi aşağıdakiler için uygun değildir kalp pili gibi implantları olan kişiler tarafından operasyon defibrilatörler.



Uyarı!

Aşağıdaki tehlikeler ciddi yaralanmalara neden olabilir:

Zincirli mızrak, yaralanma riski

Zincirli Mızrak karşı tarafta yukarı doğru hareket ettiğinde paletin üzerine düştüğünde, kendi ağırlığı paletin üzerine düşmesine neden olur operatöre doğru. **Dikkatli olmazsanız, ChainLance operatörün kafasına düşebilir ve yaralanmalara neden olabilir.** Her zaman tetikte ve konsantre olun ve ChainLance paletin üzerine düşerse yakalayın.

Yanlış kaynaklanmış çemberler yükü sabitleyemez ve bu nedenle yaralanmalara yol açabilir.

Ambalajlı bir ürünü asla yanlış bir şekilde taşımayın veya hareket ettirmeyin uygulanmış kaynak.

Çemberin kopması ile yaranlanma riski

Gerdirmiş işlemi yapılırken çember kopabilir. Çemberle aynı hizada durmayın. Koruyucu gözlük takın.

Çemberi keserken yaranlanma tehlikesi oluşabilir

Çemberi keserken elinizi çemberin üzerine koyun. Çemberle aynı hizada durmayın. Koruyucu gözlük takın.

Zincirli mızrağın takılma riski

Çemberleme sistemini park ederken zincirli mızrağın tamamen içeride olması gerekir. Yönlendirici kayak dışarıda bırakılmamalıdır.

Çember atığı takılma riski

Çember atıklarının veya ortaya çıkması muhtemel çember parçalarının zeminden hızlı şekilde kaldırıldığından emin olun.

Sızdırmazlık ünitesi ve ChainLance, ezilme riski

Parmaklarınızı sızdırmazlık ünitesinin gergi çarkı alanına ve ChainLance'a sokmayın.

Yönlendirici kayak ezilme riski

Özellikle yönlendirici kayığın sıkışma riski var.



Uyarı!

Aşağıdaki tehlikeler ciddi yaralanmalara neden olabilir:

Tehlikeli bölge ezilme ve yaralama riski

Her çemberleme döngüsünden önce, tehlikeli bölgede (özellikle Zincirli mızrağın hareket alanında) hiç kimsenin olmadığından ve kimsenin o alana giremeyeceğinden emin olun. Bunun nedeni, özellikle paletin zıt bölgesindeki sınırlı veya görünmeyen alan içindir (operatör görünümü). Çemberleme sırasında, çember ile ürünler arasında hiçbir el veya diğer vücut parçaları olmamalıdır.

Güç kaynağı ile yaralanma riski

Bakım veya onarım işlerinden önce:
Çemberleme sistemini "OFF" düğmesine basarak kapatın, anahtarı ana şalterden çıkarın ve ana güç kablosunu bataryadan çıkarın.



Dikkat!

Aşağıdaki tehlikeler küçük veya orta dereceli yaralanmalarla sonuçlanabilir:

Çember bobini ile yaralanma riski

Çember bobinini değiştirirken, rulonun ağırlığı 20 kg veya daha ağırsa, 2 kişinin taşıması ve kaldırması gerekir.

Devirme tehlikesi

Palet çemberleme işlemi, mümkün olduğunca düz bir yüzeye sahip alanlarda yapılmalıdır. Çemberleme sistemini eğimli yüzeylerde kullanırken, konumlandırınız ve kaymaması için önce çember tarafındaki tekerlek frenleri kilitlenmelidir.

**Dikkat!**

Çemberleme sistemine zarar vermekten kaçınınız:

Suyun oluşturabileceği hasarlar

Çemberleme sisteminin temizlenmesi için su veya buhar kullanmayın.

Görsel muayene

Çemberleme sistemini ilk kez kullanmadan önce, dış hasarlara karşı görsel bir inceleme yapılmalıdır.

Sadece orijinal ErgoPack yedek parçalarını kullanınız!

ErgoPack orijinal yedek parçaları kullanılmazsa, garanti ve sorumluluk geçersiz hale gelir.

10. Servis ve tamir

ErgoPack çemberleme sisteminiz galvanizli çelikten, elektrostatik toz boyalı çelikten, paslanmaz çelikten ve aşınmaya dayanıklı plastikten yapılmıştır ve temel olarak bakım gerektirmez.

ErgoPack'in dışını aşırı kirliyse nemli bir bezle temizleyin.



Uyarı!

Tüm bakım ve servis/onarım çalışmaları sırasında, çemberleme sistemi "OFF" düğmesine basılarak kapatılmalı, anahtar ana şalterden çıkarılmalı ve ana güç kablosu akü paketinden çıkarılmalıdır.

10.1 Zincirli mızrak temizliği

Zincirli mızrağı yağ ile kirlendiğinde aseton veya petrol ile temizleyin. Her zaman uygun koruyucu ekipman kullanın.



Dikkat!

Zincirli mızrağı temizleyiciye yerleştirmeyin.
Asla yağ ya da yağ gibi yağlayıcılar kullanmayın!

10.2 Zincirli mızrak deęiřimi

1. Adım

Çemberi beyaz rulonun önünden kesip bobine yapışkan bir bant kullanarak sabitleyin. Çemberleme sisteminde kalan řeridin kalan kısmını Zincirli mızrağın baş parçasından dışarı çekin ve atın.



Şekil 91

2. Adım

(2 seçenek var)

Seçenek 1

Çemberleme sisteminin ekranındaki palet genişliğini 1m'ye ayarlayın ve yönlendirici kayıkların eklemi katlanıp kilitlenene kadar Zincirli mızrağı ileriye sürün.



Şekil 92

Daha sonra, OFF düğmesine basarak çemberleme sistemini kapatın ve güç kablosunu akü paketinden ayırın. Bunun için akü bölmesinin kapağı açılmalıdır (tekerlek kapaklarından çekerek). (Şekil 93)



Şekil 93

Seçenek 2

OFF düğmesine basarak çemberleme sistemini kapatın ve güç kablosunu akü paketinden ayırın. Bunun için akü bölmesinin kapağı açılmalıdır (tekerlek kapaklarından çekerek). (Şekil 93)

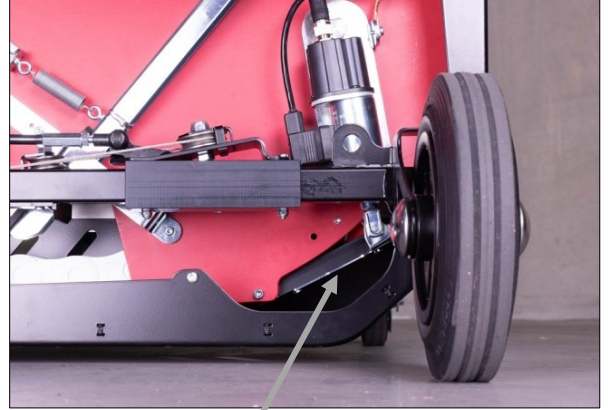

Şekil 94

94a

İkinci bir kişi, mıknatıs kilidine katlanan yaylı civata boyunca bağlı olan kilitleme ünitesinin (94a) "pedalını" ını aşağı doğru bastırır. Aynı zamanda, diğer kişi, Şekil 96'da belirtilen yönlendirme kayığını çemberleme sisteminden çeker.

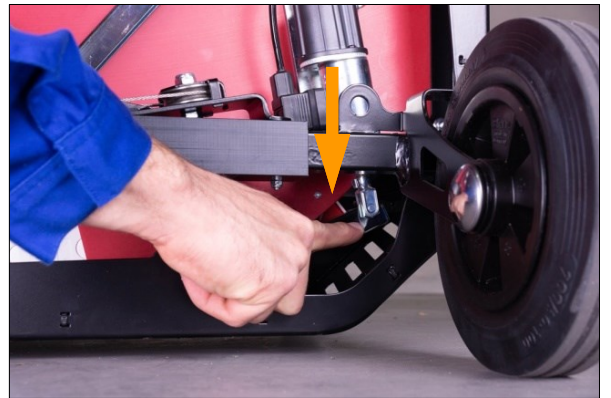

Şekil 95

Şimdi, çek Yönlendirici kayıktan çıkan zincirli mızrağı yaklaşık 1 m ve yukarıda katlayın. (Bkz. Şekil 96)



Şekil 96

3. Adım

Zincirli mızrağı gösterildiği gibi çemberleme sisteminden dışarı çekin ve yukarı doğru döndürün.



Şekil 97

4. Adım

Yeni Zincirli mızrağı sökme işleminin tersi sırasına göre tekrar itin.



Şekil 98

Zincirli mızrağın uç parçasını sisteme doğru iterek, yay tarafından yönlendirilmiş uç parçalarının (bkz. Şekil 99) düz olarak hizalanması gerekir (bkz. Şekil 100). Zincir bağlantılarını parmağınızla aşağı bastırın ve çemberleme sistemine itin ...



Şekil 99

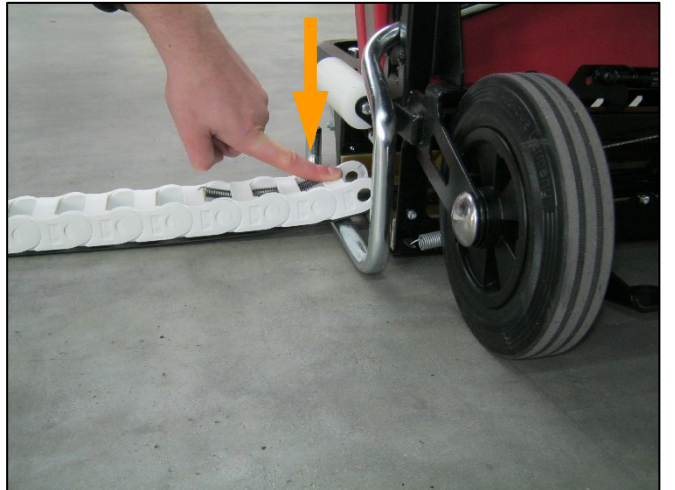

Şekil 100

... Böylece Zincirli mızrağın ucu, çember sisteminin merkezi kısmındaki Zincirli mızrağın oluğuna (bakınız Şekil 101) yerleştirilebilir (bkz. Şekil 103).



Şekil 101

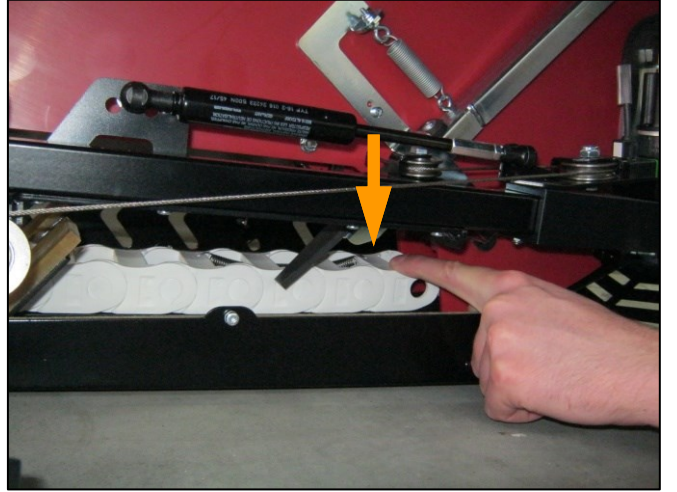

Şekil 102

Ayrıca bunun için önceden yay tarafından yönlendirilmiş zincir bağlantılarının parmağınızla bastırılması gerekir (bkz. Şekil 102).

Zincirli Mızrağın Yivleri

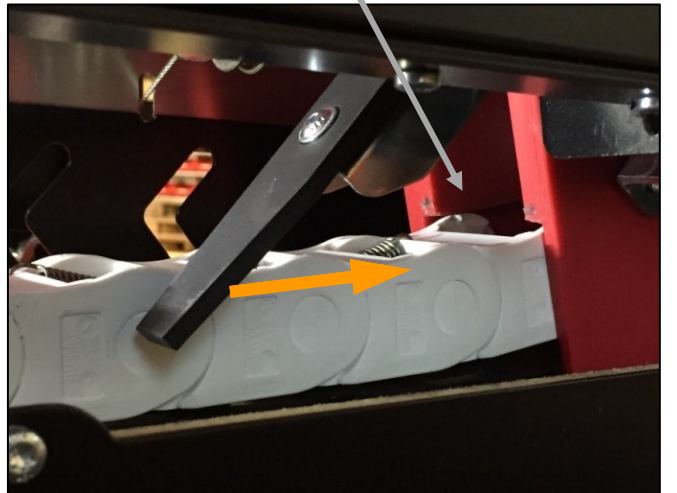

Şekil 103

5. Adım

Çemberleme sistemini bölüm 7'ye göre işleme alın.

10.3 Yönlendirici kayığı deęiřtirmek

1. Adım

Çemberi beyaz rulonun önünden kesin ve bir bant ile bobine sabitleyin. Çemberleme sisteminde kalan çemberin kalan kısmını Zincirli mızrağın baş parçasından dışarı çekin ve atın.



Şekil 104

2. Adım

Çemberleme sisteminin ekranındaki palet genişliğini 1m'ye ayarlayın ve Zincirli mızrak çıkışı ...



Şekil 105

... Zincirli mızrak yaklaşık 60 cm yukarı konumda durmalıdır. Ardından, OFF düğmesine basarak çemberleme sistemini kapatın ve güç kablosunu bataryadan çıkarın



Şekil 106

3. Adım

İki zincir bağlantısının kanatlarının arasına bir tornavida yerleştirin (bıçak genişliği 5,5 mm) itin ...

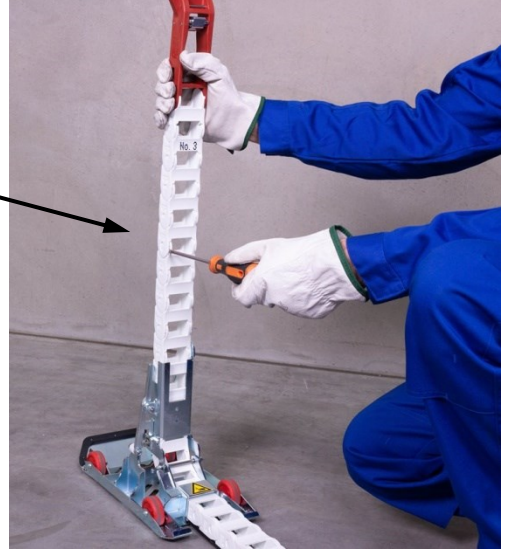

Şekil 107

... Ve tornavidayı yavaş ve dikkatlice çevirerek zinciri yana yatırın ...



Şekil 108

... İki zincir bağlantısı tamamen ayrılana kadar.

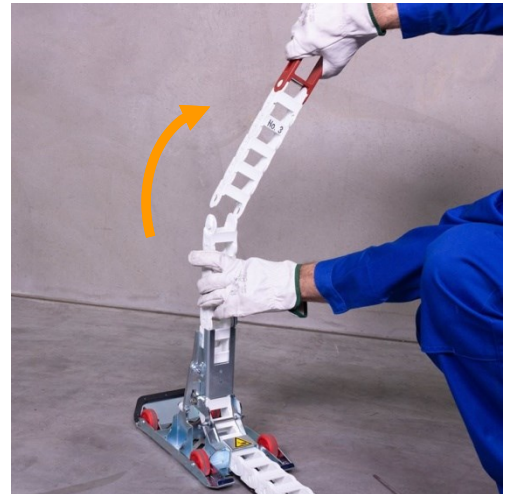

Şekil 109

4. Adım

Zincirli mızrak, yönlendirici kayıktan tamamen çıkana kadar manuel olarak geri sarma sistemine geri itin.



Şekil 110

5. Adım

Yönlendirici kayığı resimde gösterildiği gibi ters çevirin ve uzunluk ayarlama kayışının her iki vidasını sökmek için bir tornavida kullanın.



Şekil 111

6. Adım

Yönlendirici kayığın montajı, demontajın tersi sırada yapılır.



Dikkat!

Uzunluk ayarlama kayışının her iki vidası da ortada bir vida sabitleme verniği ile korunmalıdır!

10.4 Bireysel zincir bağlantılarını deęiřtirme

Bireysel zincir bağlantılarının kopması durumunda, bu arızalı zincir bağlantılarını deęiřtirmek için Zincirli mızrak madde 10.2'de açıklandığı gibi çıkarılabilir.

Arızalı bir zincir bağlantısını, yeni bir zincir bağlantısı yerleřtirmeye gerek kalmadan çıkarmak geçici olarak mümkündür.



Dikkat!

Zincir bağlantısını çıkardıktan sonra, çemberleme sisteminin yeniden başlatılması gerekir. Her yeniden başlatmadan sonra, kontrol ünitesi 8.4'e göre otomatik olarak doğru sıfır konumuna ayarlanır.



Not!

Yeni kısa zincir uzunluęu kontrol ünitesine tanımlanmadığından, zinciri sonuna kadar ileri sürerken, zincirin sonunun artık doğru tespit edilemeyeceęi için Zincirli mızrak ileri itme dışısından ayrılabilir ve motor bořa dönmeye başlayabilir.

Bu bir arızaya neden olabilir. Bu nedenle, eksik zincir bağlantıları en kısa sürede deęiřtirilmelidir.

10.5 Uzunluk ayarlama kayışını deęiřtirme

1. Adım (sökme)

Madde 10.3'te listelenen 1 ila 5 arasındaki adımları uygulayın ve 2. adımla devam edin.

2. Adım

Kapaęı "batarya bölmesini", madde 7.2 'bataryayı řarj etme' başlığı altında anlatıldığı gibi açın.řimdi, serbest bırakma pedalına basarak bilyalı kilitleme piminin kilidini açın ve depolama plakasından çekip çıkarın.

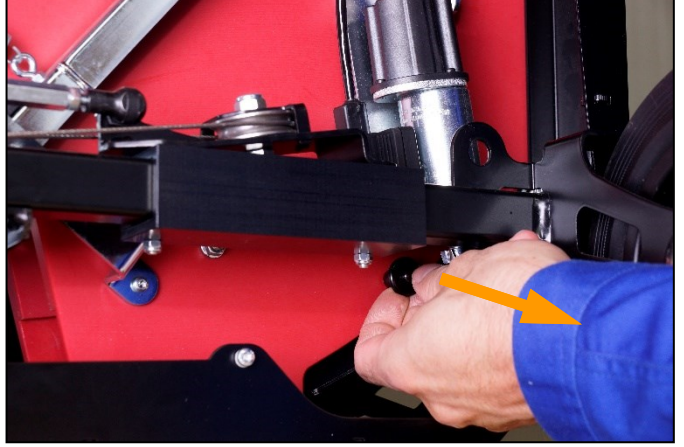

Şekil 112

3. Adım

İkinci bir kişi, mıknatıs kilidine katlanan yaylı cıvata boyunca baęlı olan kilitleme ünitesinin pedalını aşağı doğru bastırır. Aynı zamanda, dięer kişi uzunluk ayarlama kayışını kayış sisteminden çeker.



Şekil 113

4. Adım (kurulum)

Zincirli mızrağı tamamen çemberleme sistemine geri itme kanalına bakın. Bu işlem sırasında uzunluk ayarlama kayışının kanalını görebilirsiniz.

5. Adım

Yeni uzunluk ayarlama kayışını, Zincirli mızrağın oluğunun altındaki küçük oluğa itin.



Şekil 114

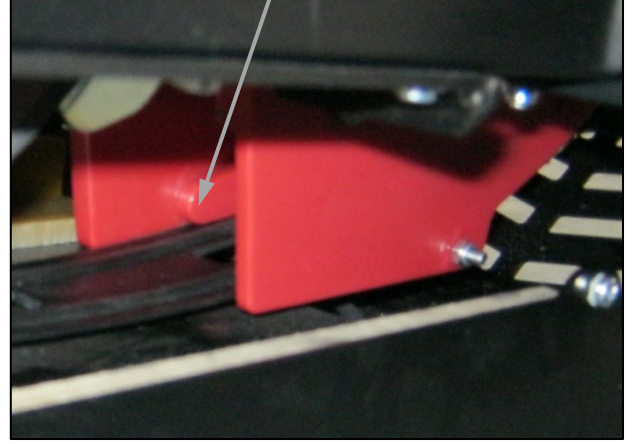

Şekil 115



Dikkat!

Uzunluk ayarlama kayışının alt oluğa yerleştirildiğinden ve Zincirli mızrağın üst oluğuna kaymadığından emin olun.

6. Adım

Diğer kurulum, sökme işleminin tersi sırada yapılır.

10.6 Sızdırmazlık ünitesinin deęiştirilmesi



Uyarı!

Elektronik bileşenlerin uygun olmayan şekilde kullanılması arızaya yol açabilir veya çemberleme sisteminin arızalanması.

1. Bakım çalışmaları sırasında elektronik bileşenlerde voltaj parlamasını önlemek için, bakımı yapan kişi kendini deşarj etmelidir (örn. bir su borusuna dokunarak).
2. Elektrostatik yükleri güvenli bir şekilde boşaltabilmek için montaj ve demontaj sırasını gözlemleyin.

1. Adım

Gerdirme cihazı kaldıracını ileriye doğru sürün, böylece ekran kapağı sökülebilir.



Şekil 116

2. Adım

Kapakta bulunan tutma deliklerini çapraz olarak aşağıya çekerek kapağı „ekrani“ çıkarın. (Kapak mıknatıslarla sabitlenmiştir).



Şekil 117

3. Adım

Gerdirme cihazının kablosunun fişindeki kırmızı kilitleme halkasının kilidini saatin tersi yönde döndürerek açın. Şimdi fişi çıkarın.

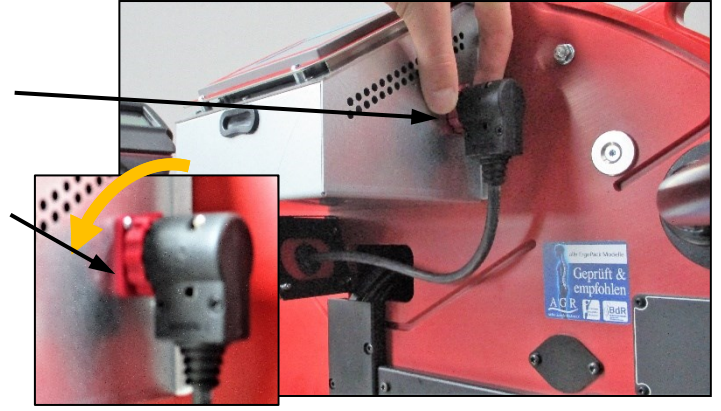

Şekil 118

4. Adım

Spiral kablo tutucusundaki kırmızı metal kapağın 4 vidasını çıkarın.

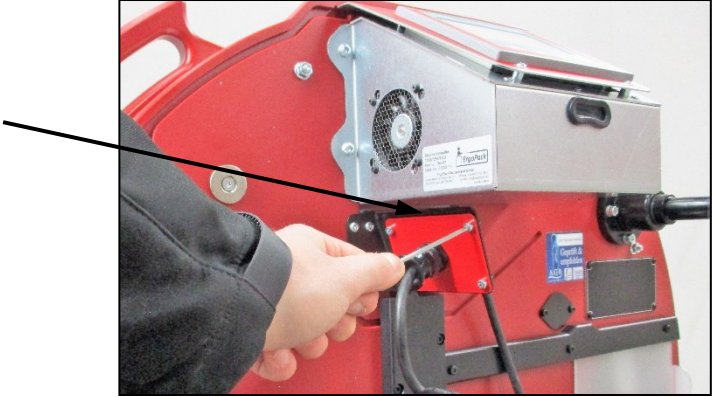

Şekil 119

5. Adım

Kabloyu, fiş ile birlikte spiral kablo tutucusundaki açıklıktan çekin.



Şekil 120

6. Adım

Sızdırmazlık ünitesinin kilidini açmak için kilitleme civatasını dışarı çekin ve sızdırmazlık başlığını çıkarın.



Şekil 121

Çemberleme sisteminizde isteğe bağlı Tripleks Araç Kaldırma donanımı varsa:

Her iki vidayı da çıkarın M5 (4mm alyan anahtarı). Bu vidalar özel kama kilit rondelalarıyla sabitlenmiştir (kama kilit rondelaları tekrar kullanılabilir).



Şekil 122

7. Adım

Sızdırmazlık ünitesinin montajı, sökme işleminin tersi sırayla yapılmalıdır. "Ekran" kapağını monte ederken, önce ekrana ve ardından depolama plakasının oluşu boyunca takmaya dikkat edin.



Dikkat!

Sızdırmazlık ünitesini tekrar monte ederken, iki kama-kilit pulunun pürüzlü diş sisteminin birbirine baktığından emin olun (Şekil 123).

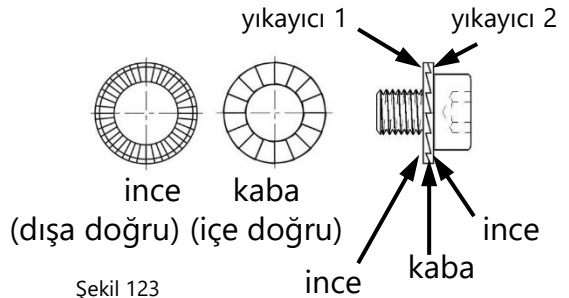

Şekil 123

10.7 Kontrol kutusu kumanda kolu birimini deęiřtirme



Uyarı!

Elektronik bileřenlerin uygun olmayan řekilde kullanılması arızaya yol aabilir veya emberleme sisteminin arızalanması.

1. Bakım alıřmaları sırasında elektronik bileřenlerde voltaj parlamasını onlemek iin, bakımı yapan kiři kendini deřarj etmelidir (rn. bir su borusuna dokunarak).
2. Elektrostatik ykleri gvenli bir řekilde bořaltabilmek iin montaj ve demontaj sırasını gzlemleyin.

1. Adım

emberi beyaz rulonun nnden kesin ve bir bant ile bobine sabitleyin. emberleme sisteminde kalan emberin kalan kısmını Zincirli mızraęın bař parasından dıřarı ekin ve atın.



řekil 124

2. Adım

Dispanser kapaęını ařaęıya katlayın.



řekil 125

3. Adım

Alt kısımdaki tutma deliklerinden çekerek, kapak kumanda kolu kapağını çıkarın (kapak mıknatıslarla sabitlenmiştir).



Şekil 126

4. Adım

Pivot kolunu tekrar yukarı doğru katlayın.



Şekil 127

5. Adım

İlk önce, güç kablosunun fişini ve daha sonra diğer tüm fişleri çıkarın.



Dikkat!

Fişler, saat yönünün tersine çevrilerek açılması gereken bir vida soketi ile sabitlenmiştir. İlk önce vidaları saat yönünün tersine çevirin. Bunun sonrasında soketleri çıkarın.

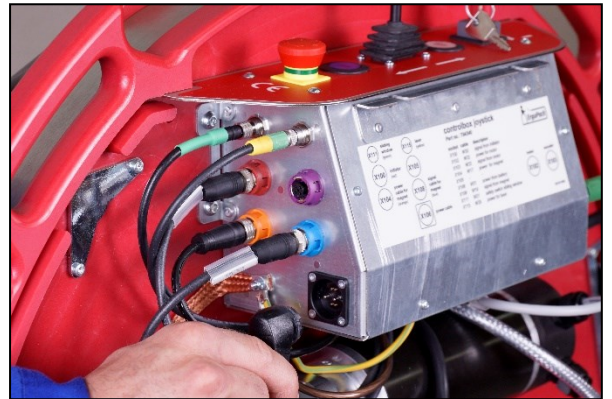

Şekil 128

6. Adım

Kontrol biriminin yanındaki 4 vidayı çıkarın.

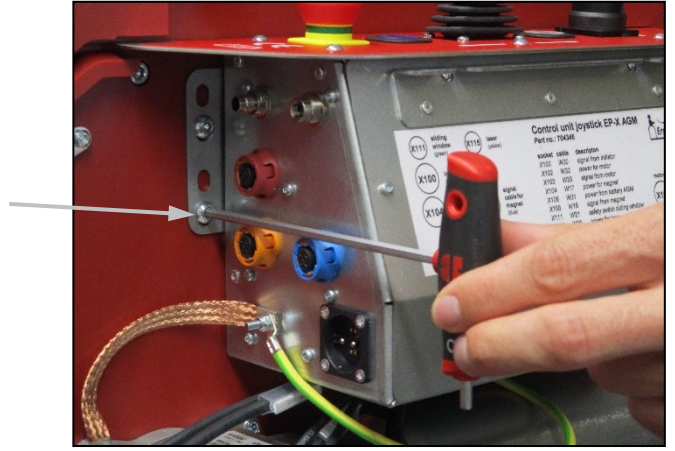

Şekil 129

7. Adım

Şimdi fişi dikkatlice gevşetin arkasındaki bağlantılar kontrol ünitesi.



Dikkat!

Toprak kablosunu ayırın (yeşil-sarı) son.



Dikkat!

Siyah / kırmızı kablonun fişini çıkarmak için fişin mandalını çekmeniz gerekir.

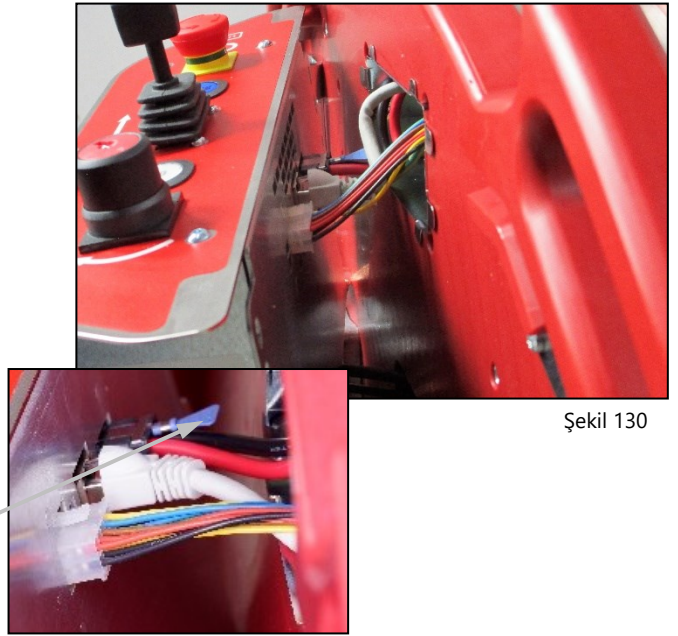

Şekil 130

8. Adım

Yerdeki somunu çıkarın civata/dişli saplama ve ardından çekin topraklama kablosunu ve topraklamayı kapatın kayış.

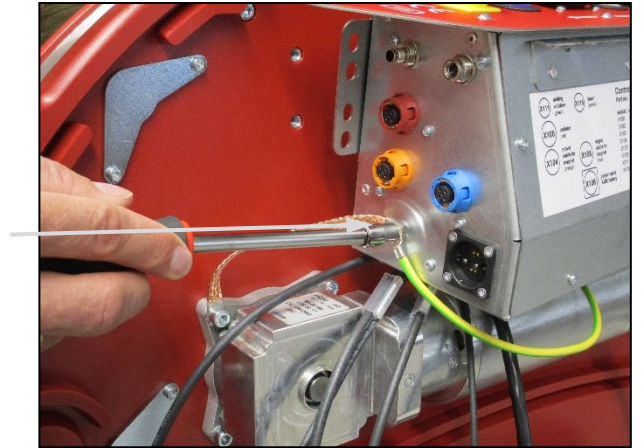

Şekil 131

9. Adım

Kontrol ünitesinin montajı sökme işleminin tersi sırada yapılır. Kabloları bağlarken, her zaman kontrol ünitesinin ön tarafında bulunan etiketteki bilgileri (132a) not edin.

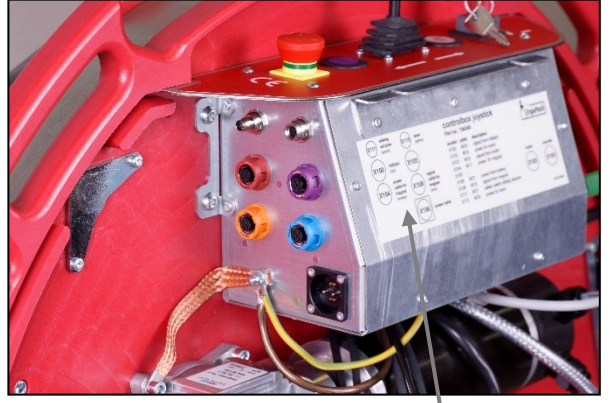

Şekil 132

132a



Dikkat!

Geçmeli bağlantı, plastik bir burun ve oluk vasıtasıyla birbirine göre konumlandırılmıştır. Doğru konuma sahipken, fişi takın ve vida soketi ile sabitleyin. Bu vida soketi saat yönünde döndürülerek kapatılmalıdır. Ancak o zaman, eklenti bağlantısının işlevi sağlanır.

10.8 Kontrol kutusu ekran ünitesini deęiřtirme



Uyarı!

Elektronik bileřenlerin uygun olmayan řekilde kullanılması arızaya yol aabilir veya emberleme sisteminin arızalanması.

1. Bakım alıřmaları sırasında elektronik bileřenlerde voltaj parlamasını önlemek iin, bakımı yapan kiři kendini deřarj etmelidir (örn. bir su borusuna dokunarak).
2. Elektrostatik yükleri güvenli bir řekilde boşaltabilmek iin montaj ve demontaj sırasını gözlemleyin.

1. Adım

İlk bařta, kontrol kutusu ve kumanda kutusu biriminde olduęu řekilde takip edin, bölüm 10.7.

2. Adım

Gerdirme cihazının kaldırma aparatını ileriye doęru sürün, böylece ekran kapaęı sökülebilir.



řekil 133

3. Adım

Bulunan tutma deliklerini apraz olarak ařaęıya ekerek ekran kapaęını ıkarın. (Kapak mıknatıslarla sabitlenmiřtir).



řekil 134

4. Adım

Gerdirme cihazının kablosunun fişindeki kırmızı kilitleme halkasının kilidini saatin tersi yönde döndürerek açın. Şimdi fişi çıkarın.

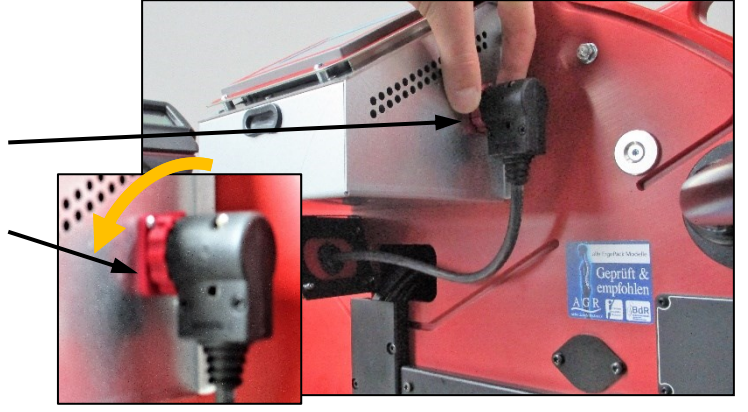

Şekil 135

5. Adım

Kontrol ünitesinin yanındaki 4 vidayı çıkarın ve ...

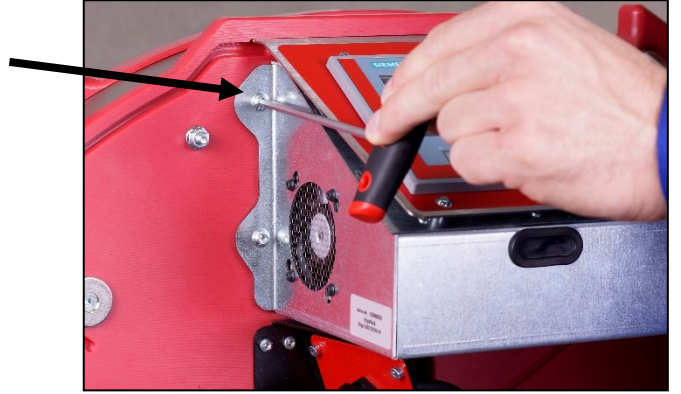

Şekil 136

... Kontrol kutusunu çıkarın ve böylece kabloyu kablo kanalından dikkatlice çekin.

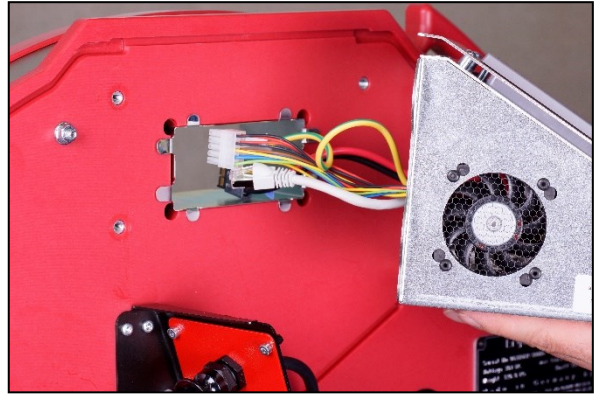

Şekil 137

6. Adım

Kontrol ünitesinin montajı sökme işleminin tersi sırada yapılır.

10.9 Motorun deęiřtirilmesi



Uyarı!

Elektronik bileřenlerin uygun olmayan řekilde kullanılması arızaya yol aabilir veya emberleme sisteminin arızalanması.

1. Bakım alıřmaları sırasında elektronik bileřenlerde voltaj parlamasını önlemek iin, bakımı yapan kiři kendini deřarj etmelidir (örn. bir su borusuna dokunarak).
2. Elektrostatik yükleri güvenli bir řekilde boşaltabilmek iin montaj ve demontaj sırasını gözlemleyin.

1. Adım

Kayıřı beyaz rulonun önünden kesin ve bir bant ile bobine sabitleyin. emberleme sisteminde kalan kayıřın kalan kısmını Zincirli mızaęın bař parasından dıřarı ekin ve atın.



řekil 138

2. Adım

Pivot kolunu aŖađı katlayın.



Ŗekil 139

3. Adım

Alt kısımdaki tutma deliklerinden ekerek, kumanda kolu kapađını ıkarın (kapak mıknatıslarla sabitlenmiŖtir).



Ŗekil 140

4. Adım

Pivot kolunu tekrar yukarı dođru katlayın.



Ŗekil 141

5. Adım

Motora yönlendirilen iki fişi kontrol kutusu „kumanda kolu” ünitesinin sağ tarafından çıkarın.



Dikkat!

Fişler, saat yönünün tersine çevrilerek açılması gereken bir vida soketi ile sabitlenir. Fişleri ancak bu vidayı çevirdikten sonra çıkarın.

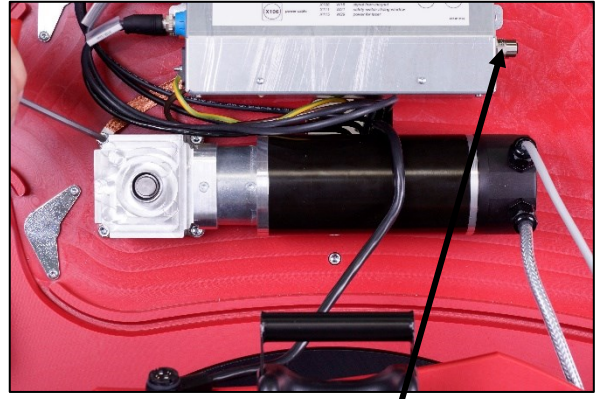

Şekil 142



Şekil 143

6. Adım

Önce 3 vidayı (144a) söküp motor destek plakası üzerinde, ardından topraklama kayışı (144b) ile vidayı çıkarın ve ...

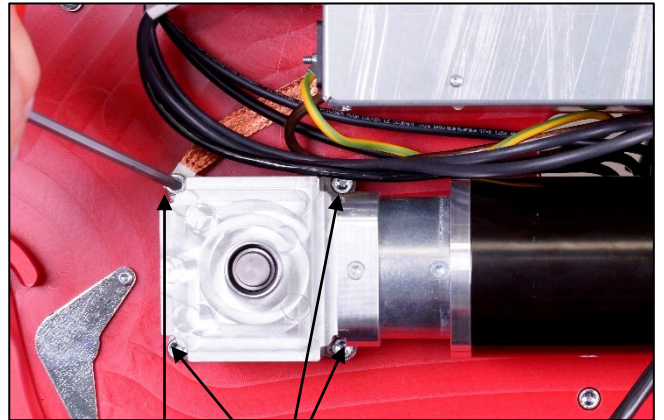

Şekil 144

144b 144a

... Şimdi motoru dikkatlice çıkarın. Geçiş oluğunun yerini (145a) kaybetmemeye dikkat edin.

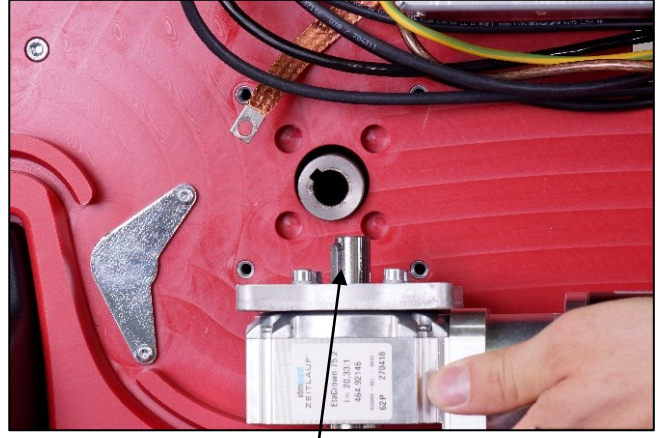

Şekil 145

145a

7. Adım

Motorun montajı sökme işleminin tersi sırada yapılır.



Dikkat!

Geçmeli bağlantı, plastik bir burun ve oluk vasıtasıyla birbirine göre konumlandırılmıştır. Doğru konuma sahipken, fişi takın ve vida soketi ile sabitleyin. Bu vida soketi saat yönünde döndürülerek kapatılmalıdır. Ancak o zaman, eklenti bağlantısının işlevi sağlanır.

Motor çıkışındaki geçiş anahtarı, tam olarak şafttaki oluğa yerleştirilmelidir.

10.10 Sızdırmazlık ünitesindeki gergi çarkının temizlenmesi/değiřtirilmesi

Gerdirme tekerini sökmeden temizlięi

- Motorun altındaki koruma kapaęında bir eriřim delięi (146a) vardır. Gergi çarkı ve diř plakası bu eriřim delięinden basınçlı hava ile temizlenebilir.
- When heavily soiled, the tension wheel has to be disassembled.



řekil 146

146a



Uyarı !

Basınçlı hava ile temizlerken göz koruyucu kullanın!

Basınçlı hava ile temizlerken göz koruyucu kullanın

- Dört silindir vidayı (4) sökün, arkadaki stoperi (5) ve kapaęı (3) ayırın
- Gerdirme tekerini (1) dikkatlice dıřarı çekin.
- Bilyalı rulmanı (2) gerdirme tekerinden çekin.
- Gerdirme tekerini basınçlı havayla temizleyin (koruyucu gözlük takınız).
- Diřlerin çok kirli anında: Gerdirme tekerini dikkatli bir řekilde çelik fırçayla temizleyin.
- Gerdirme tekerini aşınmış diřlere kontrol edin. Eęer bir çok diř aşınmış ise, gerdirme tekerini yenileyin (dönme yönüne dikkat edin, ok'a bakın).

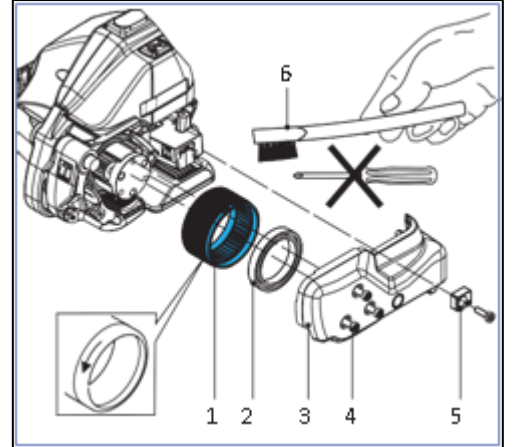

řekil 147

- **Montaj** tersine göredir.
- Gerdirme tekerinin iç dişlerini rulman yağı GBU Y 131 (Microlube) yağı ile yağlayın.



Dikkat!

Gerdirme tekeri sert, özellikle metalik nesnelere temas ettiğinde son derece hassastır. Tornavida veya benzeri sert bir cisim temizlik için hiçbir koşulda kullanılmamalıdır. Gerdirme tekeri, dönerken takılı durumda temizlenmemelidir. Dişlerin kırılma riski meydana gelir.

10.11 Sızdırmazlık ünitesindeki diş plakasını emizlenmesi/değiştirilmesi



Uyarı !

Basıncı hava ile temizlerken göz koruyucu kullanın!

- Düz kafalı vidayı (1) sökün.
- Külbütör manivelayı tutma koluna doğru çekin ve diş plakasını (2) ayırın.
- Diş plakasını basınçlı hava ile temizleyin (koruyucu gözlük takınız).
- Dişlerin çok kirli anında: Diş plakasını dikkatli bir şekilde çelik fırçayla temizleyin.
- Dişli plakanın aşınmış dişlerini kontrol edin, gerekirse yenileyin.
- **Montaj** sökme işleminin tersi şekildedir.
- Düz kafalı vidayı (1) Loctite 222 ile sabitleştirin.

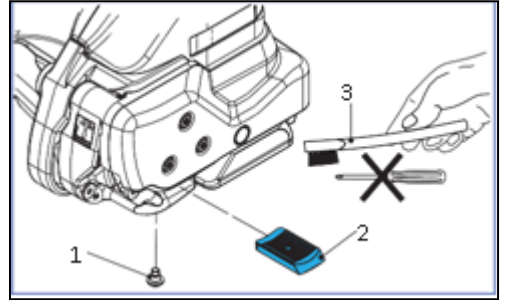

Şekil 148



Dikkat!

Gerdirme alt dişlisi (2) hareketli ve esnek bir şekilde oturtulmalıdır!

10.12 Sızdırmazlık ünitesindeki kesicinin deęiştirilmesi

- 4 silindir vidayı (3) serbest bırakın, çember kılavuzu mm ayar parçasını (4) ve yan kapaęı (2) çıkarın.
- Silindir vidayı (5) serbest bırakın, sıkıştırmayı gevşetmemeye dikkat edin Yay (7) ve bıçaęı (1) çıkarın. flanşlı burç (6) ve bıçaęı deęiştirin.
- **Montaj** sökme işleminin tersi sırada yapılır.
- Bıçaęı (1) takmadan önce, bıçaęın üstündeki sıkıştırma yayının (7) hala monte edilip edilmedięini kontrol edin.
- Başlıklı vidayı (5) vida kilitleme vernięi ile sabitleyin.

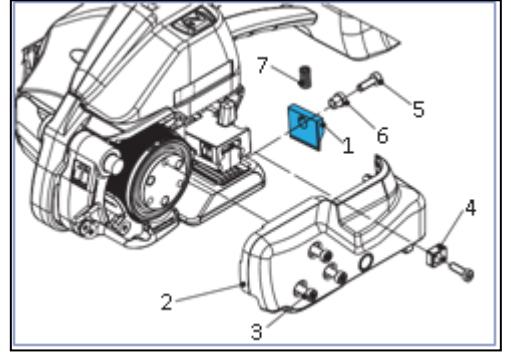

Şekil 149

11. Yazılım gncellemeleri



Dikkat!

Kontrol unitelerindeki gncellemeler „Kontrol kolu” ve ekranda”sadece eđitimi ve uygun Őekilde eđitilmiŐ personel aracılıđıyla yapılmalıdır. Gerekli eriŐim kodu ErgoPack servis ortađınız tarafından sađlanacaktır.

1. Adım

Kontrol kolu kapađının 10.7 adımdaki 1 ile 4 arasındaki talimatlara gcre çıkartılması ve ekran kapađının 10.8, adımdaki 1 ila 3'teki talimatlara gcre çıkarılması.

2. Adım

Lastik tapaları USB portlarından (150a/151a) çıkarın.

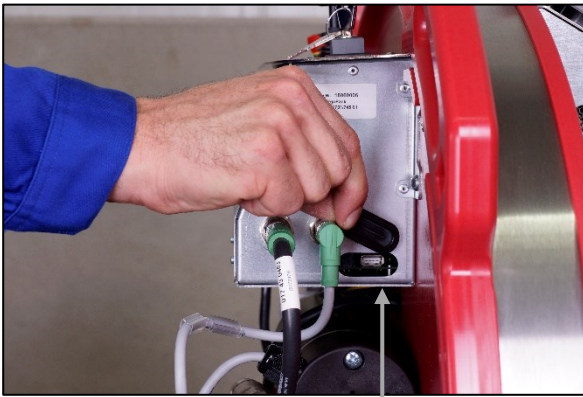

Őekil 150

150a



Őekil 151

151a

3. Adım

Ekrandaki „F3” düğmesine (1) basın ve menüde sayfa 6 (3) görünene kadar „Devam et” (2) düğmesini tıklayın. İlgili erişim koduyla kilidi (4) açın.

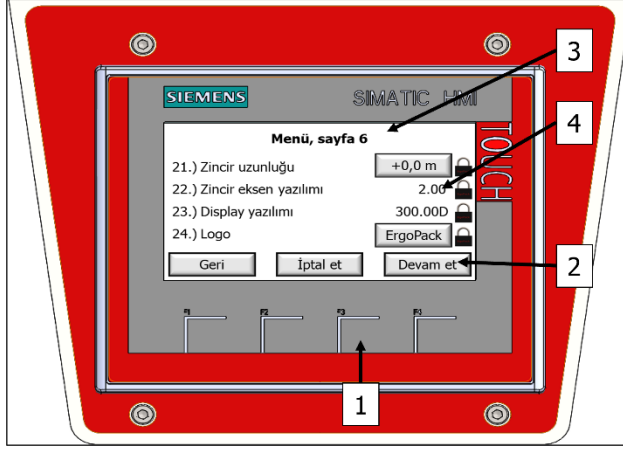

Şekil 152

4. Adım

Zincir eksen yazılımı:

Kilit açtıktan sonra, geçerli sürüm ile birlikte verilen USB çubuğunu kontrol ünitesinin port joystick "USB portuna takın ve „ OK " ile onaylayarak güncellemeye başlayın.Güncelleme biter bitmez, yeni sürüm ekranda gösterilecektir!



Şekil 153

5. Adım

Ekran yazılımı:

Kilit açtıktan sonra, geçerli sürüm ile birlikte verilen USB çubuğunu kontrol ünitesinin USB portuna „ekran" takın ve „OK" ile onaylayarak güncellemeye başlayın. Sayfa 95 açıklandığı gibi devam edin.



Şekil 154

6. Adım

"Ekran" güncellemesinin prosedürü:

Onaylandıktan sonra başlangıç "Start Center"

Şimdi seçiniz "Settings".

"Service & Commissioning" dosyasına tıklayın.

„Restore“ seçiniz

"Search" e tıklayarak USB bağlantınızı arayın. USB bağlantınız bulunduysa, sağ altta bir sonraki adıma geçmek için „>“ seçeneğini tıklayın.

Şimdi "Search" e tıklayarak yedeklemeyi (backup) arayın. Yedekleme bulunduysa, sağ altta ">" seçeneğini tıklayıp devam edin.

"Kabul Et" (Accept) ile onayladığınızda, yükleme otomatik olarak başlar ve kendini kurar. "ACİL DURDURMA düğmesi basılı" (Emergency Stop pressed) mesajı görünür görünmez, USB bağlantısını çıkarın. "ACİL DURDURMA" (Emergency Stop) düğmesinin kilidini açtıktan sonra, "SIFIRLA" (Reset) düğmesine basın. Ana menüdesiniz.

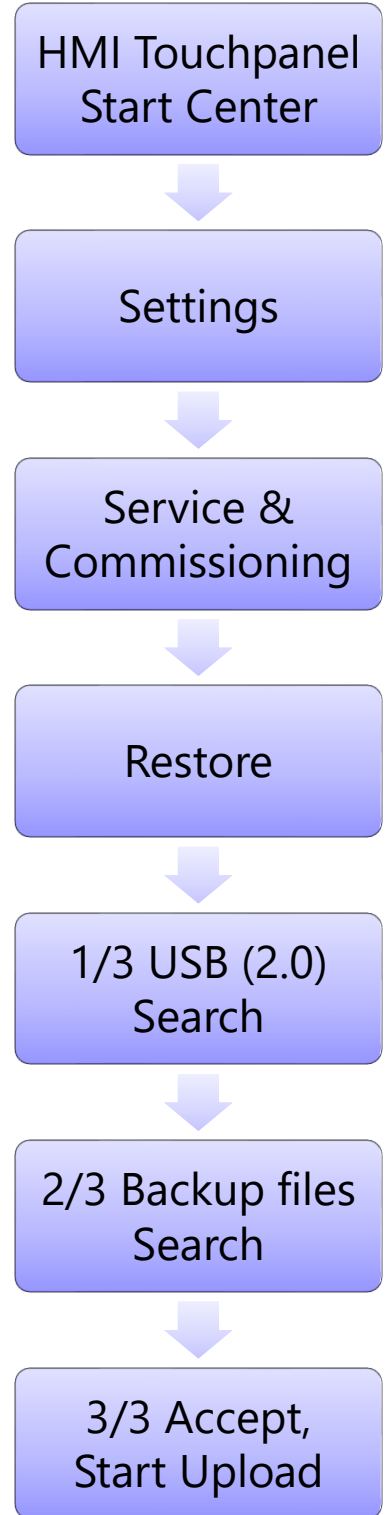

Şekil 155

12. Kişisel koruyucu ekipman



Kendini bilgilendir!

Çemberleme sistemini kullanmadan önce, kullanım talimatları dikkatlice okunmuş ve anlaşılmış olması gerekir.

Çemberleme sistemindeki servis ve bakım sadece eğitimli personel tarafından yapılmalıdır.



Bir kask kullanın!

Paletleri 1,20 m'den daha yüksek çemberler bağlarken bir güvenlik kaskı takılmalıdır.

Gerekirli durumlarda kask kullanımı önemlidir. Bu talimatlar yazılı olarak kaydedilmiştir.



Kendini kuru!

Koruyucu gözlük ve eldiven ve güvenlik ayakkabısı giyin.

13. Elektrikli el aletleri için genel güvenlik uyarıları



Uyarı !

Tüm güvenlik uyarılarını ve talimatlarını okuyun. Uyarı ve talimatlara uyulmaması elektrik çarpması, yangın ve / veya ciddi yaralanmalara neden olabilir

Tüm uyarıları ve talimatları ileride başvurmak üzere saklayın.

Uyarılardaki "elektrikli el aleti" terimi, elektrikle çalışan (kablolu) elektrikli el aleti veya batarya ile çalışan (kablosuz) elektrikli el aleti anlamına gelir.

Çalışma alanı güvenliği

- Çalışma alanını temiz ve iyi aydınlatılmış halde tutun.** Dağınık veya karanlık alanlar kazalara neden olabilir.
- Elektrikli aletleri, yanıcı sıvılar, gazlar veya tozlar gibi patlayıcı ortamlarda çalıştırmayın.** Elektrikli el aletleri, toz veya dumanı ateşleyebilecek kıvılcımlar çıkarır.
- Elektrikli el aletini kullanırken çocukları ve diğer kişileri uzak tutun.** Dikkat dağınık şeyler kontrolü kaybetmenize neden olabilir.

Elektrik güvenliği

- Elektrikli aletlerin fişleri prize uygun olmalıdır. Fişi asla hiçbir şekilde değiştirmeyin. Topraklamalı elektrikli aletler ile herhangi bir adaptör fiş kullanmayın.** Değiştirilmemiş fişler ve uygun prizler elektrik çarpması riskini azaltacaktır.
- Borular, radyatörler, fırınlar ve buzdolapları gibi topraklanmış yüzeylerle vücut temasından kaçının.** Vücudunuz topraklanırsa, elektrik çarpması riski artar.

- c) **Elektrikli aletleri yağmura veya ıslak koşullara maruz bırakmayın.**
Elektrikli el aletine su girmesi elektrik çarpması riskini artıracaktır.
- d) **Kabloyu kötüye kullanmayın. Aleti taşımak, çekmek veya çıkarmak için asla kabloyu kullanmayın. Kabloyu sıcaktan, yağdan, keskin kenarlardan veya hareketli parçalardan uzak tutun.** Hasar görmüş veya dolaşmış kablolar elektrik çarpması riskini artırır.
- e) **Elektrikli el aletini açık havada kullanırken, dış mekanda kullanıma uygun bir uzatma kablosu kullanın.**
Dış mekanda kullanıma uygun bir kordon kullanılması, elektrik çarpması riskini azaltır.
- f) **Bir elektrikli el aleti kullanılıyorsa, artık akım cihazı (RCD) kullanılarak önlenemez.**
RCD kullanımı, elektrik çarpması riskini azaltır.

Personel güvenliği

- a) **Dikkatli olun, ne yaptığınızdan emin olun ve elektrikli el aletini kullanırken sağduyunuzu kullanın. Yorgunsanız, uyuşturucu, alkol veya ilaçların etkisi altındaysanız elektrikli el aleti kullanmayın.** Elektrikli aletleri kullanırken bir anlık dikkatsizlik ciddi yaralanmalara neden olabilir.
- b) **Kişisel koruyucu ekipman kullanın. Daima koruyucu gözlük kullanın.** Kişisel olarak yaralanma riskini azaltmak için kullanılan toz maskeleri, kaymaz güvenlik ayakkabıları, kulak tıkacı gibi koruyucu donanımlar.
- c) **İstemsiz başlatmayı önle. Güç kaynağını bataryaya bağlamadan, aleti almadan ya da taşımadan önce, şalterin kapalı konumda olduğundan emin olun.** Elektrikli el aletlerindeki anahtarın üzerinde parmaklarınızı bulundurmamak, elektrikli el aletlerini çalıştırarak kaza ya da kazalara neden olabilir.
- d) **Elektrikli aleti açmadan önce ayar tuşlarını veya anahtarları kontrol edin.** Elektrikli aletin kontak kısmına bir anahtar takılıdır.

- e) **Daima ayaklarınızı düzgün ve dengede tutun.** Bu, beklenmedik durumlarda elektrikli aletin daha iyi kontrol edilmesini sağlar.
- f) **Düzgün giyin. Bol kıyafetler veya takılar giymeyin. Saçlarınızı, kıyafetlerinizi ve eldivenlerinizi hareketli parçalardan uzak tutun.** Bol giysiler, takılar veya uzun saçlar hareketli parçalara takılabilir.
- g) **Toz çekme ve toplama tesislerindeki ürünlerin çemberlenmesi için cihazlar sağlanmışsa, bunların bağlandığından ve doğru kullanıldığından emin olun.** Toz toplama kullanımı ekipmanları tozla ilgili tehlikeleri azaltabilir.

Elektrikli el aleti kullanımı ve bakımı

- a) **Aleti zorlamayın. Uygulamanız için doğru elektrikli aleti kullanın.** Doğru elektrikli el aleti, işi daha iyi ve daha güvenli yapmanızı sağlar.
- b) **Arızalı bir anahtarla herhangi bir elektrikli alet kullanmayın.** Elektrikli aletin tamir edilmesi zaman alır.
- c) **Herhangi bir ayarlama yapmadan, aksesuarları değiştirmeden önce güç kaynağını veya bataryayı elektrikli aletten ayırın.** Bu tür önleyici güvenlik önlemleri, elektrikli el aletin yanlışlıkla çalıştırılma riskini azaltır.
- d) **Elektrikli aletleri çocukların erişemeyeceği yerlerde saklayın ve elektrikli el aletleri ile oynamalarına izin vermeyin.** Elektrikli aletler, eğitimsiz operatörlerin ellerinde tehlikelidir.
- e) **Elektrikli el aletlerini koruyun. Yanlış hizalama veya hareketli parçaların bağlanması, parçaların kırılması ve elektrikli aletin çalışmasını etkileyebilecek diğer durumları kontrol edin. Hasar görmüşse, aleti kullanmadan önce tamir ettirin.** Birçok kaza, bakım gerektirmeyen elektrikli el aletlerinden kaynaklanır.
- f) **Halten Sie Schneidwerkzeuge scharf und sauber.** Keskin kesme kenarlarına sahip, uygun şekilde bakımı yapılmış kesici takımların takılma olasılığı daha düşüktür ve kontrol edilmesi daha kolaydır.

- g) Çalışma koşullarını ve yapılacak işi dikkate alarak bu talimatlara uygun olarak elektrikli aleti, aksesuarları ve alet uçlarını vb. kullanın.** Elektrikli el aletinin yanlış işlemler için kullanılması tehlikeli bir duruma neden olabilir.

Batarya kullanımı ve bakımı

- a) Bataryaları yalnızca üretici tarafından belirtilen şarj cihazıyla şarj edin.** Bir batarya ile birlikte bir şarj cihazı kullanılır.
- b) Elektrikli aletleri yalnızca özel olarak tasarlanmış bataryalar ile kullanın.** Başka bataryaların kullanılması yaralanma ve yangın riski oluşturabilir.
- c) Bir bataryadan diğerine bağlantı yapabilen ataç, bozuk para, anahtar, çivi, vida veya diğer küçük metal nesnelerin, akü kutup başlarını birbirine temas ettirmesi durumunda yanıklara veya yangına neden olabilir.**
- d) Kötü koşullar altında aküden sıvı çıkarılabilir; temastan kaçının. Yanlışlıkla temas olursa, bol suyla yıkayın. Sıvı gözlere temas ederse, tıbbi yardım isteyin.** Aküden çıkan sıvı tahrişe veya yanmaya neden olabilir.

Servis

- a) Elektrikli el aletinize kalifiye bir tamir personeli tarafından servis verilmesini sağlayın.** Bu, elektrikli el aletinin güvenliğinin korunmasını sağlayacaktır.

